



INSTRUCTION MANUAL



STICK VACUUM CLEANER

ITEM: 871125247504

A.I.&E. Adriaan Mulderweg 9-11
5657 EM Eindhoven, The Netherlands

DD9007

2-IN-1
105W
LITHIUM BATTERY

UK INSTRUCTION MANUAL
STICK VACUUM CLEANER 2in1
ITEM NO: 871125247504
MODEL: DD9007 / V8206

Scan QR-Code for
extended manual



INSTRUCTIONS FOR SAFE USE

This appliance should only be used for domestic cleaning, as described in this user guide. Please ensure that this guide is fully understood before operating the appliance.

- Always switch off and remove the charger from the socket before cleaning the appliance or any maintenance task.
- This appliance can be used by children aged from 8 years and above and persons with reduced physical, sensory or mental capabilities or lack of experience and knowledge if they have been given supervision or instruction concerning use of the appliance in a safe way and understand the hazards involved.
- Children shall not play with the appliance.
- Cleaning and user maintenance shall not be made by children without supervision.
- If the power cord is damaged stop using the appliance immediately.
- To avoid a safety hazard, an authorized agency service engineer must replace the power cord.
- Keep hands, feet, loose clothing and hair away from rotating brushes.
- Use only the original charger supplied with the appliance.
- Check that your supply voltage is the same as that stated on the charger.
- If the appliance is to be disposed, the batteries must first be removed. The appliance must be disconnected from the supply mains when removing the battery. Dispose of the batteries safely. Run the appliance until it stops because the batteries need to be fully discharged. Used batteries should be taken to a recycling station and not disposed of with household waste. To remove the batteries, please contact the Agency Customer Centre or proceed according to the following instructions.

NOTE: Should you experience any difficulty in dismantling the unit or for more detailed information on treatment, recovery and recycling of this appliance, please contact your local city office or your household waste disposal service.

- When charging the appliance, the power switch must be off.
- Never charge the batteries in temperatures above 37°C or below 0°C.
- It is normal for the charger to become warm to the touch when charging. Use only attachments, consumables or spares recommended or supplied by Agency.
- Static electricity: some carpets can cause a small buildup of static electricity. Any static discharge is not hazardous to health.
- Do not use your appliance outdoors, on any wet surface or pick up with wet hands.
- Do not pick up hard or sharp objects, matches, hot ashes, cigarette ends or other similar items.
- Do not spray with or pick up flammable liquids, cleaning fluids, aerosols or their vapors.
- Do not run over the power cord when using your appliance or remove the plug by pulling on the power cord.
- Do not continue to use your appliance or charger if it appears faulty.
- **Agency service:** To ensure the continued safe and efficient operation of this appliance we recommend that any servicing or repairs are only carried out by an authorized Agency service engineer.
- Do not use the appliance to clean animals or people.
- Do not replace the batteries with non-rechargeable batteries.

PRODUCT DESCRIPTION

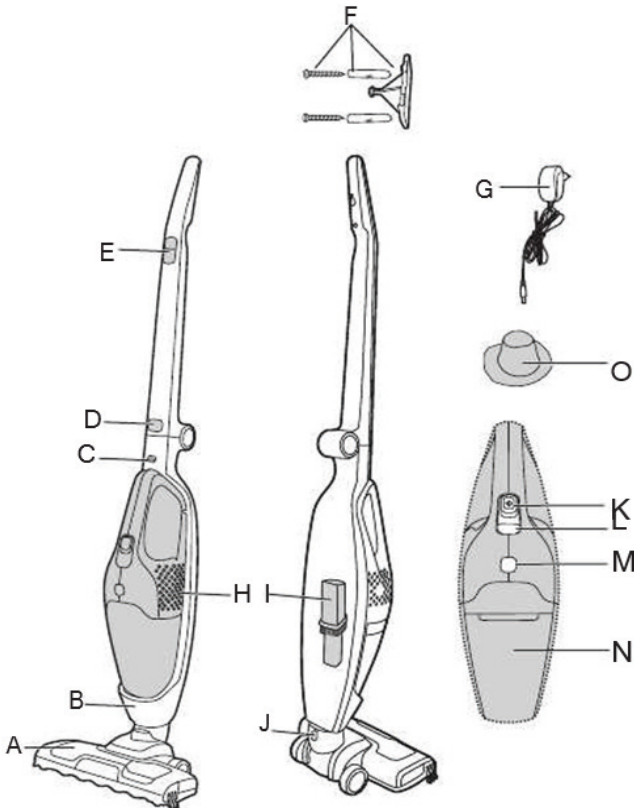

MAIN CLEANER

- A. Carpet and Floor Nozzle
- B. Main Body
- C. Handheld Release Button
- D. Handle Release Button
- E. On/Off Switch
- F. Product Holder
- G. Charger
- H. Handheld Unit
- I. Crevice Tool / Dusting Brush
- J. Nozzle Release Button

HANDHELD CLEANER

- K. On/Off Switch
- L. Charging/Power indicator
- M. Dust Container Release Button
- N. Dust Container

FILTER

- O. Cloth filter

PREPARATION OF THE ITEM

1. Unfold the handle from the main body until it locks in place. [1]
2. Line up the nozzle with the main body and firmly push into the main body until the nozzle locks in place. [2]
3. For first use, charge your cleaner for 5 hrs and completely discharged. After first use the normal charging time is 4 hrs.
4. The indicator light will blink when charging and remain lit when fully charged.[3]
5. Fix the Product Holder to your wall using the screw and holder provided.

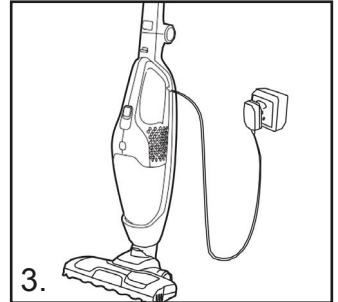
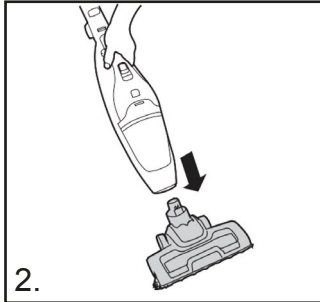
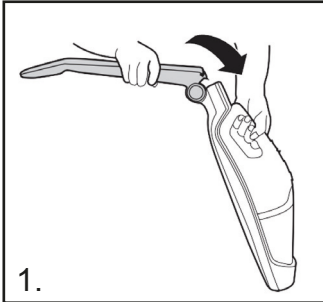

USING YOUR CLEANER

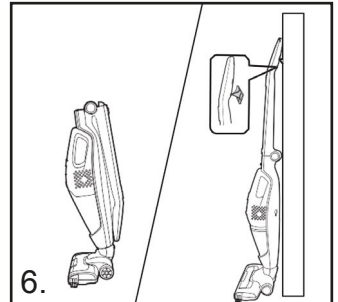
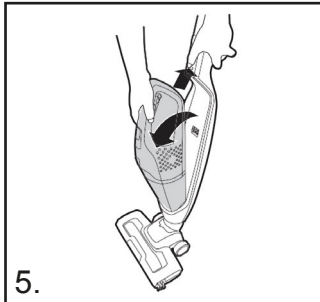
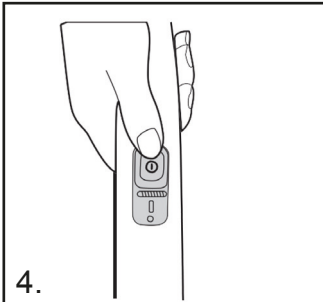

MAIN CLEANER

Turn the cleaner on by sliding the On/Off switch[E] to the required settings:[4]

- **HARD FLOOR:** First position of On/Off switch, the agitator and nozzle LED lights are OFF.
- **CARPET:** Second position of On/Off switch, the agitator and nozzle LED lights are ON.

HANDHELD CLEANER

1. Push the handheld release button upward, lift the handheld unit from the main body.[5]
2. Turn the handheld cleaner on by sliding the On/Off switch [K] forward.

CHARGING/POWER INDICATION*

This cleaner is equipped with a LED display. When the product is working, the display will report the following indication:

BATTERY LEVEL INDICATOR:

3 points = Fully Charged

2 points = 2/3 charge

1 point = 1/3 charge

DISCHARGE INDICATOR: When the batteries are fully discharged, the indicator will flash for around 20 seconds before cleaner switches off automatically.

CREVICE TOOL / DUSTING BRUSH

The accessory is stored at the rear of the main body. It fits directly onto the handheld unit.

IMPORTANT: During storage and charging, secure your appliance handle into the product holder. [6]

CLEANER MAINTENANCE

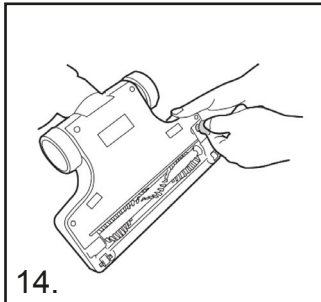
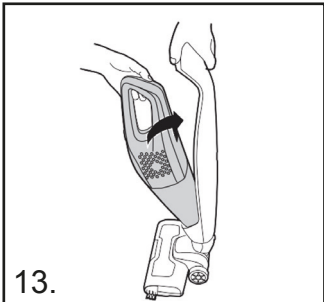
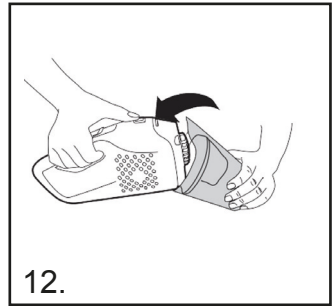
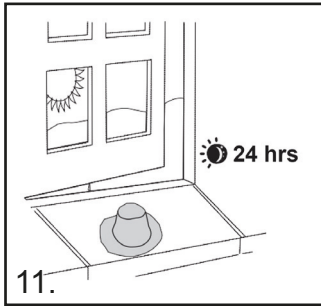
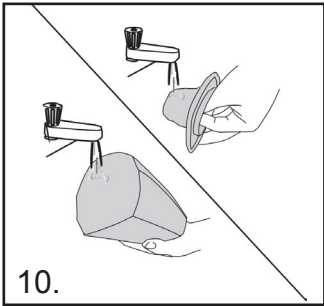
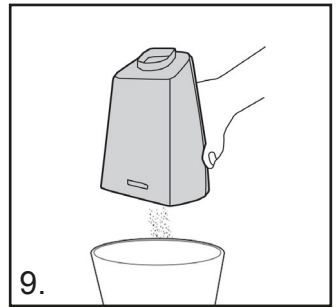
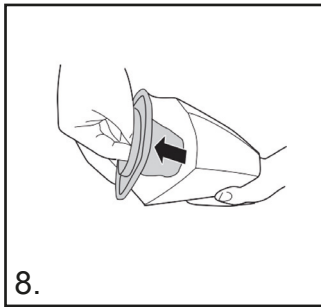
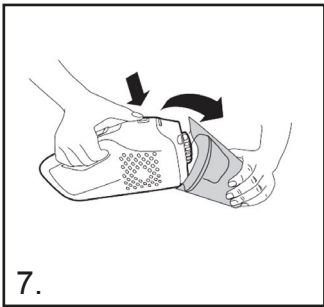

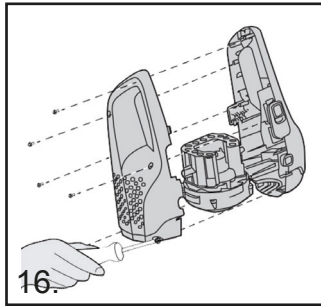
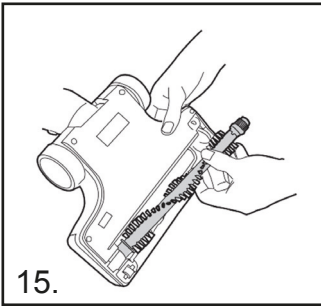

EMPTYING THE DUST CONTAINER

1. Push the handheld unit release button upwards, lift the handheld unit from main body.
2. Press the dust container release button and remove the dust container. [7]
3. Lift the filter from the dust container. [8]
4. Turn the dust container upside down over a bin to instantly empty it. [9]
5. Reassemble the handheld unit and return to the cleaner main body.

CLEANING THE FILTER

1. Push the handheld release button upwards, lift the handheld unit from cleaner main body.
2. Press the dust container release button and remove the dust container.
3. Remove the filter from the dust container and clean.
4. Wash the filter in lukewarm water and leave to dry for 24 hours. Once thoroughly dry return to the dust container. [10, 11]
5. If required, wash the dust container in lukewarm water. Ensure it is fully dry before returning to the main body of the cleaner.
6. Reassemble the handheld unit and return to the cleaner main body. [12,13]

NOTE: Do not use hot water or detergents when cleaning the filters. In the unlikely event of the filters becoming damaged, fit a genuine part replacement. Do not try use the product without a filter fitted. **IMPORTANT:** For optimum performance, always keep your filter clean. We recommend that the filter should be washed at least once a month.

CHANGING AND CLEANING THE AGITATOR

IMPORTANT: Always switch off the cleaner before changing the agitator.

1. Using a coin turn the lock to the open position. [14]
2. Remove the Agitator cover.
3. Remove the Agitator.
4. Replace with the new Agitator or clean it. This can only fit in one direction. [15]
5. Re- fit the Agitator cover and lock with a coin.

BATTERY REPLACEMENT

For reasons of safety the Lithium-Ion batteries in this cleaner are only replaceable by a Agency Service engineer. When the batteries fail to maintain charge, please contact the Agency Customer Service Centre to arrange a replacement.

END OF PRODUCT LIFE BATTERY DISPOSAL

If the cleaner is to be disposed of the batteries should be removed. Used batteries should be taken to a recycling station and not disposed with household waste. To remove the batteries, please contact the Agency Customer Service Centre or proceed according to the following instructions:

IMPORTANT: Always fully discharge the batteries before removal and ensure charger is unplugged.

1. Run the unit until the batteries are completely empty.
2. Release the handheld unit from the main body of the cleaner.
3. Press the dust container release button and remove the dust container.
4. Remove screws and open the unit. **[16]**
5. Remove the motor /battery housing and disconnect the cables.
6. Remove the batteries from the housing.

NOTE: Should you experience any difficulties in dismantling the unit or for more detailed information about treatment, recovery and recycling of this product, please contact your local city office, your household waste disposal service.

TROUBLE SHOOTING

Should you have any problem with you cleaner, follow this simple check list before calling the Agency Customer Service Centre:

A. Cleaner does not switch on.

Check if the cleaner is charged.

B. Loss of suction or no suction

Empty the dust container and wash the filter

Remove nozzle and check for any blockages in the duct.

C. Batteries cannot be charged.

This may be a result of very long storage periods (over 6 months). Contact Agency customer service to arrange battery replacement. If the problem persists contact the Agency customer service center.

PRODUCT SPECIFICATIONS

Power source type : Battery powered
Power adapter cable length : 1.8m
Maximum power consumption : 105W
Dust capacity : 0.5l
Material : ABS Plastic
With dust bag or bagless : Bagless
Charging cradle : No
Suitable for liquids : No
Cordless : Yes
Number of power settings : 2
HEPA air filter : N/A
Operating voltage : 22.2V
Brush type : Motorized brush
Maximum suction power : 3300Pa
Brushless motor : No
Weight : 2400g
Operation time lowest power mode : 38 min
Operation time in highest power mode : 17 min
Charging time : 3,5h
Foldable : Yes

PACKAGING CONTENT

1x stick vacuum cleaner
1x 2-in-1 crevice nozzle
1x wall mount
1x power adapter

THE ENVIRONMENT

The symbol on this appliance indicates that this appliance may not be treated as household waste. Instead it must be handed over to the applicable collection point for the recycling of electrical and electronic equipment. Disposal must be carried out in accordance with local environmental regulations for waste disposal. For more detailed information about treatment, recovery and recycling of this appliance, please contact your local city office, your household and waste disposal service or the shop where you purchased the appliance.

This appliance complies with the European Directives 2014/30/EC, 2014/35/EC and 2011/65/EU.





HINWEISE ZUM SICHEREN GEBRAUCH

Dieses Gerät ist nur zu Reinigungszwecken in Wohnräumen gedacht, wie in dieser Benutzeranleitung beschrieben. Stellen Sie sicher, dass Sie diese Anleitung vollständig verstanden haben, bevor Sie das Gerät verwenden.

- Schalten Sie das Ladegerät immer aus und trennen Sie es von der Steckdose, bevor Sie das Gerät reinigen oder warten.
- Dieses Gerät darf von Kindern ab 8 Jahren und Personen mit eingeschränkter körperlicher, sensorischer oder geistiger Leistungsfähigkeit oder mangelnder Erfahrung und unzureichendem Wissen nur dann verwendet werden, wenn diese beaufsichtigt werden oder eine Unterweisung in der sicheren Verwendung des Geräts erhalten haben und wenn sie die damit verbundenen Gefahren verstehen.
- Kinder dürfen nicht mit dem Gerät spielen.
- Reinigung und Wartung dürfen nicht von Kindern unbeaufsichtigten durchgeführt werden.
- Wenn das Netzkabel beschädigt ist, verwenden Sie das Gerät nicht mehr.
- Um ein Sicherheitsrisiko zu vermeiden, muss ein autorisierter Kundendiensttechniker den Austausch des Netzkabels durchführen.
- Halten Sie Hände, Füße, lose Kleidung und Haare von den rotierenden Bürsten fern.
- Verwenden Sie nur das im Lieferumfang des Geräts enthaltene Original-Ladegerät.
- Prüfen Sie, ob die Netzspannung der auf dem Ladegerät angegebenen Spannung entspricht.
- Vor der Entsorgung des Geräts sind die Akkus zu entfernen. Beim Ausbau des Akkus muss das Gerät vom Versorgungsnetz getrennt werden. Entsorgen Sie die Akkus in sicherer Weise. Lassen Sie das Gerät laufen, bis die Akkus vollständig entladen sind. Bringen Sie gebrauchte Akkus zu einer Recyclingstation. Entsorgen Sie sie nicht über den Hausabfall. Informationen zum Entfernen der Akkus

erhalten Sie vom Kundendienstzentrum oder gehen Sie gemäß den folgenden Anweisungen vor.

HINWEIS: Bitte wenden Sie sich an Ihre örtliche Stadtverwaltung oder Ihren Hausmüll-Entsorgungsdienst, wenn beim Auseinandernehmen des Geräts Probleme auftreten oder wenn Sie nähere Informationen zu Behandlung, Rückgewinnung und Recycling dieses Geräts wünschen.

- Beim Laden des Geräts muss dieses ausgeschaltet sein.
- Laden Sie die Akkus niemals bei Temperaturen über 37 °C oder unter 0 °C.
- Es ist normal, dass das Ladegerät während des Ladevorgangs warm wird. Verwenden Sie nur vom Kundendienst empfohlene oder bereitgestellte Zusatzgeräte, Verbrauchsmaterialien oder Ersatzteile.
- Statische Elektrizität: Manche Teppiche können eine geringe statische Aufladung verursachen. Statische Entladungen sind nicht gesundheitsgefährdend.
- Verwenden Sie Ihr Gerät nicht im Freien, auf nassen Oberflächen oder zum Aufsaugen von Flüssigkeiten.
- Nehmen Sie damit keine harten oder scharfen Gegenstände, Streichhölzer, heiße Asche, Zigarettenstummel oder ähnliches auf.
- Nicht mit brennbaren Flüssigkeiten, Reinigungsflüssigkeiten, Aerosolen oder deren Dämpfen besprühen oder diese aufsaugen.
- Fahren Sie nicht über das Netzkabel, wenn Sie Ihr Gerät verwenden, und entfernen Sie den Stecker nicht, indem Sie am Netzkabel ziehen.
- Verwenden Sie Ihr Gerät oder Ladegerät nicht weiter, wenn es defekt erscheint.
- **Kundendienst:** Um einen dauerhaft sicheren und effizienten Betrieb dieses Geräts zu gewährleisten, empfehlen wir, alle Wartungs- oder Reparaturarbeiten nur von einem autorisierten Kundendiensttechniker durchführen zu lassen.
- Verwenden Sie das Gerät nicht zum Reinigen von Tieren oder Menschen.
- Tauschen Sie die Akkus nicht gegen nicht wiederaufladbare Batterien aus.

PRODUKTBESCHREIBUNG

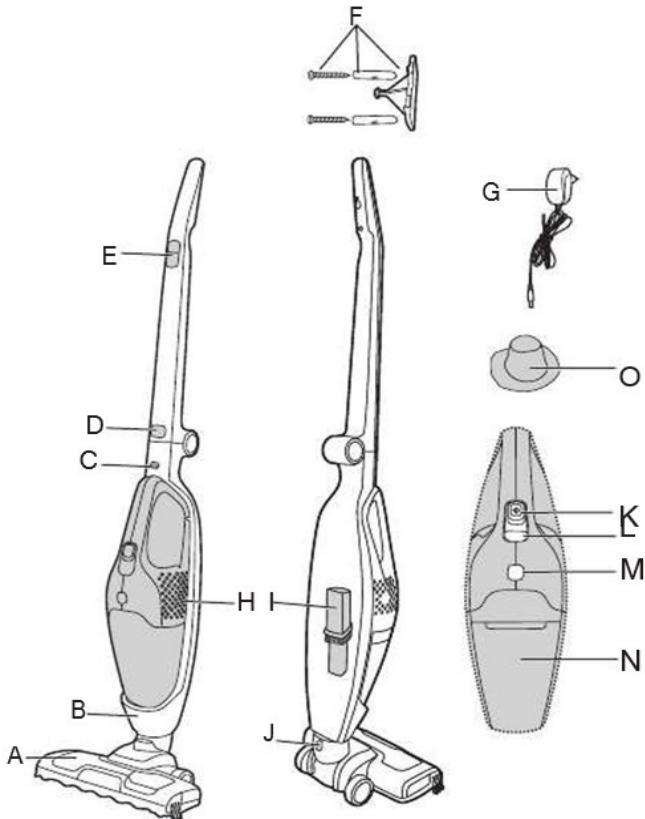

HAUPTGERÄT

- A. Teppich- und Bodendüse
- B. Hauptgehäuse
- C. Taste zum Lösen des Handgeräts
- D. Taste zum Lösen des Handgriffs
- E. Ein-/Aus-Schalter
- F. Gerätehalterung
- G. Ladegerät
- H. Handgerät
- I. Fugendüse/Staubbürste
- J. Taste zum Lösen der Düse

HANDGERÄT

- K. Ein-/Aus-Schalter
- L. Lade-/Betriebsanzeige
- M. Taste zum Lösen des Staubbehälters
- N. Staubbehälter

FILTER

- O. Stofffilter

VORBEREITUNG DES GERÄTS

1. Klappen Sie den Handgriff am Hauptgehäuse aus, bis er einrastet. [1]
2. Richten Sie die Düse am Hauptgehäuse aus und drücken Sie sie fest in das Gehäuse, bis sie einrastet. [2]
3. Laden Sie das Gerät vor der ersten Verwendung fünf Stunden lang auf. Nach der ersten Verwendung beträgt die normale Ladezeit vier Stunden.
4. Die Anzeigeleuchte blinkt während des Ladevorgangs und leuchtet bei vollständiger Aufladung dauerhaft.[3]
5. Befestigen Sie die Gerätehalterung mit der im Lieferumfang enthaltenen Schraube und der Haltevorrichtung an Ihrer Wand.

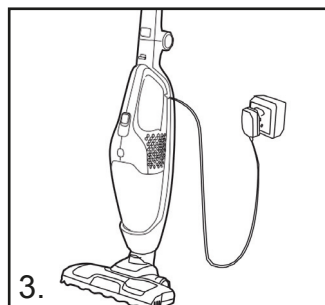
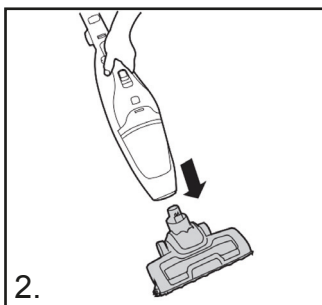
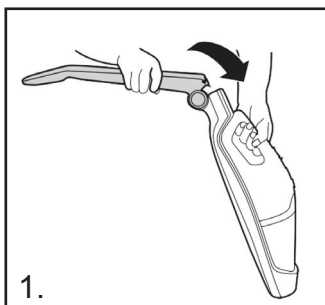

VERWENDUNG DES GERÄTS

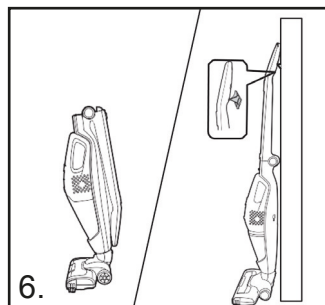
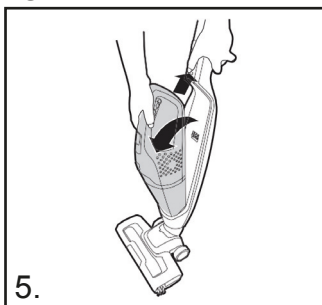
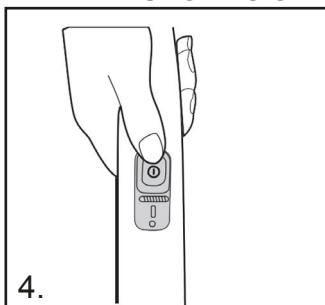

HAUPTGERÄT

Schalten Sie das Gerät ein, indem Sie den Ein-/Aus-Schalter[E] in die gewünschte Position schieben:[4]

- **HARTBODEN:** Erste Position des Ein-/Aus-Schalters; Verwirbler- und Düsen-LED-Leuchten AUS.
- **TEPPICH:** Zweite Position des Ein-/Aus-Schalters; Verwirbler- und Düsen-LED-Leuchten EIN.

HANDGERÄT

1. Drücken Sie die Taste zum Lösen des Handgeräts nach oben und heben Sie das Handgerät vom Hauptgehäuse ab.[5]
2. Schalten Sie das Handgerät ein, indem Sie den Ein-Aus-Schalter [K] nach vorn schieben.

LADE-/BETRIEBSANZEIGE*

Dieses Gerät verfügt über ein LED-Display. Wenn das Gerät in Betrieb ist, zeigt das Display die folgenden Informationen an:

AKKUSTANDANZEIGE:

3 Punkte = Vollständig aufgeladen

2 Punkte = Zu zwei Dritteln aufgeladen

1 Punkt = Zu einem Drittel aufgeladen

ENTLADUNGSANZEIGE: Wenn die Akkus vollständig entladen sind, blinkt die Anzeige etwa 20 Sekunden lang, bevor das Gerät automatisch ausgeschaltet wird.

FUGENDÜSE/STAUBBÜRSTE

Das Zubehör befindet sich hinten am Hauptgehäuse. Es passt direkt auf das Handgerät.

WICHTIG: Fixieren Sie den Handgriff des Geräts während der Lagerung oder beim Laden an der Gerätehalterung. [6]

INSTANDHALTUNG DES GERÄTS

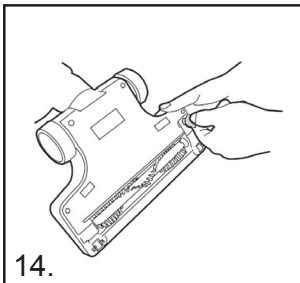
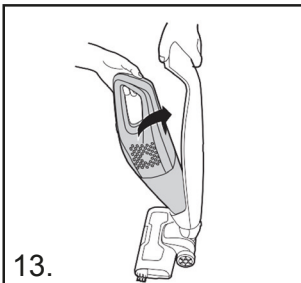
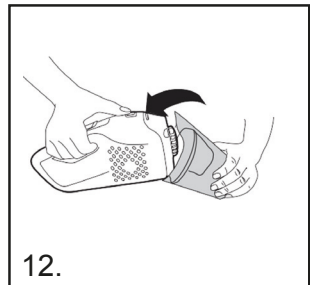
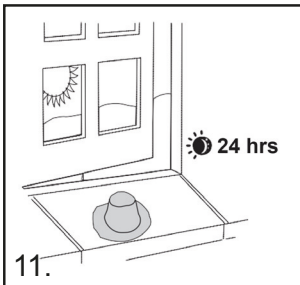
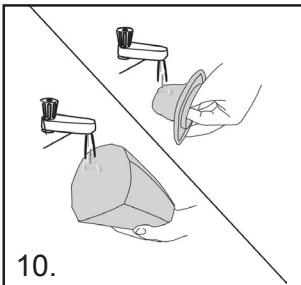
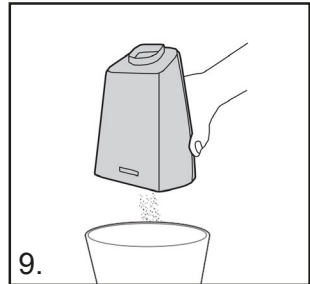
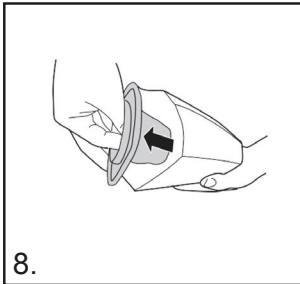
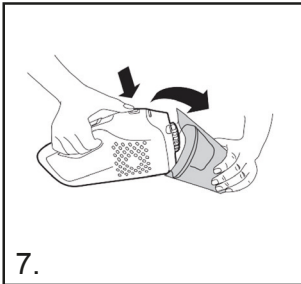

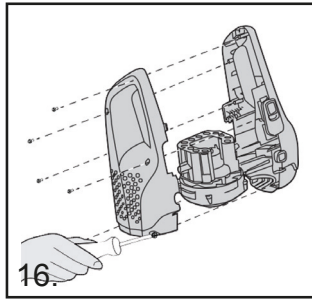
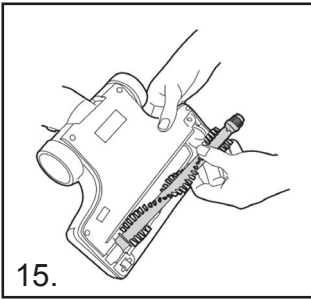

LEEREN DES STAUBBEHÄLTERS

1. Drücken Sie die Taste zum Lösen des Handgeräts nach oben und heben Sie das Handgerät vom Hauptgehäuse ab.
2. Drücken Sie auf die Staubbehälter-Entriegelungstaste und entfernen Sie den Staubbehälter. **[7]**
3. Heben Sie den Filter vom Staubbehälter ab. **[8]**
4. Entleeren Sie den Staubbehälter über einem Abfalleimer. **[9]**
5. Setzen Sie das Handgerät wieder zusammen und bringen Sie es am Hauptgehäuse an.

REINIGEN DES FILTERS

1. Drücken Sie die Taste zum Lösen des Handgeräts nach oben und heben Sie das Handgerät vom Hauptgehäuse des Geräts ab.
2. Drücken Sie auf die Staubbehälter-Entriegelungstaste und entfernen Sie den Staubbehälter.
3. Entfernen Sie den Filter vom Staubbehälter und reinigen Sie ihn.
4. Waschen Sie den Filter in lauwarmem Wasser und lassen Sie ihn 24 Stunden lang trocknen. Bringen Sie den gründlich getrockneten Filter wieder am Staubbehälter an. **[10; 11]**
5. Waschen Sie den Staubbehälter bei Bedarf in lauwarmem Wasser. Achten Sie darauf, dass er vollständig trocken ist, bevor Sie ihn wieder am Hauptgehäuse des Geräts anbringen.
6. Setzen Sie das Handgerät wieder zusammen und bringen Sie es am Hauptgehäuse an. **[12,13]**

HINWEIS: Verwenden Sie zur Reinigung der Filter kein heißes Wasser und keine Reinigungsmittel. Verwenden Sie im unwahrscheinlichen Fall einer Beschädigung der Filter ein Originalersatzteil zum Austausch. Versuchen Sie nicht, das Gerät ohne Filter zu verwenden. **WICHTIG:** Halten Sie den Filter stets sauber, um optimale Leistung zu gewährleisten. Wir empfehlen, den Filter mindestens einmal monatlich zu reinigen.

AUSTAUSCH UND REINIGUNG DES VERWIRBLERS

WICHTIG: Schalten Sie das Gerät vor dem Austausch des Verwirblers stets aus.

1. Drehen Sie das Schloss mithilfe einer Münze in die Offen-Position. **[14]**
2. Entfernen Sie die Abdeckung des Verwirblers.
3. Entfernen Sie den Verwirbler.
4. Tauschen Sie den Verwirbler aus oder reinigen Sie ihn. Er passt nur in einer

Richtung in das Gerät. **[15]**

5. Bringen Sie die Abdeckung des Verwirblers wieder an und schließen Sie das Schloss mithilfe einer Münze.

AKKUAUSTAUSCH

Aus Sicherheitsgründen können die Lithium-Ionen-Akkus dieses Geräts nur von einem Kundendiensttechniker ausgetauscht werden. Wenn die Akkus die Ladung nicht mehr halten, wenden Sie sich an den Kundendienst, um einen Austausch anzufordern.

ENTSORGUNG DER AKKUS

Vor der Entsorgung des Geräts sind die Akkus zu entfernen. Bringen Sie gebrauchte Akkus zu einer Recyclingstation. Entsorgen Sie sie nicht über den Hausabfall. Informationen zum Entfernen der Akkus erhalten Sie vom Kundendienstzentrum oder gehen Sie gemäß der folgenden Anweisungen vor:

WICHTIG: Entladen Sie die Akkus vor der Entsorgung vollständig und stellen Sie sicher, dass das Ladegerät getrennt ist.

1. Lassen Sie das Gerät laufen, bis die Akkus vollständig entleert sind.
2. Lösen Sie das Handgerät vom Hauptgehäuse des Geräts.
3. Drücken Sie auf die Staubbehälter-Entriegelungstaste und entfernen Sie den Staubbehälter.
4. Entfernen Sie die sechs Schrauben und öffnen Sie das Gerät. **[16]**
5. Entfernen Sie das Motor-/Akku-Gehäuse und trennen Sie die Kabel.
6. Entfernen Sie die Akkus aus dem Gehäuse.

HINWEIS: Bitte wenden Sie sich an Ihre örtliche Stadtverwaltung oder Ihren Hausmüll-Entsorgungsdienst, wenn beim Auseinandernehmen des Geräts Probleme auftreten oder wenn Sie nähere Informationen zu Behandlung, Rückgewinnung und Recycling dieses Geräts wünschen.

PROBLEMBEHEBUNG

Wenn Sie Probleme mit Ihrem Gerät haben, verwenden Sie diese einfache Checkliste, bevor Sie sich an das Kundendienstzentrum wenden:

A. Das Gerät lässt sich nicht einschalten.

Prüfen Sie, ob das Gerät geladen ist.

B. Nachlassen oder Verlust der Saugkraft

Leeren Sie den Staubbehälter und reinigen Sie den Filter.

Entfernen Sie die Düse und prüfen Sie die Leitung auf eventuelle Blockaden.

C. Die Akkus können nicht geladen werden.

Der Grund dafür kann eine sehr lange Lagerzeit (mehr als ein halbes Jahr) sein. Wenden Sie sich an den Kundendienst, um einen Austausch der Akkus anzufordern. Wenn das Problem weiterhin besteht, wenden Sie sich an das Kundendienstzentrum.

TECHNISCHE DATEN ZUM PRODUKT

Typ der Stromquelle: Akkubetrieben

Länge des Stromadapterkabels: 1,8 m

Maximaler Stromverbrauch: 105 W

Staubkapazität: 0,5 l

Material: ABS-Kunststoff

Mit Staubbeutel oder beutellos: Beutellos

Ladestation: Nein

Für Flüssigkeiten geeignet: Nein

Kabellos: Ja

Anzahl der Betriebseinstellungen: 2

HEPA-Luftfilter: k. A.

Betriebsspannung: 22,2 V

Bürstentyp: Motorisierte Bürste

Maximale Saugkraft: 3.300 Pa

Bürstenloser Motor: Nein

Gewicht: 2.400 g

Betriebszeit im niedrigsten Betriebsmodus: 38 Min.

Betriebszeit im höchsten Betriebsmodus: 17 Min.

Ladezeit: 3,5 Std.

Klappbar: Ja

PACKUNGSIHALT

1 x Stabstaubsauger

1 x 2-in-1-Fugendüse

1 x Wandbefestigung

1 x Netzadapter

DIE UMWELT

Das Symbol auf diesem Gerät weist darauf hin, dass dieses Gerät nicht als Hausmüll behandelt werden darf. Stattdessen muss es an der entsprechenden Sammelstelle zum Recycling für elektrische und elektronische Geräte abgegeben werden. Die Entsorgung muss gemäß den örtlichen Umweltvorschriften für die Abfallentsorgung erfolgen. Bitte wenden Sie sich an Ihre örtliche Stadtverwaltung, Ihren Hausmüll-Entsorgungsdienst oder das Geschäft, in dem Sie dieses Gerät gekauft haben, wenn Sie nähere Informationen zu Behandlung, Rückgewinnung und Recycling des Geräts wünschen.

Dieses Gerät entspricht den europäischen Richtlinien 2014/30/EC, 2014/35/EC und 2011/65/EU.





CONSIGNES DE SÉCURITÉ D'UTILISATION

Cet appareil ne doit être utilisé que pour le nettoyage domestique, comme décrit dans ce guide d'utilisation. Veuillez vous assurer de bien comprendre ce guide avant d'utiliser l'appareil.

- Éteignez et retirez toujours le chargeur de la prise avant de nettoyer l'appareil ou d'effectuer une tâche d'entretien.
- Cet appareil peut être utilisé par des enfants à partir de 8 ans et des personnes ayant des capacités physiques, sensorielles ou mentales réduites ou un manque d'expérience et de connaissances s'ils ont reçu une supervision ou des instructions concernant l'utilisation de l'appareil en toute sécurité et s'ils comprennent les risques encourus.
- Les enfants ne doivent pas jouer avec l'appareil.
- Le nettoyage et l'entretien ne doivent pas être réalisés par des enfants non surveillés.
- Cessez immédiatement d'utiliser l'appareil si le cordon d'alimentation est endommagé.
- Pour éviter tout risque pour la sécurité, un technicien d'entretien agréé de l'agence doit remplacer le cordon d'alimentation.
- Gardez les mains, les pieds, les vêtements amples et les cheveux éloignés des brosses rotatives.
- Utilisez uniquement le chargeur d'origine fourni avec l'appareil.
- Vérifiez que la tension d'alimentation est identique à celle indiquée sur le chargeur.
- Si l'appareil doit être mis au rebut, les batteries doivent d'abord être retirées. Débranchez l'appareil de la prise secteur avant de retirer la batterie. Mettez au rebut les batteries en toute sécurité. Faites fonctionner l'appareil jusqu'à ce qu'il s'arrête car les batteries sont complètement déchargées. Les batteries usagées doivent être remises à un centre de recyclage et ne doivent pas être jetées avec les déchets ménagers. Pour retirer les batteries, veuillez contacter le centre de service client de l'agence ou procéder conformément aux instructions suivantes.

REMARQUE : Si vous rencontrez des difficultés pour démonter

l'appareil ou si vous souhaitez obtenir des informations plus détaillées sur le traitement, la récupération et le recyclage de cet appareil, veuillez contacter votre mairie ou votre service d'élimination des déchets ménagers.

- Lors de la charge de l'appareil, le commutateur Marche/Arrêt doit être éteint.
- Ne chargez jamais les batteries à une température supérieure à 37 °C ou inférieure à 0 °C.
- Il est normal que le chargeur devienne chaud au toucher pendant la charge. Utilisez uniquement des accessoires, des consommables ou des pièces de rechange recommandées ou fournies par l'agence.
- Électricité statique : certains tapis et certaines moquettes peuvent provoquer une petite accumulation d'électricité statique. Les décharges d'électricité statique ne sont pas dangereuses pour la santé.
- N'utilisez pas votre appareil à l'extérieur, sur une surface humide ou pour ramasser des substances humides.
- Ne ramassez pas d'objets durs ou pointus, d'allumettes, de cendres chaudes, de mégots de cigarettes ou d'autres objets similaires.
- Ne pulvérisiez pas et ne collectez pas des liquides inflammables, des liquides de nettoyage, des aérosols ou leurs vapeurs.
- Ne passez pas sur le cordon d'alimentation lorsque vous utilisez votre appareil et ne retirez pas la fiche en tirant sur le cordon d'alimentation.
- Ne continuez pas à utiliser votre appareil ou votre chargeur s'il semble défectueux.
- **Entretien en agence** : Pour garantir le fonctionnement sûr et efficace de cet appareil, nous recommandons d'en confier les entretiens ou réparations à un technicien agréé de l'agence.
- N'utilisez pas l'appareil pour nettoyer des animaux ou des personnes.
- Ne remplacez pas les batteries par des éléments non rechargeables.

DESCRIPTION DU PRODUIT

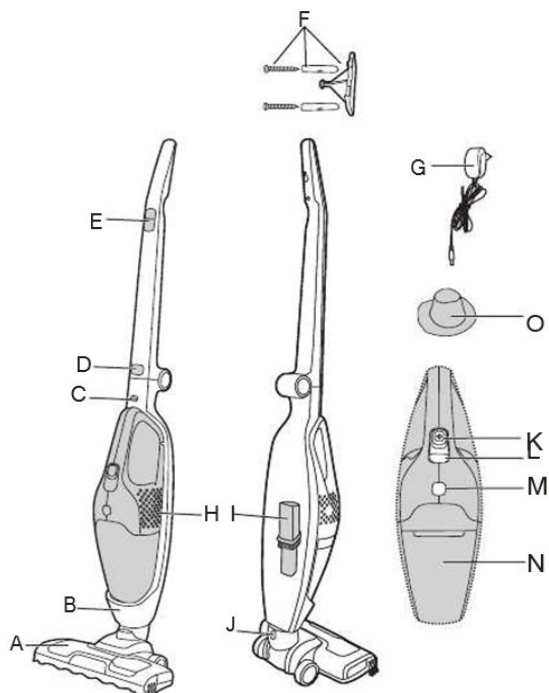

ASPIRATEUR PRINCIPAL

- A. Embout pour tapis, moquette et sol
- B. Élément principal
- C. Bouton de déverrouillage de l'unité portable
- D. Bouton de déverrouillage du manche
- E. Commutateur Marche/Arrêt
- F. Porte-produit
- G. Chargeur
- H. Unité portable
- I. Suceur / Brosse à épouseter
- J. Bouton de déverrouillage de l'embout

ASPIRATEUR PORTATIF

- K. Commutateur Marche/Arrêt
- L. Témoin de charge/d'alimentation
- M. Bouton de déverrouillage du bac à poussière
- N. Bac à poussière

FILTRE

- O. Filtre en tissu

PRÉPARATION DE L'ARTICLE

1. Dépliez le manche de l'élément principal jusqu'à ce qu'il s'enclenche. [1]
2. Alignez l'embout avec l'élément principal et enfoncez-le fermement dans l'élément principal jusqu'à ce que l'embout s'enclenche. [2]
3. Lors de la première utilisation, chargez votre aspirateur pendant 5 heures, puis déchargez-le complètement. Après la première utilisation, le temps de charge normal est de 4 heures.
4. Le témoin lumineux clignote pendant la charge et reste allumé une fois l'appareil complètement chargé. [3]
5. Fixez le porte-produit au mur à l'aide de la vis et du support fournis.

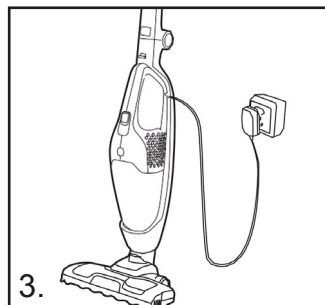
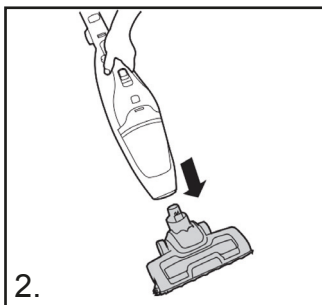
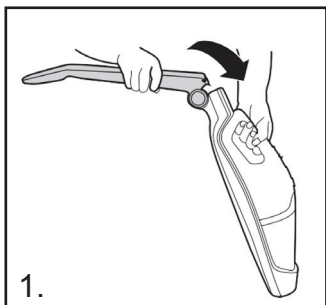

UTILISATION DE VOTRE ASPIRATEUR

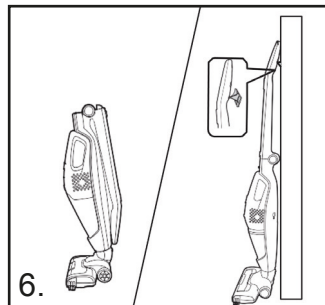
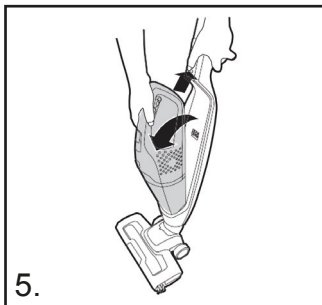
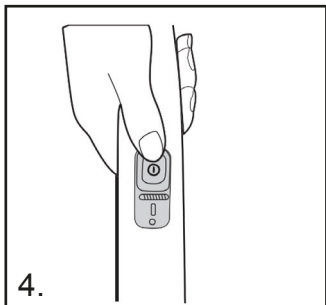

ASPIRATEUR PRINCIPAL

Allumez l'aspirateur en faisant coulisser le commutateur Marche/Arrêt [E] sur les réglages souhaités : [4]

- **SOL DUR** : Commutateur Marche/Arrêt sur la première position, les voyants LED de l'agitateur et de l'embout sont éteints.
- **MOQUETTES ET TAPIS** : Commutateur Marche/Arrêt sur la deuxième position, les voyants LED de l'agitateur et de l'embout sont allumés.

ASPIRATEUR PORTATIF

1. Poussez le bouton de déverrouillage de l'unité portable vers le haut, soulevez l'unité portable pour la séparer de l'élément principal. [5]
2. Allumez l'aspirateur portable en faisant coulisser le commutateur Marche/Arrêt [K] vers l'avant.

TÉMOIN DE CHARGE/D'ALIMENTATION*

Cet aspirateur est équipé d'un écran LED. Lorsque le produit fonctionne, l'écran affiche les indications suivantes :

TÉMOIN DE NIVEAU DES BATTERIES :

3 points = complètement chargé

2 points = charge à 2/3

1 point = charge à 1/3

TÉMOIN DE DÉCHARGE : Lorsque les batteries sont complètement déchargées, le témoin clignote pendant environ 20 secondes avant que l'aspirateur s'éteigne automatiquement.

SUCEUR / BROSSE À ÉPOUSSETER

L'accessoire est rangé à l'arrière de l'élément principal. Il s'installe directement sur l'unité portable.

IMPORTANT : Pendant le rangement et la charge, fixez le manche de votre appareil dans le porte-produit. [6]

ENTRETIEN DE L'ASPIRATEUR

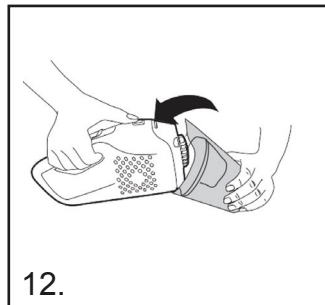
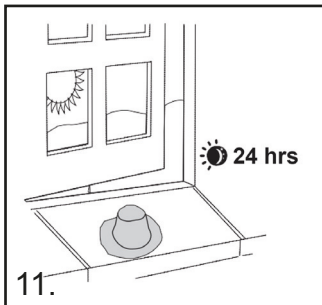
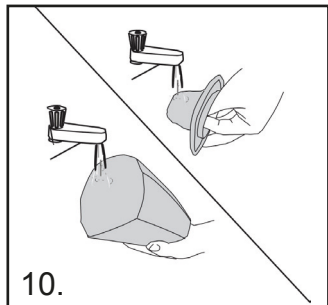
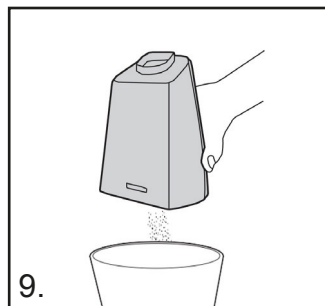
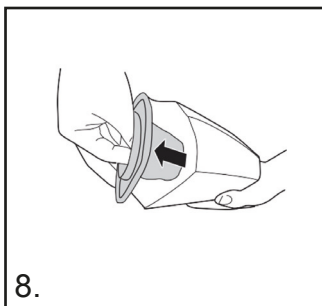
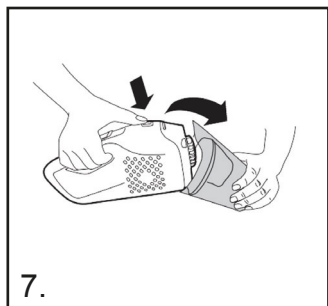

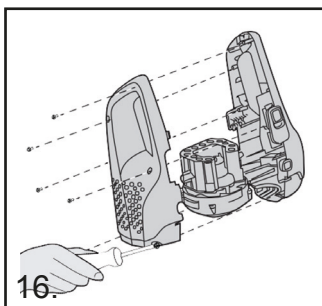
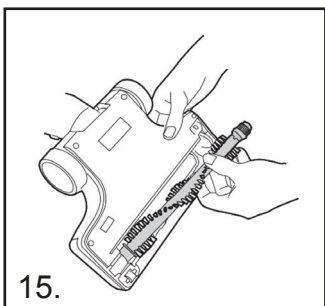
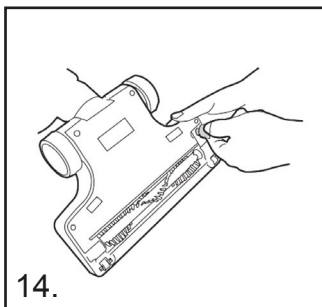
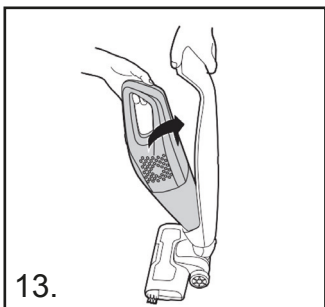

VIDAGE DU BAC À POUSSIÈRE

1. Poussez le bouton de déverrouillage de l'unité portable vers le haut, soulevez l'unité portable pour la séparer de l'élément principal.
2. Appuyez sur le bouton de déverrouillage du bac à poussière et retirez le bac à poussière. **[7]**
3. Soulevez le filtre du bac à poussière. **[8]**
4. Retournez le bac à poussière au-dessus d'une poubelle pour le vider instantanément. **[9]**
5. Remontez l'unité portable et remettez-la sur l'élément principal de l'aspirateur.

NETTOYAGE DU FILTRE

1. Poussez le bouton de déverrouillage de l'unité portable vers le haut, soulevez l'unité portable pour la séparer de l'élément principal de l'aspirateur.
2. Appuyez sur le bouton de déverrouillage du bac à poussière et retirez le bac à poussière.
3. Retirez le filtre du bac à poussière et nettoyez-le.
4. Lavez le filtre à l'eau tiède et laissez-le sécher pendant 24 heures. Une fois complètement sec, remettez-le sur le bac à poussière. **[10, 11]**
5. Si nécessaire, lavez le bac à poussière à l'eau tiède. Assurez-vous qu'il est complètement sec avant de le remettre sur l'élément principal de l'aspirateur.
6. Remontez l'unité portable et remettez-la sur l'élément principal de l'aspirateur. **[12,13]**

REMARQUE : N'utilisez pas d'eau chaude ou de détergents pour nettoyer les filtres. Dans le cas peu probable où les filtres sont endommagés, installez une pièce de rechange d'origine. N'essayez pas d'utiliser le produit sans installer de filtre.

IMPORTANT : Pour des performances optimales, maintenez toujours votre filtre propre. Nous recommandons de laver le filtre au moins une fois par mois.

CHANGEMENT ET NETTOYAGE DE L'AGITATEUR

IMPORTANT : Éteignez toujours l'aspirateur avant de changer l'agitateur.

1. Avec une pièce de monnaie, tournez le verrou en position ouverte. **[14]**
2. Retirez le couvercle de l'agitateur.
3. Retirez l'agitateur.
4. Remplacez-le par un agitateur neuf ou nettoyez-le. Il ne peut être installé que dans un sens. **[15]**
5. Remettez le couvercle de l'agitateur et verrouillez-le avec une pièce de monnaie.

REPLACEMENT DE LA BATTERIE

Pour des raisons de sécurité, les batteries lithium-ion de cet aspirateur ne peuvent être remplacées que par un technicien d'entretien de l'agence. Si les batteries ne tiennent plus la charge, veuillez contacter le centre de service client de l'agence pour demander un remplacement.

MISE AU REBUT DES BATTERIES EN FIN DE VIE DU PRODUIT

Si l'aspirateur doit être mis au rebut, les batteries doivent être retirées. Les batteries usagées doivent être remises à un centre de recyclage et ne doivent pas être jetées avec les déchets ménagers. Pour retirer les batteries, veuillez contacter le centre de service client de l'agence ou procéder conformément aux instructions suivantes :

IMPORTANT : Déchargez toujours complètement les batteries avant leur retrait et assurez-vous que le chargeur est débranché.

1. Faites fonctionner l'appareil jusqu'à ce que les batteries soient complètement vides.
2. Déverrouillez l'unité portable de l'élément principal de l'aspirateur.
3. Appuyez sur le bouton de déverrouillage du bac à poussière et retirez le bac à poussière.
4. Dévissez les 6 vis et ouvrez l'unité. **[16]**
5. Retirez le moteur/logement des batteries et débranchez les câbles.
6. Retirez les batteries du logement.

REMARQUE : Si vous rencontrez des difficultés pour démonter l'appareil ou si vous souhaitez obtenir des informations plus détaillées sur le traitement, la récupération et le recyclage de ce produit, veuillez contacter votre mairie ou votre service d'élimination des déchets ménagers.

DÉPANNAGE

Si vous rencontrez un problème avec votre aspirateur, suivez cette liste de vérification simple avant de contacter le centre de service client de l'agence :

A. L'aspirateur ne s'allume pas.

Vérifiez si l'aspirateur est chargé.

B. Perte d'aspiration ou aucune aspiration

Videz le bac à poussière et lavez le filtre

Retirez l'embout et vérifiez la présence d'obstructions dans le conduit.

C. Les batteries ne peuvent pas être chargées.

Cela peut être dû à un stockage de très longue durée (plus de 6 mois). Contactez le service client de l'agence pour solliciter un remplacement des batteries. Si le problème persiste, contactez le centre de service client de l'agence.

CARACTÉRISTIQUES DU PRODUIT

Type de source d'alimentation : Alimentation par batteries

Longueur du câble de l'adaptateur secteur : 1,8 m

Puissance maximale absorbée : 105 W

Capacité du bac à poussière : 0,5 l

Matériau : Plastique ABS

Avec sac à poussière ou sans sac : Sans sac

Station de charge : Non

Convient aux liquides : Non

Sans fil : Oui

Nombre de réglages de puissance : 2

Filtre à air HEPA : S.O.

Tension de fonctionnement : 22,2 V

Type de brosse : Brosse motorisée

Puissance d'aspiration maximale : 3300 Pa

Moteur sans balais : Non

Poids : 2400 g

Durée de fonctionnement avec le mode de puissance le plus bas : 38 min

Durée de fonctionnement avec le mode de puissance le plus élevé : 17 min

Temps de charge : 3,5 h

Pliable : Oui

CONTENU DE L'EMBALLAGE

1 aspirateur-balai

1 suceur 2 en 1

1 support mural

1 adaptateur d'alimentation

ENVIRONNEMENT

Le symbole sur cet appareil indique qu'il ne doit pas être traité comme un déchet ménager. Au lieu de cela, il doit être remis au point de collecte applicable pour le recyclage des équipements électriques et électroniques. L'élimination doit être effectuée conformément aux réglementations environnementales locales en matière d'élimination des déchets. Pour obtenir des informations plus détaillées sur le traitement, la récupération et le recyclage de cet appareil, veuillez contacter votre mairie, votre service d'élimination des déchets ménagers ou le magasin où vous avez acheté l'appareil.

Cet appareil est conforme aux directives européennes 2014/30/CE, 2014/35/CE et 2011/65/UE.



(NL) GEBRUIKSAANWIJZING
STEELESTOFZUIGER 2-in-1
ITEMNR: 871125247504
MODEL: V8206

Scan QR-Code voor
uitgebreide handleiding



INSTRUCTIES VOOR VEILIG GEBRUIK

Dit apparaat mag uitsluitend worden gebruikt voor huishoudelijke reiniging, zoals beschreven in deze gebruiksaanwijzing. Zorg ervoor dat u deze handleiding volledig begrijpt voordat u het apparaat in gebruik neemt.

- Schakel de oplader altijd uit en haal deze uit het stopcontact voordat u het apparaat schoonmaakt of onderhoud uitvoert.
- Dit apparaat mag worden gebruikt door kinderen vanaf 8 jaar en door personen met verminderde lichamelijke, sensorische of geestelijke vermogens of met gebrek aan ervaring en kennis, indien zij onder toezicht staan of instructies hebben gekregen betreffende het gebruik van het apparaat op een veilige manier en indien zij de gevaren begrijpen .
- Kinderen mogen niet met het apparaat spelen.
- Reiniging en gebruikersonderhoud mogen niet door kinderen zonder toezicht worden uitgevoerd.
- Stop onmiddellijk met het gebruik van het apparaat als het snoer beschadigd is.
- Ter voorkoming van veiligheidsrisico's moet het snoer door een bevoegde servicemonteur van uw dealer worden vervangen.
- Houd handen, voeten, losse kleding en haar uit de buurt van draaiende borstels.
- Gebruik alleen de originele lader die bij het apparaat is geleverd.
- Controleer of uw voedingsspanning gelijk is aan de spanning die op de lader staat vermeld.
- Als het apparaat moet worden weggegooid, moeten eerst de accu's worden verwijderd. Het apparaat moet worden losgekoppeld van het elektriciteitsnet wanneer de accu wordt verwijderd. Verwijder de accu's veilig. Laat het apparaat draaien tot het stopt omdat de accu's volledig ontladen zijn. Gebruikte accu's moeten naar een recyclingcentrum worden gebracht en mogen niet bij het huisvuil worden gedaan. Neem voor het verwijderen van de accu's contact op met het klantencentrum van uw dealer of ga te werk volgens de onderstaande instructies.

OPMERKING: Mocht u problemen ondervinden bij het ontmantelen van het apparaat of als u meer gedetailleerde informatie over de behandeling, terugwinning en recycling van dit apparaat wilt hebben, kunt u contact opnemen met uw gemeente of uw vuilnisophaaldienst.

- Tijdens het opladen van het apparaat moet de Aan-/Uitschakelaar uit staan.
- Laad de accu's nooit op bij temperaturen boven 37 °C of onder 0 °C.
- Het is normaal dat de lader tijdens het opladen warm aanvoelt. Gebruik alleen opzetstukken, verbruiksartikelen of reserveonderdelen die door de dealer worden aanbevolen of geleverd.
- Statische elektriciteit: sommige tapijten kunnen een kleine lading statische elektriciteit accumuleren. Eventuele statische ontlading is niet gevaarlijk voor de gezondheid.
- Gebruik uw apparaat niet buitenshuis of op een nat oppervlak of voor het opzuigen van vocht.
- Zuig geen harde of scherpe voorwerpen, lucifers, hete as, sigarettenpeuken of andere soortgelijke voorwerpen op.
- Niet spuiten met ontvlambare vloeistoffen, reinigingsvloeistoffen, spuitbussen of de dampen daarvan, en zuig deze niet op.
- Loop niet over het snoer wanneer u het apparaat gebruikt en verwijder de stekker niet door aan het snoer te trekken.
- Stop bij een defect aan het apparaat of de oplader met het gebruik ervan.
- **Service door de dealer:** Om ervoor te zorgen dat dit apparaat veilig en efficiënt blijft werken, raden wij aan dat alle onderhoud of reparaties uitsluitend worden uitgevoerd door een erkende onderhoudsmonteur van de dealer.
- Gebruik het apparaat niet om dieren of mensen schoon te maken.
- Vervang de accu's niet door niet-oplaadbare batterijen.

PRODUCTOMSCHRIJVING

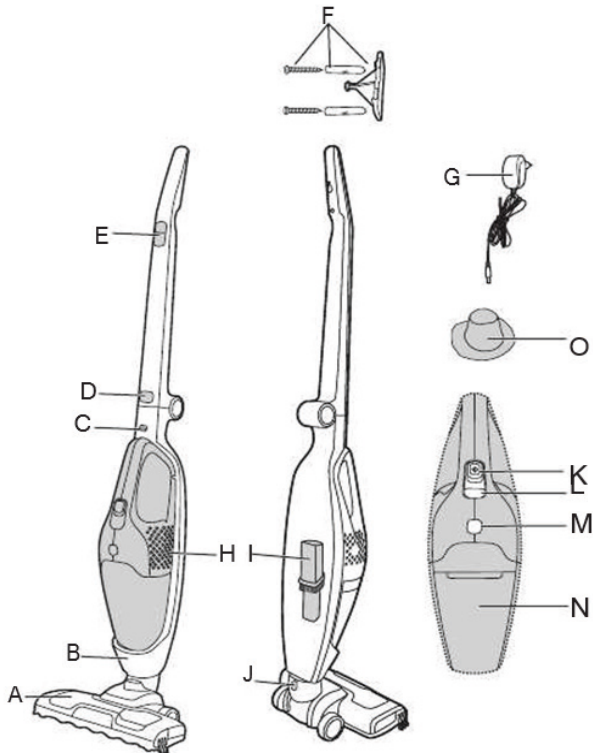

HOOFDSTOFZUIGER

- A. Tapijt- en vloersproeier
- B. Hoofdgedeelte
- C. Ontgrendelingsknop handstofzuiger
- D. Knop voor losmaken handvat
- E. Aan-/Uitschakelaar
- F. Producthouder
- G. Lader
- H. Handstofzuiger
- I. Kierenzuigmond/ Afstofborstel
- J. Vrijgaveknop mondstuk

HANDSTOFZUIGER

- K. On/Off Switch (Aan-/Uit-schakelaar)
- L. Schoonmaak/Vermogensindicator
- M. Knop voor het losmaken van het stofreservoir
- N. Stofreservoir

FILTER

- O. Doekfilter

HET APPARAAT VOORBEREIDEN VOOR GEBRUIK

1. Vouw het handvat uit het de behuizing totdat het vastklikt. [1]
2. Lijn het mondstuk uit met de behuizing en druk het stevig in de hoofdbehuizing tot het mondstuk vastklikt. [2]
3. Voor het eerste gebruik moet u de stofzuiger gedurende 5 uur opladen en volledig ontladen. Na het eerste gebruik is de normale oplaadtijd 4 uur.
4. Het indicatielampje knippert tijdens het opladen en blijft onafgebroken branden als de accu volledig is opgeladen.[3]
5. Bevestig de bijgeleverde houder van het apparaat aan de muur met de bijgeleverde schroef.

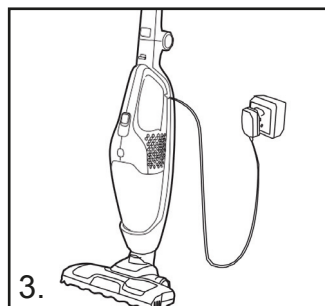
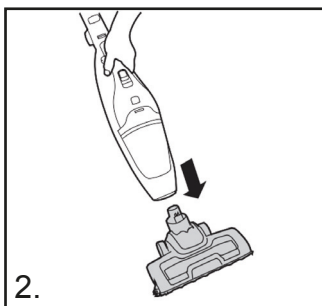
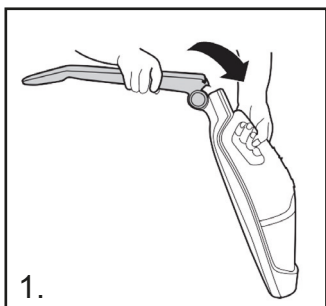

UW STOFZUIGER GEBRUIKEN

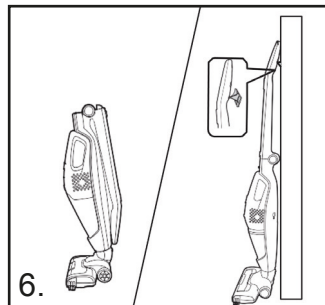
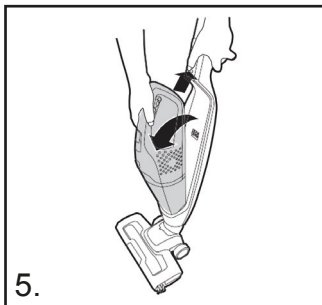
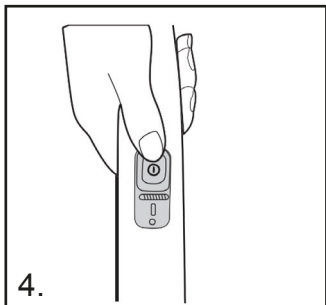

HOOFDSTOFZUIGER

Zet de stofzuiger aan door de Aan/Uit schakelaar[E] in de gewenste stand te schuiven:[4]

- **HARDE VLOER:** In de eerste stand van de Aan/Uit-schakelaar zijn de led-lampjes van de borstelwals en het mondstuk **UIT**.
- **TAPIJT:** In de tweede stand van de Aan/Uit-schakelaar staan de led-lampjes van de borstelwals en het mondstuk **AAN**.

HANDSTOFZUIGER

1. Duw de ontgrendelknop van de handstofzuiger naar boven en til deze van het hoofdgedeelte af.[5]
2. Zet de handstofzuiger aan door de Aan/Uit schakelaar [K] naar voren te schuiven.

OPLAAD-/VOEDINGSINDICATIELAMPJE*

Deze stofzuiger is uitgerust met een led-display. Als het product werkt, geeft het display de volgende indicatielampjes weer:

INDICATOR ACCUNIVEAU:

3 punten = Volledig opgeladen

2 punten = 2/3 lading

1 punt = 1/3 lading

INDICATOR ACCU ONTLADEN: Wanneer de accu's volledig ontladen zijn, knippert de indicator ongeveer 20 seconden voordat de stofzuiger automatisch uitschakelt.

KIERENZUIGMOND / AFSTOFBORSTEL

Het opzetstuk is opgeborgen aan de achterkant van de hoofdbehuizing. Het past direct op de handstofzuiger.

BELANGRIJK: Zet de handgreep van het apparaat tijdens opslag en opladen vast in de producthouder. [6]

ONDERHOUD STOFZUIGER

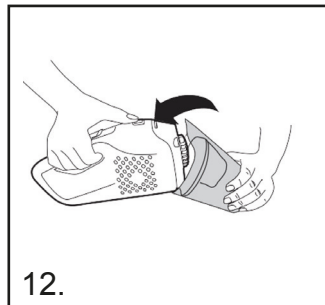
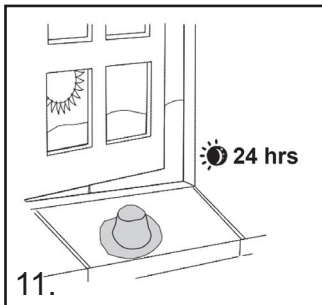
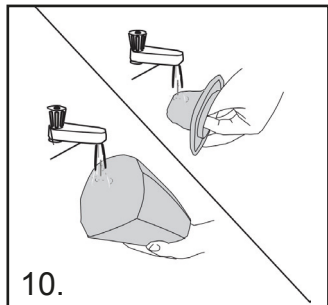
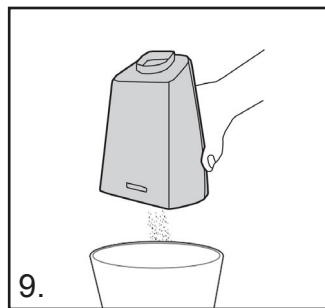
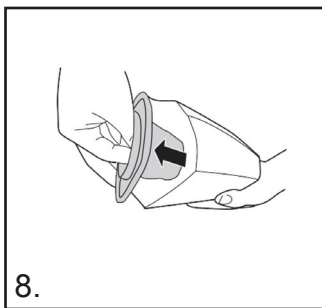
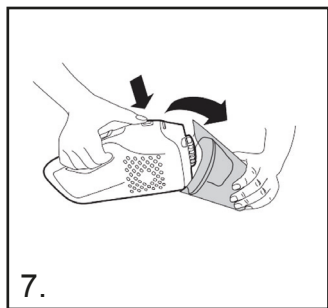

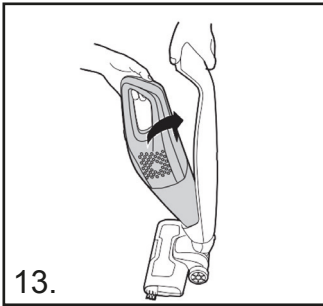

13.

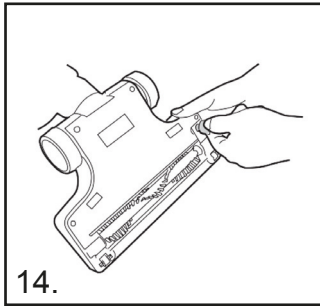

14.

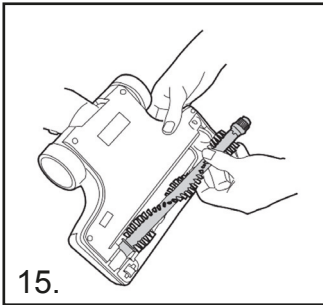

15.

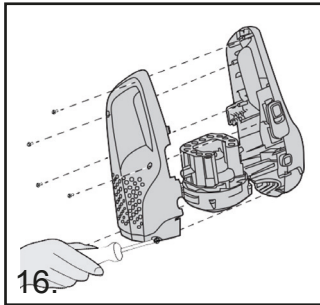

16.

DE STOFCONTAINER LEGEN

1. Duw de ontgrendelingsknop van de handstofzuiger omhoog en til deze uit het hoofdgedeelte.
2. Druk op de ontgrendelknop van het stofreservoir en verwijder het. [7]
3. Til het filter uit het stofreservoir. [8]
4. Draai het stofreservoir ondersteboven boven een afvalbak om het onmiddellijk te legen. [9]
5. Zet de handstofzuiger weer in elkaar en plaats hem terug in het hoofdgedeelte van de stofzuiger.

HET FILTER REINIGEN

1. Duw de ontgrendelknop van de handstofzuiger naar boven en til deze van het hoofdgedeelte af.
2. Druk op de ontgrendelknop van het stofreservoir en verwijder het.
3. Verwijder het filter uit het stofreservoir en maak het schoon.
4. Was het filter in lauw water en laat het 24 uur drogen. Plaats het filter terug in zijn houder, nadat het grondig is gedroogd. [10, 11]
5. Was het stofreservoir indien nodig in lauw water. Zorg ervoor dat het volledig droog is voordat het weer wordt terugzet in het hoofdgedeelte van de stofzuiger.
6. Zet de handstofzuiger weer in elkaar en plaats hem terug in het hoofdgedeelte van de stofzuiger. [12,13]

OPMERKING: Gebruik geen heet water of reinigingsmiddelenvoor de reiniging van de filters. In het onwaarschijnlijke geval dat de filters beschadigd raken, dient u een origineel onderdeel te monteren. Gebruik het apparaat niet zonder een filter.

BELANGRIJK: Houd voor optimale prestaties het filter schoon. Wij raden aan het filter ten minste eenmaal per maand te wassen.

VERWISSELEN EN SCHOONMAKEN VAN HET DE BORSTELWALS

BELANGRIJK: Schakel de stofzuiger altijd uit voordat de borstelwals wordt vervangen.

1. Open de vergrendeling met een munt. **[14]**
2. Verwijder de afdekking voor de borstelwals.
3. Verwijder de borstelwals.
4. Vervang met een nieuwe borstelwals of maak deze schoon. De borstelwals kan maar op een manier worden ingepast. **[15]**
5. Plaats het deksel van de borstelwals weer terug en sluit de vergrendeling met een muntstuk.

DE ACCU VERVANGEN

Om veiligheidsredenen kunnen de lithium-ion-accu's in deze stofzuiger uitsluitend worden vervangen door een onderhoudsmonteur van de dealer. Neem contact op met de klantenservice van de dealer om een nieuwe accu te laten plaatsen als de accu's onvoldoende hun lading houden.

EINDE LEVENSDUUR ACCU VERWIJDERING

Als de reiniger moet worden verwijderd, moeten de accu's er uit worden gehaald. Gebruikte accu's moeten naar een recyclingcentrum worden gebracht en mogen niet met het huisvuil worden aangeboden. Neem voor het verwijderen van de accu's contact op met de klantenservice van de dealer of ga volgens de onderstaande instructies te werk:

BELANGRIJK: Ontlaad de accu's altijd volledig alvorens ze te verwijderen en zorg ervoor dat de lader niet is aangesloten.

1. Laat het apparaat aan staan tot de accu's helemaal leeg zijn.
2. Maak het handapparaat los van het hoof gedeelte van de reiniger.
3. Druk op de ontgrendelknop van het stofreservoir en verwijder het.
4. Verwijder 6 schroeven en open het apparaat. **[16]**
5. Verwijder de motor/accubehuizing en maak de kabels los.
6. Verwijder de accu's uit de behuizing.

OPMERKING: Mocht u moeilijkheden ondervinden bij het ontmantelen van het apparaat of meer gedetailleerde informatie wensen over de behandeling, terugwinning en recycling van dit product, neem dan contact op met uw gemeente of de vuilnisophaaldienst.

PROBLEEMOPLOSSING

Mocht u een probleem hebben met uw reiniger, volg dan deze eenvoudige checklist voordat u de klantenservice van de dealer belt:

A De stofzuiger schakelt niet in.

Controleer of de stofzuiger is opgeladen.

B Verlies van zuigkracht of geen zuigkracht

Leeg het stofreservoir en was de filter

Verwijder het mondstuk en controleer op eventuele verstoppingen.

C. Accu's kunnen niet worden opgeladen.

Dit kan een gevolg zijn van een zeer lange periode van niet-gebruik. Contacteer de klantenservice van de dealer om de accu te laten vervangen. Contacteer de klantenservice van de dealer als het probleem aanhoudt.

PRODUCTSPECIFICATIES

Type voedingsbron: Accu-aangedreven

Lengte adapterkabel: 1,8 m

Maximaal stroomverbruik: 105 W

Stofcapaciteit: 0,5 l

Materiaal: ABS-kunststof

Met of zonder stofzak: Zonder stofzak

Opladhouder: Nee

Geschikt voor vloeistoffen: Nee

Snoerloos: Ja

Aantal zuigstanden: 2

HEPA-luchtfilter: n.v.t

Bedrijfsspanning: 22,2 V

Type borstel: Gemotoriseerde borstel

Maximaal zuigvermogen: 3300 Pa

Borstelloze motor: Nee

Gewicht: 2400 g

Bedrijfstijd laagste vermogensstand: 38 min

Bedrijfstijd in de hoogste vermogensstand: 17 min

Oplaadtijd: 3,5 uur

Opvouwbaar: Ja

VERPAKKINGSINHOUD

1x steelstofzuiger

1x 2-in-1 kierenzuigmond

1x muurhouder

1x adapter

MILIEU

Het symbool op dit apparaat geeft aan dat dit apparaat niet als huishoudelijk afval behandeld mag worden. In plaats daarvan moet het worden ingeleverd bij het correcte inzamelpunt voor de recycling van elektrische en elektronische apparatuur. Verwijdering moet gebeuren in overeenstemming met de plaatselijke milieuvoorschriften voor afvalverwijdering. Voor nadere informatie over de behandeling, terugwinning en recycling van dit apparaat kunt u contact opnemen met het gemeentekantoor, uw huisvuil- en afvalverwerkingsdienst of de winkel waar u het apparaat hebt gekocht.

Dit apparaat voldoet aan de Europese Richtlijnen 2014/30/EG, 2014/35/EG en 2011/65/EU.





ISTRUZIONI PER UN UTILIZZO SICURO

Questo apparecchio deve essere utilizzato solo per le pulizie domestiche, come descritto nella presente guida per l'utente. Assicurarsi di aver compreso tutte le informazioni contenute in questa guida prima di utilizzare l'apparecchio.

- Spegnere sempre il caricatore e rimuoverlo dalla presa prima di effettuare la pulizia dell'apparecchio o qualsiasi operazione di manutenzione.
- Questo apparecchio può essere utilizzato da bambini di età superiore a 8 anni e da persone con capacità fisiche, sensoriali o mentali ridotte o che non dispongono dell'esperienza o della conoscenza necessaria purché siano supervisionati o abbiano ricevuto le istruzioni per un uso sicuro dell'apparecchio e comprendano i rischi associati.
- I bambini non devono giocare con l'apparecchio.
- La pulizia e la manutenzione non devono essere eseguite da bambini senza supervisione.
- Se il cavo di alimentazione è danneggiato, interrompere immediatamente l'uso dell'apparecchio.
- Per evitare rischi per la sicurezza, il cavo di alimentazione deve essere sostituito da un tecnico dell'assistenza Agency autorizzato.
- Tenere mani, piedi, indumenti ampi e capelli lontani dalle spazzole rotanti.
- Utilizzare solo il caricatore originale fornito con l'apparecchio.
- Verificare che la tensione di alimentazione corrisponda a quella indicata sul caricatore.
- Se occorre smaltire l'apparecchio, rimuoverne prima le batterie. L'apparecchio deve essere scollegato dalla presa di alimentazione quando si rimuove la batteria. Provvedere al corretto smaltimento delle batterie. Azionare l'apparecchio finché non smette di funzionare perché le batterie sono completamente scariche. Le batterie usate devono essere portate presso un centro di riciclaggio e non smaltite con i rifiuti domestici. Per rimuovere le batterie, contattare il Centro clienti Agency o procedere attenendosi alle

seguenti istruzioni.

NOTA: se si riscontrano difficoltà durante lo smontaggio dell'unità o se si desiderano maggiori informazioni sul trattamento, il recupero e il riciclaggio dell'apparecchio, contattare il proprio ufficio comunale locale o il servizio di nettezza urbana e smaltimento dei rifiuti.

- Durante la ricarica dell'apparecchio, l'interruttore di alimentazione deve essere spento.
- Non caricare mai le batterie a temperature superiori a 37 °C o inferiori a 0 °C.
- È normale che il caricatore risulti caldo al tatto durante la ricarica. Utilizzare solo accessori, materiali di consumo o ricambi consigliati o forniti da Agency.
- Elettricità statica: alcuni tipi di tappeti e moquette possono provocare un piccolo accumulo di elettricità statica. Le scariche statiche non rappresentano un pericolo per la salute.
- Non utilizzare l'apparecchio all'esterno o su superfici bagnate o per raccogliere sostanze liquide.
- Non raccogliere oggetti duri o affilati, fiammiferi, cenere calda, mozziconi di sigaretta o altri oggetti simili.
- Non raccogliere liquidi infiammabili, fluidi detergenti, sostanze spray o relativi vapori o spruzzarli sull'apparecchio.
- Non calpestare il cavo di alimentazione durante l'utilizzo dell'apparecchio, né tirarlo per staccare la spina.
- Smettere di utilizzare l'apparecchio o il caricatore se sembrano guasti.
- **Assistenza Agency:** per garantire il continuo funzionamento sicuro ed efficiente dell'apparecchio, si raccomanda di far eseguire qualsiasi operazione di assistenza o riparazione esclusivamente da un tecnico dell'assistenza Agency autorizzato.
- Non utilizzare l'apparecchio su animali o persone.
- Non sostituire le batterie con batterie non ricaricabili.

DESCRIZIONE DEL PRODOTTO

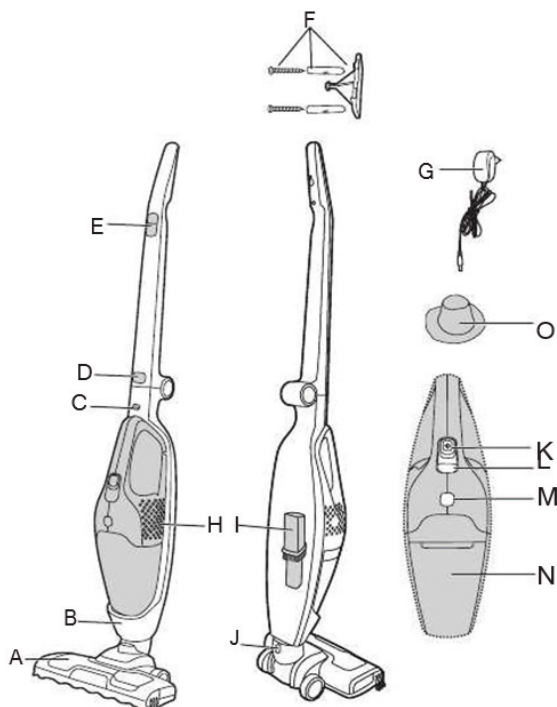

ASPIRAPOLVERE PRINCIPALE

- A. Spazzola per moquette/tappeti e pavimenti
- B. Corpo principale
- C. Pulsante di rilascio dell'unità portatile
- D. Pulsante di rilascio del manico
- E. Interruttore On/Off
- F. Supporto del prodotto
- G. Caricatore
- H. Unità portatile
- I. Bocchetta per fessure/Spazzola per spolverare
- J. Pulsante di rilascio della spazzola

ASPIRAPOLVERE PORTATILE

- K. Interruttore On/Off
- L. Indicatore di ricarica/alimentazione
- M. Pulsante di rilascio del contenitore della polvere
- N. Contenitore della polvere

FILTRO

- O. Filtro in tessuto

PREPARAZIONE DEL PRODOTTO

1. Estendere l'impugnatura dal corpo principale finché non si blocca in posizione. **[1]**
2. Allineare la spazzola al corpo principale e spingerla con decisione in quest'ultimo finché non si blocca in posizione. **[2]**
3. Per il primo utilizzo, caricare l'aspirapolvere per 5 ore e quindi scaricarlo completamente. Dopo il primo utilizzo, il normale tempo di ricarica è di 4 ore.
4. La spia lampeggerà durante la fase di ricarica e rimarrà accesa una volta che la batteria è completamente carica. **[3]**
5. Installare il supporto da parete in dotazione fissandolo con la vite inclusa nella confezione.

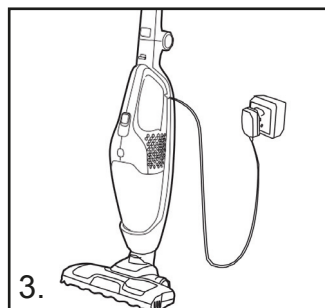
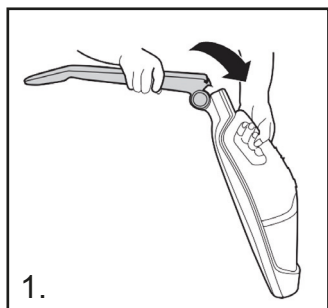

MODALITÀ DI UTILIZZO DELL'ASPIRAPOLVERE

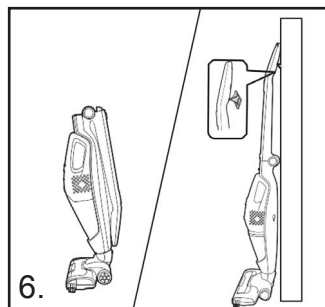
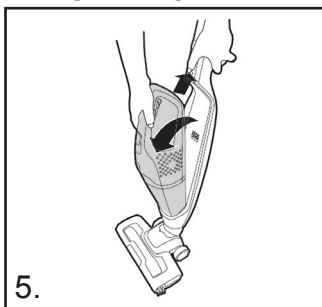
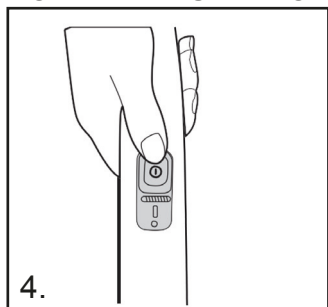

ASPIRAPOLVERE PRINCIPALE

Accendere l'aspirapolvere facendo scorrere l'interruttore On/Off **[E]** sulle impostazioni desiderate: **[4]**

- **SUPERFICI DURE:** prima posizione dell'interruttore On/Off, le spie LED dell'agitatore e della spazzola sono SPENTE.
- **TAPPETI/MOQUETTE:** seconda posizione dell'interruttore On/Off, le spie LED dell'agitatore e della spazzola sono ACCESE.

ASPIRAPOLVERE PORTATILE

1. Spingere il pulsante di rilascio dell'unità portatile verso l'alto, sollevare l'unità portatile dal corpo principale. **[5]**
2. Accendere l'unità portatile facendo scorrere l'interruttore On/Off **[K]** in avanti.

INDICATORE RICARICA/ALIMENTAZIONE*

Questo aspirapolvere è dotato di un display a LED. Quando il prodotto è in funzione, sul display viene segnalato quanto segue:

INDICATORE LIVELLO BATTERIA:

3 punti = Carica completa

2 punti = 2/3 di carica

1 punto = 1/3 di carica

INDICATORE BATTERIE SCARICHE: quando le batterie sono completamente scariche, l'indicatore lampeggia per circa 20 secondi, dopodiché l'aspirapolvere si spegne automaticamente.

BOCCHETTA PER FESSURE/SPAZZOLA PER SPOLVERARE

L'accessorio si trova nella parte posteriore del corpo principale. È posizionato direttamente sull'unità portatile.

IMPORTANTE: durante la conservazione e la ricarica, agganciare la maniglia dell'apparecchio al supporto del prodotto. [6]

MANUTENZIONE DELL'ASPIRAPOLVERE

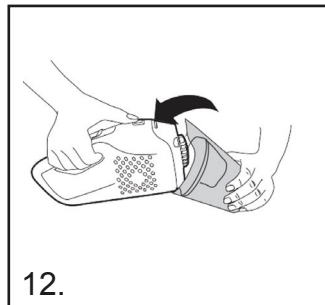
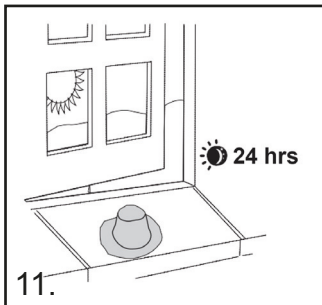
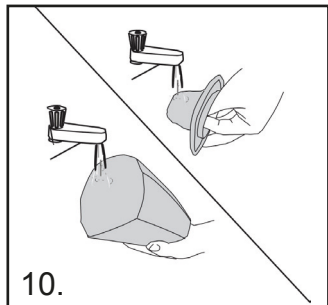
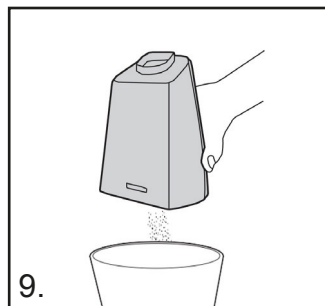
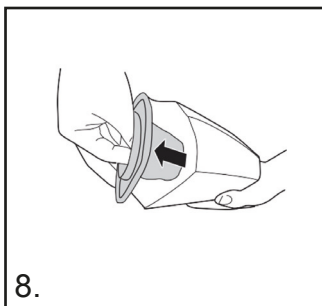
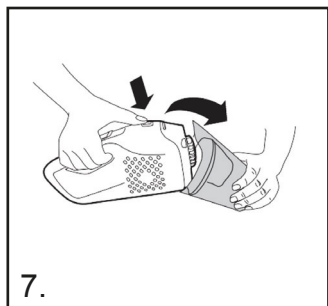

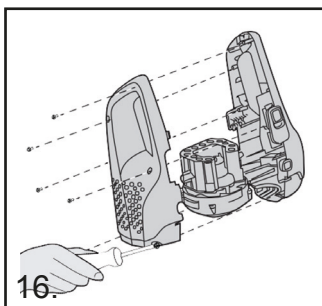
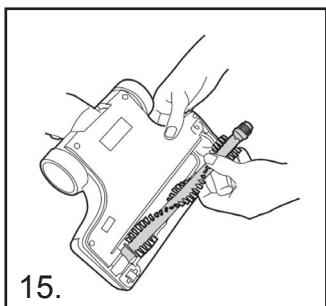
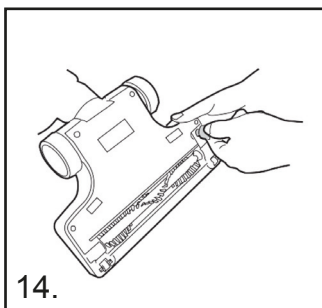
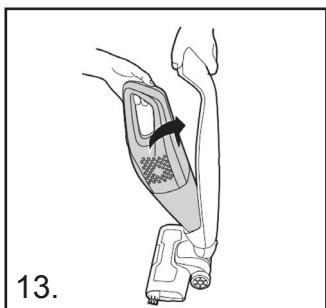

SVUOTAMENTO DEL CONTENITORE DELLA POLVERE

1. Spingere il pulsante di rilascio dell'unità portatile verso l'alto, sollevare l'unità portatile dal corpo principale.
2. Rimuovere il contenitore della polvere premendo l'apposito pulsante di rilascio. **[7]**
3. Sollevare il filtro dal contenitore della polvere. **[8]**
4. Capovolgere il contenitore della polvere sopra un cestino dei rifiuti per svuotarlo velocemente. **[9]**
5. Rimontare l'unità portatile e riagganciarla al corpo principale dell'aspirapolvere.

PULIZIA DEL FILTRO

1. Spingere il pulsante di rilascio dell'unità portatile verso l'alto, sollevare l'unità portatile dal corpo principale dell'aspirapolvere.
2. Rimuovere il contenitore della polvere premendo l'apposito pulsante di rilascio.
3. Rimuovere il filtro dal contenitore della polvere e pulirlo.
4. Lavare il filtro in acqua tiepida e lasciarlo asciugare per 24 ore. Una volta completamente asciutto, rimetterlo nel contenitore della polvere. **[10, 11]**
5. Se necessario, lavare il contenitore della polvere in acqua tiepida. Assicurarsi che sia completamente asciutto prima di riagganciarlo al corpo principale dell'aspirapolvere.
6. Rimontare l'unità portatile e riagganciarla al corpo principale dell'aspirapolvere. **[12,13]**

NOTA: per la pulizia dei filtri, non utilizzare acqua calda né detersivi. Nell'improbabile eventualità che i filtri vengano danneggiati, utilizzare ricambi originali. Non utilizzare il prodotto senza filtro inserito. **IMPORTANTE:** per prestazioni ottimali, mantenere

sempre pulito il filtro. Si consiglia di lavare il filtro almeno una volta al mese.

SOSTITUZIONE E PULIZIA DELL'AGITATORE

IMPORTANTE: spegnere sempre l'aspirapolvere prima di sostituire l'agitatore.

1. Usando una moneta, girare il fermo nella posizione di apertura. **[14]**
2. Rimuovere la copertura dell'agitatore.
3. Rimuovere l'agitatore.
4. Sostituirlo con un nuovo agitatore o pulirlo. L'agitatore ha un solo verso di inserimento. **[15]**
5. Rimontare la copertura dell'agitatore e bloccarla con una moneta.

SOSTITUZIONE DELLE BATTERIE

Per motivi di sicurezza, le batterie agli ioni di litio di questo aspirapolvere possono essere sostituite solo da un tecnico dell'assistenza Agency. Quando le batterie non mantengono la carica, contattare il Centro assistenza clienti Agency per richiedere una sostituzione.

SMALTIMENTO DELLE BATTERIE ALLA FINE DEL CICLO DI VITA DEL PRODOTTO

Se occorre smaltire l'aspirapolvere, rimuoverne le batterie. Le batterie usate devono essere portate presso un centro per la raccolta differenziata e non smaltite con i rifiuti domestici. Per rimuovere le batterie, contattare il centro di assistenza clienti Agency o procedere attenendosi alle seguenti istruzioni:

IMPORTANTE: scaricare sempre completamente le batterie prima di rimuoverle e assicurarsi che il caricatore sia scollegato.

1. Far funzionare l'unità fino a quando le batterie non sono completamente scariche.
2. Sganciare l'unità portatile dal corpo principale dell'aspirapolvere.
3. Rimuovere il contenitore della polvere premendo l'apposito pulsante di rilascio.
4. Rimuovere 6 viti e aprire l'unità. **[16]**
5. Rimuovere l'alloggiamento del motore/delle batterie e scollegare i cavi.
6. Rimuovere le batterie dall'alloggiamento.

NOTA: se si riscontrano difficoltà durante lo smontaggio dell'unità o se si desiderano maggiori informazioni sul trattamento, il recupero e il riciclaggio del prodotto, contattare il proprio ufficio comunale locale o il servizio di nettezza urbana e smaltimento dei rifiuti.

RISOLUZIONE DEI PROBLEMI

In caso di problemi con l'aspirapolvere, seguire questa semplice lista di controllo prima di chiamare il Centro assistenza clienti Agency:

A. L'aspirapolvere non si accende.

Controllare che l'aspirapolvere sia carico.

B. Perdita o assenza di aspirazione

Svuotare il contenitore della polvere e lavare il filtro.

Rimuovere la bocchetta e verificare la presenza di eventuali ostruzioni nel condotto.

C. Impossibile ricaricare le batterie.

Questo può essere dovuto a periodi di conservazione molto lunghi (più di sei mesi). Contattare il servizio di assistenza clienti Agency per richiedere la sostituzione delle batterie. Se il problema persiste, contattare il centro assistenza clienti Agency.

SPECIFICHE DEL PRODOTTO

Tipo di alimentazione: a batteria

Lunghezza del cavo adattatore di alimentazione: 1,8 m

Consumo energetico massimo: 105 W

Capienza del contenitore della polvere: 0,5 l

Materiale: plastica ABS

Con o senza sacchetto della polvere: senza sacchetto

Base di ricarica: no

Idoneo per liquidi: no

Senza filo: sì

Livelli di potenza: 2

Filtro dell'aria HEPA: N/A

Tensione operativa: 22,2 V

Tipo di spazzola: motorizzata

Potenza di aspirazione massima: 3.300 Pa

Motore brushless: no

Peso: 2.400 g

Tempo di funzionamento alla potenza più bassa: 38 min

Tempo di funzionamento alla potenza più alta: 17 min

Tempo di ricarica: 3,5 ore

Pieghevole: sì

CONTENUTO DELLA CONFEZIONE

1 scopa elettrica

1 bocchetta per fessure 2-in-1

1 supporto per installazione a parete

1 adattatore di alimentazione

AMBIENTE

Il simbolo presente su questo apparecchio indica che non può essere trattato come rifiuto domestico. Al contrario, deve essere portato negli appositi punti di raccolta dedicati al riciclaggio di apparecchiature elettriche ed elettroniche. Lo smaltimento deve avvenire nel rispetto delle normative ambientali locali in materia di smaltimento dei rifiuti. Per informazioni maggiormente dettagliate sul trattamento, il recupero e il riciclaggio dell'apparecchio, contattare il proprio ufficio comunale locale, il servizio di nettezza urbana e smaltimento dei rifiuti o il negozio nel quale è stato acquistato l'apparecchio.

L'apparecchio è conforme alle Direttive Europee 2014/30/EC, 2014/35/EC e 2011/65/EU.



(ES) MANUAL DE INSTRUCCIONES
ASPIRADORA ESCOBA 2 en 1
ARTÍCULO N.º: 871125247504
MODELO: V8206

Escanee el código QR
para obtener el
manual ampliado



INSTRUCCIONES PARA UN USO SEGURO

Este aparato solo debe utilizarse para la limpieza doméstica, tal y como se describe en esta guía del usuario. Asegúrese de entender la guía por completo antes de utilizar el aparato.

- Desconecte siempre el cargador de la toma de corriente antes de limpiar el aparato o de realizar cualquier tarea de mantenimiento.
- Este aparato lo pueden utilizar niños mayores de ocho años y personas con capacidades físicas, sensoriales o mentales reducidas, o con falta de experiencia y conocimiento, si se les supervisa o si se les proporcionan las instrucciones sobre el uso del aparato de forma segura y comprenden los peligros asociados.
- No permita que los niños jueguen con el aparato.
- Los niños no deben realizar la limpieza ni el mantenimiento del producto sin supervisión.
- Si el cable de alimentación está dañado, deje de usar el aparato de inmediato.
- Para evitar riesgos de seguridad, el cable de alimentación debe reemplazarlo un técnico de servicio.
- Mantenga las manos, los pies, la ropa suelta y el pelo alejados de los cepillos giratorios.
- Utilice únicamente el cargador original suministrado con el aparato.
- Compruebe que la tensión de alimentación es la misma que la indicada en el cargador.
- Si el aparato se va desechar, debe retirar primero las baterías. Se debe desenchufar el aparato de la corriente antes de retirar la batería. Deseche las baterías de forma segura. Haga funcionar el aparato hasta que se detenga para que las baterías se hayan descargado por completo. Las baterías usadas deben llevarse a una estación de reciclaje y no deben desecharse con la basura doméstica. Para retirar las baterías, póngase en contacto con el Centro de atención al cliente de la agencia o proceda según las siguientes instrucciones.

NOTA: Si tiene alguna dificultad para desmontar la unidad o si desea obtener información más detallada sobre el tratamiento, la

recuperación y el reciclaje de este producto, póngase en contacto con su oficina municipal o con el servicio de eliminación de residuos domésticos.

- Al cargar el aparato, el interruptor de alimentación debe estar apagado.
- No cargue nunca las baterías a temperaturas superiores a 37 °C o inferiores a 0 °C.
- Es normal que el cargador esté caliente al tacto durante la carga. Utilice únicamente los accesorios, consumibles o repuestos recomendados o suministrados por la Agencia.
- Electricidad estática: algunas alfombras pueden causar una pequeña acumulación de electricidad estática. Las descargas estáticas no son peligrosas para la salud.
- No use el aparato al aire libre, sobre superficies mojadas ni para recoger agua.
- No recoja objetos duros ni afilados, cerillas, cenizas calientes, colillas de cigarrillos ni otros artículos similares.
- No pulverice ni recoja líquidos inflamables, líquidos de limpieza, aerosoles ni sus vapores.
- No pase por encima del cable de alimentación cuando utilice el aparato ni retire el enchufe tirando del cable.
- No continúe usando el aparato ni el cargador si parecen defectuosos.
- **Servicio de agencia:** Para garantizar el funcionamiento continuo, seguro y eficiente de este aparato, recomendamos que únicamente técnicos de servicio de una agencia autorizada lleven a cabo el mantenimiento y la reparación.
- No utilice el aparato para limpiar animales ni personas.
- No sustituya las baterías por otras no recargables.

DESCRIPCIÓN DEL PRODUCTO

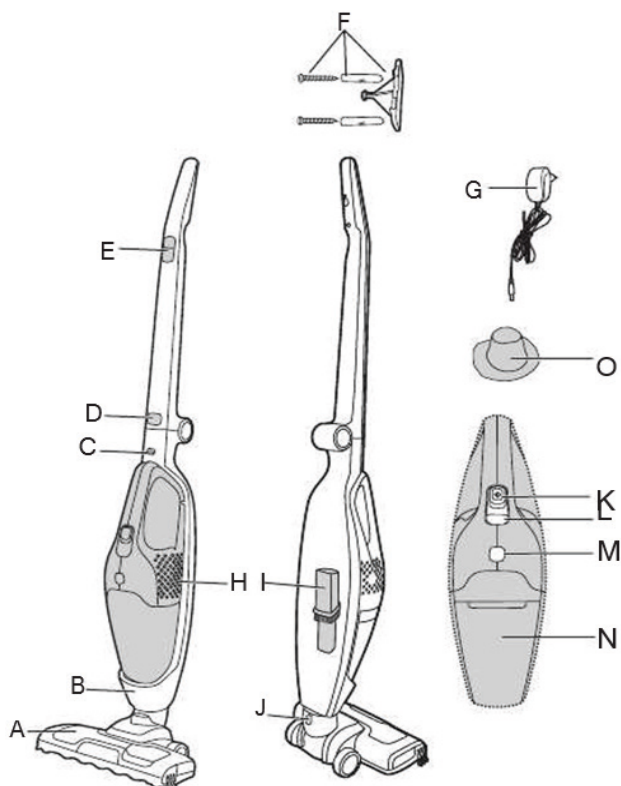

ASPIRADORA PRINCIPAL

- A. Boquilla para alfombras y suelos
- B. Cuerpo principal
- C. Botón de liberación de dispositivo manual
- D. Botón de liberación del mango
- E. Botón de encendido y apagado
- F. Soporte del producto
- G. Cargador
- H. Unidad manual
- I. Herramienta para hendiduras / Cepillo para polvo
- J. Botón de liberación de la boquilla

ASPIRADORA DE MANO

- K. Interruptor de encendido/apagado
- L. Indicador de carga/alimentación
- M. Botón de liberación del depósito de polvo
- N. Depósito de polvo

FILTRO

- O. Filtro de tela

PREPARACIÓN DEL PRODUCTO

1. Despliegue el mango del cuerpo principal hasta que encaje en su posición. **[1]**
2. Alinee la boquilla con el cuerpo principal y empújela con firmeza hacia el mismo hasta que la boquilla se encaje en su lugar. **[2]**
3. Para el primer uso, cargue la aspiradora durante 5 horas y descárguela por completo. Después del primer uso el tiempo de carga normal es de 4 horas.
4. La luz indicadora parpadeará cuando se esté cargando y permanecerá encendida cuando esté completamente cargada. **[3]**
5. Fije el soporte del producto a la pared utilizando el tornillo y el soporte suministrados.

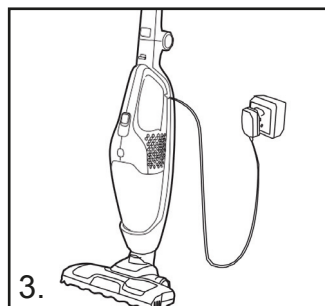
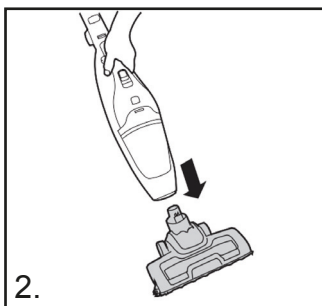
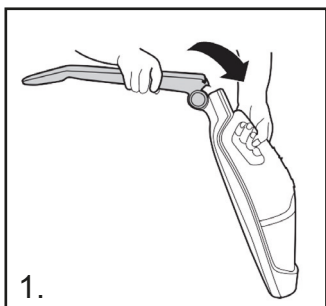

CÓMO USAR LA ASPIRADORA

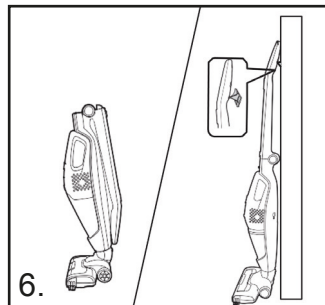
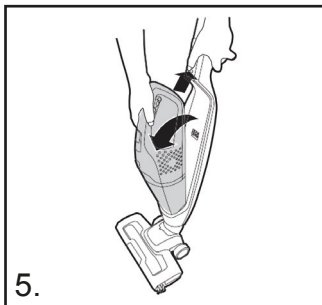
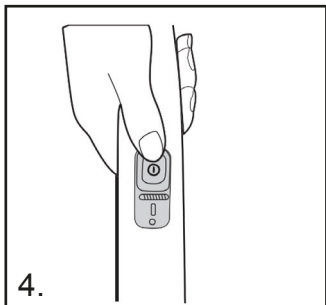

ASPIRADORA PRINCIPAL

Encienda la aspiradora deslizando el interruptor de encendido/apagado **[E]** hasta los ajustes necesarios: **[4]**

- **SUELO DURO:** Primera posición del interruptor de encendido/apagado, las luces LED del agitador y de la boquilla están apagadas.
- **ALFOMBRA:** Segunda posición del interruptor de encendido/apagado, las luces LED del agitador y de la boquilla están encendidas.

ASPIRADORA DE MANO

1. Presione hacia arriba el botón de liberación de la unidad manual y levántela del cuerpo principal. **[5]**
2. Encienda la aspiradora manual deslizando el interruptor de encendido/apagado **[K]** hacia adelante.

INDICACIÓN DE CARGA/ALIMENTACIÓN*

Esta aspiradora está equipada con una pantalla LED. Cuando el producto está funcionando, la pantalla mostrará la siguiente indicación:

INDICADOR DEL NIVEL DE LA BATERÍA:

3 puntos = Totalmente cargada

2 puntos = 2/3 de carga

1 punto = 1/3 de carga

INDICADOR DE DESCARGA: Cuando las baterías están completamente descargadas, el indicador parpadeará durante unos 20 segundos antes de que la aspiradora se apague automáticamente.

HERRAMIENTA PARA HENDIDURAS / CEPILLO PARA POLVO

El accesorio se guarda en la parte trasera del cuerpo principal. Encaja directamente en la unidad manual.

IMPORTANTE: Durante el almacenamiento y la carga, fije el mango del aparato en el soporte del producto. [6]

MANTENIMIENTO DE LA ASPIRADORA

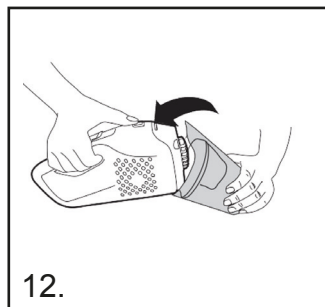
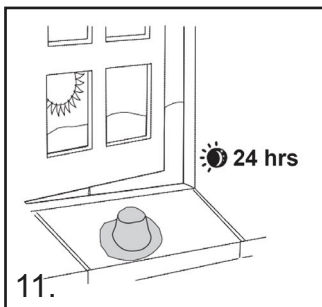
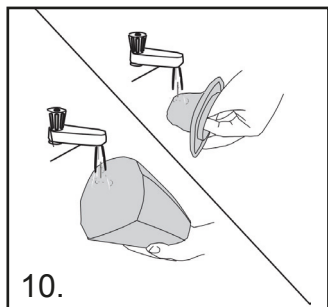
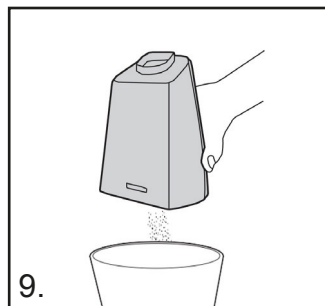
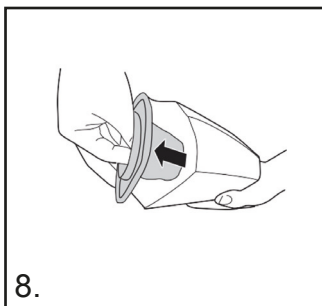
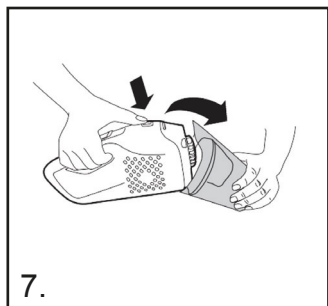

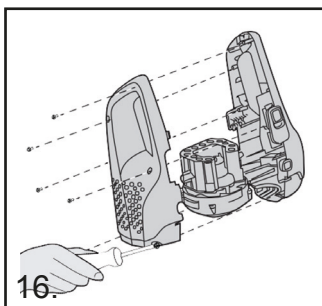
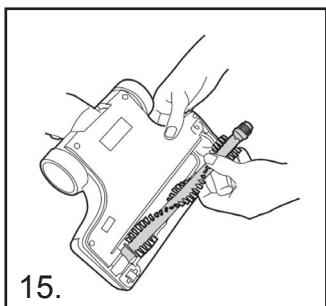
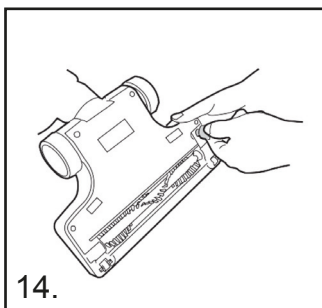
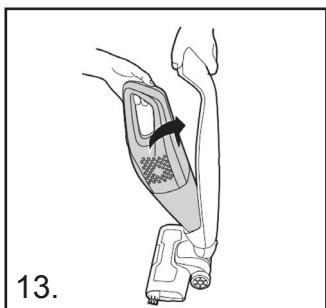

VACIADO DEL DEPÓSITO DE POLVO

1. Presione hacia arriba el botón de liberación de la unidad manual, levante la unidad manual del cuerpo principal.
2. Pulse el botón de liberación del depósito de polvo y extráigalo. **[7]**
3. Levante el filtro del depósito de polvo. **[8]**
4. Vuelque el depósito de polvo sobre el cubo de la basura para vaciarlo al instante. **[9]**
5. Vuelva a montar la unidad manual y vuelva a colocar el cuerpo principal de la aspiradora.

LIMPIEZA DEL FILTRO

1. Presione hacia arriba el botón de liberación de la unidad manual, levante la unidad manual del cuerpo principal de la aspiradora.
2. Pulse el botón de liberación del depósito de polvo y extráigalo.
3. Saque el filtro del depósito de polvo y límpielo.
4. Lave el filtro con agua tibia y déjelo secar durante 24 horas. Una vez bien seco, vuelva a colocarlo en el depósito de polvo. **[10, 11]**
5. Si es necesario, lave el depósito de polvo con agua tibia. Asegúrese de que está completamente seco antes de volver al cuerpo principal de la aspiradora.
6. Vuelva a montar la unidad manual y vuelva a colocar el cuerpo principal de la aspiradora. **[12,13]**

NOTA: No utilice agua caliente ni detergentes para limpiar los filtros. En el caso improbable de que los filtros se dañen, coloque una pieza de repuesto original. No intente utilizar el producto sin un filtro instalado. **IMPORTANTE:** Para un rendimiento óptimo, mantenga siempre limpio el filtro. Se recomienda lavar el filtro al menos una vez al mes.

CAMBIO Y LIMPIEZA DEL AGITADOR

IMPORTANTE: Apague siempre la aspiradora antes de cambiar el agitador.

1. Con una moneda gire el cierre a la posición de abierto. **[14]**
2. Retire la cubierta del agitador.
3. Saque el agitador.
4. Reemplace con el nuevo agitador o límpielo. Solo puede encajar en una dirección. **[15]**
5. Vuelva a colocar la cubierta del agitador y ciérrela con una moneda.

SUSTITUCIÓN DE LA BATERÍA

Por razones de seguridad, las baterías de iones de litio de esta aspiradora solo puede sustituir las un técnico de servicio. Cuando las baterías no mantengan la carga, póngase en contacto con el Centro de atención al cliente de la agencia para organizar su sustitución.

ELIMINACIÓN DE LAS BATERÍAS AL FINAL DE LA VIDA ÚTIL DEL PRODUCTO

Si la aspiradora se va a desechar se deben retirar las baterías. Las baterías usadas deben llevarse a una estación de reciclaje y no deben eliminarse con la basura doméstica. Para retirar las baterías, póngase en contacto con el Centro de atención al cliente de la agencia o proceda según las siguientes instrucciones:

IMPORTANTE: Descargue siempre completamente las baterías antes de retirarlas y asegúrese de que el cargador esté desenchufado.

1. Haga funcionar la unidad hasta que las baterías estén completamente vacías.
2. Suelte la unidad manual del cuerpo principal de la aspiradora.
3. Pulse el botón de liberación del depósito de polvo y extráigalo.
4. Retire los 6 tornillos y abra la unidad. **[16]**
5. Retire la carcasa del motor/batería y desconecte los cables.
6. Retire las baterías de la carcasa.

NOTA: Si tiene alguna dificultad para desmontar la unidad o para obtener información más detallada sobre el tratamiento, la recuperación y el reciclaje de este producto, póngase en contacto con su oficina municipal o con el servicio de eliminación de residuos domésticos.

SOLUCIÓN DE PROBLEMAS

Si tiene algún problema con la aspiradora, siga esta sencilla lista de comprobación antes de llamar al Centro de atención al cliente de la agencia:

A. La aspiradora no se enciende.

Compruebe si la aspiradora está cargada.

B. Pérdida o ausencia de succión

Vacíe el depósito de polvo y lave el filtro

Retire la boquilla y compruebe que no haya obstrucciones en el conducto.

C. Las baterías no se pueden cargar.

Esto puede deberse a un período de almacenamiento muy largo (más de medio año). Póngase en contacto con el servicio de atención al cliente de la agencia para organizar la sustitución de la batería. Si el problema continúa, póngase en contacto con el servicio de atención al cliente de la agencia.

ESPECIFICACIONES DEL PRODUCTO

Tipo de fuente de alimentación: alimentación con batería

Longitud del cable del adaptador de alimentación: 1,8 m

Consumo de energía máximo: 105 W

Capacidad del depósito para polvo: 0,5 l

Material: plástico ABS

Con bolsa de polvo o sin bolsa: sin bolsa

Base de carga: no

Apto para líquidos: no

Sin cable: sí

Número de ajustes de potencia: 2

Filtro de aire HEPA: N/D

Tensión de funcionamiento: 22,2 V

Tipo de cepillo: cepillo motorizado

Potencia máxima de aspiración: 3300 Pa

Motor sin escobillas: no

Peso: 2400 g

Tiempo de funcionamiento en modo de baja potencia: 38 minutos

Tiempo de funcionamiento en modo de máxima potencia: 17 minutos

Tiempo de carga: 3,5 h

Plegable: sí

CONTENIDO

1 aspiradora escoba

1 boquilla para hendiduras 2 en 1

1 soporte de pared

1 adaptador de corriente

MEDIOAMBIENTE

Este símbolo, que aparece en el aparato, indica que este electrodoméstico no puede tratarse como desecho doméstico. En su lugar, deberá entregarse en el punto limpio para el reciclaje de equipos eléctricos y electrónicos correspondiente. Su eliminación debe llevarse a cabo de acuerdo con las normas medioambientales locales para la eliminación de residuos. Para obtener información más detallada sobre el tratamiento, recuperación y reciclaje de este electrodoméstico, póngase en contacto con la administración local de su ciudad, el servicio de recogida de residuos de su comunidad o la tienda donde compró el aparato.

Este aparato cumple con las Directivas Europeas 2014/30/CE, 2014/35/CE y 2011/65/UE.





INSTRUÇÕES PARA UMA UTILIZAÇÃO SEGURA

Este aparelho deve ser utilizado apenas para limpeza doméstica, conforme descrito neste guia do utilizador. Certifique-se de que compreende totalmente este guia antes de utilizar o aparelho.

- Desligue sempre o aparelho e retire o carregador da tomada antes de limpar o aparelho ou efetuar qualquer tarefa de manutenção.
- Este aparelho pode ser utilizado por crianças com idade igual ou superior a 8 anos e por pessoas com capacidades físicas, sensoriais ou mentais reduzidas, ou com falta de experiência e conhecimento, caso tenham supervisão ou recebido instruções relativas à utilização segura do aparelho e compreendam os perigos envolvidos.
- As crianças não devem brincar com o aparelho.
- A limpeza e a manutenção pelo utilizador não devem ser efetuadas por crianças sem supervisão.
- Se o cabo de alimentação estiver danificado, pare imediatamente de utilizar o aparelho.
- Para evitar riscos para a segurança, apenas um técnico de assistência autorizado da Agency pode substituir o cabo de alimentação.
- Mantenha as mãos, os pés, o vestuário folgado e o cabelo afastados das escovas rotativas.
- Utilize apenas o carregador original fornecido com o aparelho.
- Verifique se a tensão de alimentação é igual à indicada no carregador.
- Se pretender eliminar o aparelho, é necessário retirar primeiro as baterias. Quando pretender retirar uma bateria, tem de desligar primeiro o aparelho da corrente elétrica. Elimine as baterias de forma segura. Deixe o aparelho a funcionar até parar por descarregamento total das baterias. As baterias usadas devem ser levadas para uma estação de reciclagem e não devem ser eliminadas juntamente com os resíduos domésticos. Para remover as baterias, contacte o Centro de Apoio ao Cliente da Agency ou prossiga de acordo com as instruções seguintes.

NOTA: Se tiver alguma dificuldade em desmontar a unidade ou pretender obter informações mais detalhadas sobre o tratamento, a recuperação e a reciclagem deste aparelho, contacte as suas autoridades locais ou o seu serviço de recolha de resíduos domésticos.

- Quando carregar o aparelho, o interruptor de alimentação tem de estar desligado.
- Nunca carregue as baterias com temperaturas ambiente superiores a 37 °C ou inferiores a 0 °C.
- É normal que o carregador aqueça durante o carregamento. Utilize apenas acessórios, consumíveis ou peças de substituição recomendados ou fornecidos pela Agency.
- Eletricidade estática: algumas carpetes podem causar uma pequena acumulação de eletricidade estática. Uma descarga de eletricidade estática não é perigosa para a saúde.
- Não utilize o seu aparelho no exterior ou em superfícies molhadas, nem para aspirar líquidos.
- Não aspire objetos duros ou afiados, fósforos, cinzas quentes, pontas de cigarro ou outros objetos semelhantes.
- Não pulverize nem aspire líquidos inflamáveis, líquidos de limpeza, aerossóis ou os respetivos vapores.
- Não passe o aparelho sobre o cabo de alimentação quando estiver a utilizar o mesmo nem retire a ficha da tomada puxando o cabo de alimentação.
- Não continue a utilizar o aparelho ou o carregador se observar alguma anomalia nos mesmos.
- **Assistência da Agency:** Para garantir um contínuo funcionamento eficiente e seguro deste aparelho, recomendamos que todas as manutenções ou reparações sejam realizadas apenas por um técnico de assistência autorizado da Agency.
- Não utilize o aparelho para limpar animais ou pessoas.
- Não substitua as baterias por baterias não recarregáveis.

DESCRIÇÃO DO PRODUTO

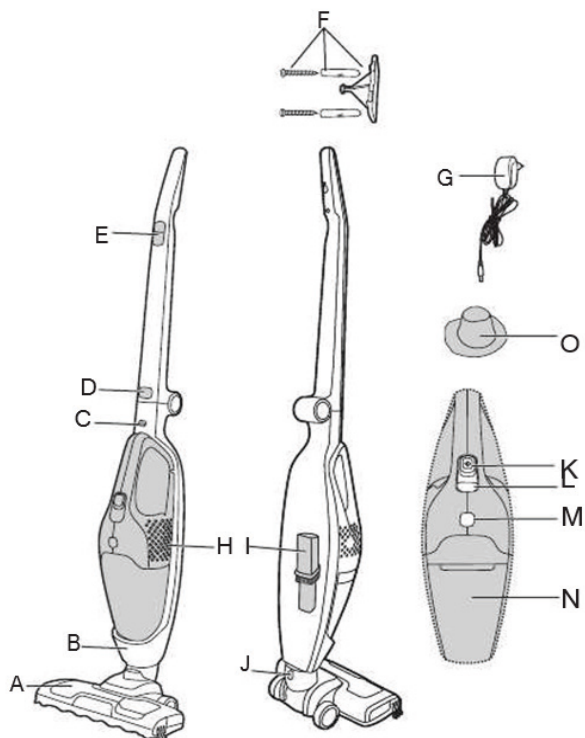

ASPIRADOR PRINCIPAL

- A. Bocal para carpete e chão
- B. Corpo principal
- C. Botão de liberação do aspirador portátil
- D. Botão de liberação da pega
- E. Interruptor de ligar/desligar
- F. Suporte do produto
- G. Carregador
- H. Unidade portátil
- I. Utensílio para frestas/Escova para pó
- J. Botão de liberação do bocal

ASPIRADOR PORTÁTIL

- K. Interruptor de ligar/desligar
- L. Indicador de carregamento/alimentação
- M. Botão de liberação do recipiente do pó
- N. Recipiente do pó

FILTRO

- O. Filtro de tecido

PREPARAÇÃO DO ARTIGO

1. Abra a pega para fora do corpo principal até bloquear na posição correta. **[1]**
2. Alinhe o bocal com o corpo principal e empurre-o firmemente para dentro do corpo principal até bloquear na posição correta. **[2]**
3. Para a primeira utilização, carregue o aspirador durante 5 horas e descarregue-o completamente. Após a primeira utilização, o tempo de carregamento normal é de 4 horas.
4. O indicador pisca durante o carregamento e permanece aceso quando o aspirador está totalmente carregado. **[3]**
5. Fixe o suporte do produto fornecido numa parede com o parafuso também fornecido.

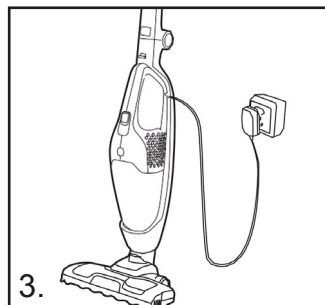
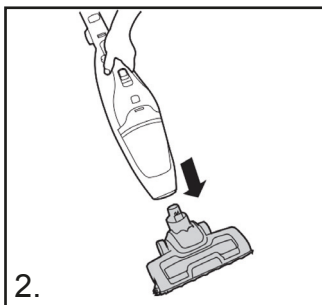
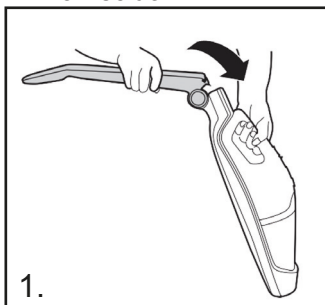

UTILIZAR O ASPIRADOR

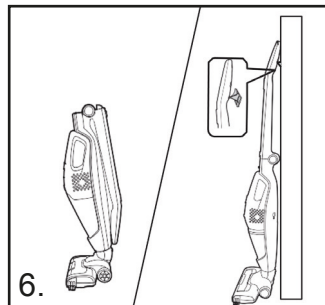
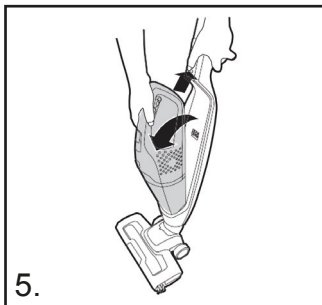
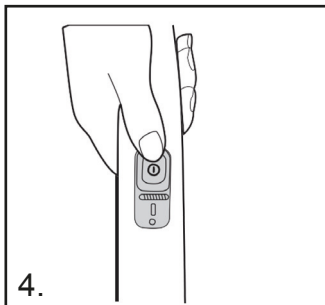

ASPIRADOR PRINCIPAL

Ligue o aspirador deslizando o interruptor de ligar/desligar **[E]** para as regulações pretendidas: **[4]**

- **CHÃO DURO:** Primeira posição do interruptor de ligar/desligar; luzes LED do agitador e do bocal APAGADAS.
- **CARPETE:** Segunda posição do interruptor de ligar/desligar; luzes LED do agitador e do bocal ACESAS.

ASPIRADOR PORTÁTIL

1. Prima o botão de libertação da unidade portátil para cima e levante-a para fora do corpo principal. **[5]**
2. Ligue o aspirador portátil deslizando o interruptor de ligar/desligar **[K]** para a frente.

INDICAÇÃO DE CARREGAMENTO/ALIMENTAÇÃO*

Este aspirador está equipado com um indicador em LED. Quando o produto estiver a funcionar, o indicador apresentará a seguinte indicação:

INDICADOR DO NÍVEL DA BATERIA:

3 pontos = totalmente carregada

2 pontos = 2/3 de carga

1 ponto = 1/3 de carga

INDICADOR DE DESCARGA: Quando as baterias estiverem totalmente descarregadas, o indicador pisca durante cerca de 20 segundos antes de o aspirador se desligar automaticamente.

UTENSÍLIO PARA FRESTAS/ESCOVA PARA PÓ

O acessório é guardado na parte traseira do corpo principal. Encaixa diretamente na unidade portátil.

IMPORTANTE: Para guardar e carregar, fixe a pega do aparelho no suporte do produto. [6]

MANUTENÇÃO DO ASPIRADOR

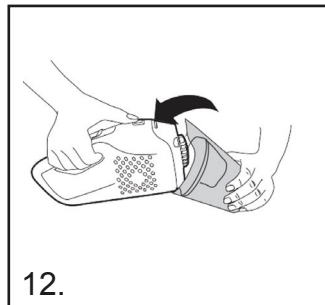
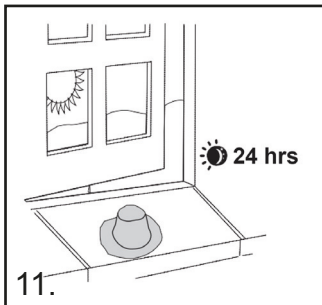
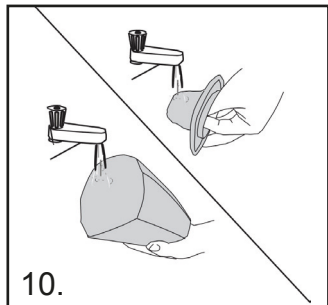
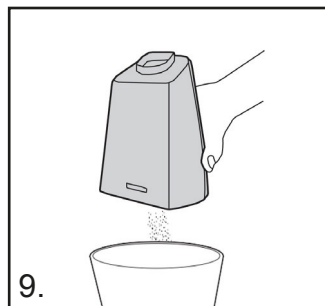
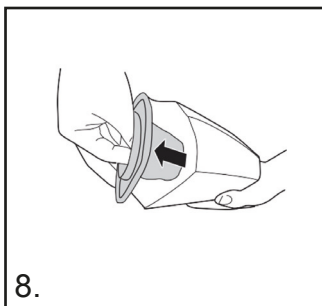
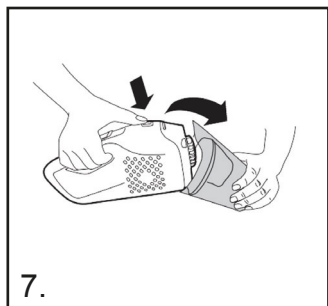

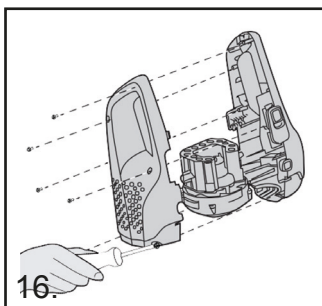
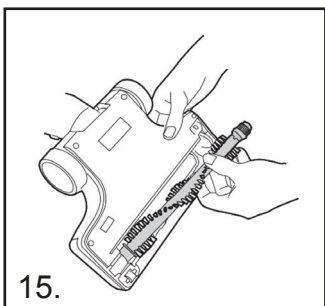
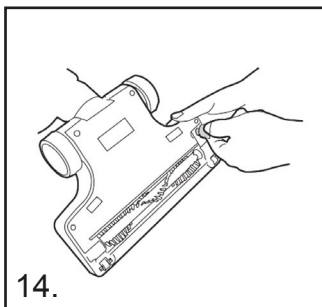
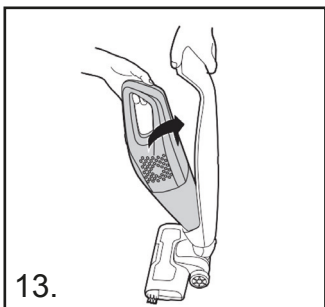

ESVAZIAR O RECIPIENTE DO PÓ

1. Prima o botão de libertação da unidade portátil para cima e levante-a para fora do corpo principal.
2. Prima o botão de libertação do recipiente do pó e retire o recipiente do pó. **[7]**
3. Levante o filtro para fora do recipiente do pó. **[8]**
4. Vire o recipiente do pó ao contrário sobre um caixote de lixo para o esvaziar instantaneamente. **[9]**
5. Monte a unidade portátil e coloque-a no corpo principal do aspirador.

LIMPAR O FILTRO

1. Prima o botão de libertação da unidade portátil para cima e levante-a para fora do corpo principal do aspirador.
2. Prima o botão de libertação do recipiente do pó e retire o recipiente do pó.
3. Retire o filtro para fora do recipiente do pó e limpe-o.
4. Lave o filtro em água morna e deixe-o secar durante 24 horas. Quando estiver completamente seco, coloque-o no recipiente do pó. **[10, 11]**
5. Se necessário, lave o recipiente do pó em água morna. Certifique-se de que está completamente seco antes de voltar a colocá-lo no corpo principal do aspirador.
6. Monte a unidade portátil e coloque-a no corpo principal do aspirador. **[12,13]**

NOTA: Não utilize água quente ou detergentes quando limpar os filtros. No caso improvável de os filtros ficarem danificados, instale uma peça de substituição genuína. Não tente utilizar o produto sem um filtro instalado. **IMPORTANTE:** Para obter um desempenho ideal, mantenha o filtro sempre limpo. Recomendamos que o filtro seja lavado, pelo menos, uma vez por mês.

SUBSTITUIR E LIMPAR O AGITADOR

IMPORTANTE: Desligue sempre o aspirador antes de substituir o agitador.

1. Utilize uma moeda para rodar o bloqueio para a posição de aberto. **[14]**
2. Retire a tampa do agitador.
3. Retire o agitador.
4. Substitua-o por um agitador novo ou limpe-o. Encaixa apenas numa determinada orientação. **[15]**
5. Volte a instalar a tampa do agitador e bloqueie com uma moeda.

SUBSTITUIÇÃO DAS BATERIAS

Por motivos de segurança, as baterias de íões de lítio deste aspirador podem ser substituídas apenas por um técnico de assistência da Agency. Quando as baterias não conseguirem manter a carga, contacte o Centro de Apoio ao Cliente da Agency para agendar uma substituição.

ELIMINAÇÃO DAS BATERIAS NO FIM DA VIDA ÚTIL DO PRODUTO

Se pretender eliminar o aspirador, é necessário retirar as baterias. As baterias usadas devem ser levadas para uma estação de reciclagem e não devem ser eliminadas juntamente com os resíduos domésticos. Para retirar as baterias, contacte o Centro de Apoio ao Cliente da Agency ou prossiga de acordo com as instruções seguintes:

IMPORTANTE: Descarregue sempre completamente as baterias antes de as retirar e certifique-se de que o carregador está desligado.

1. Deixe a unidade a funcionar até que as baterias estejam completamente descarregadas.
2. Solte a unidade portátil do corpo principal do aspirador.
3. Prima o botão de libertação do recipiente do pó e retire o recipiente do pó.
4. Retire os parafusos e abra a unidade. **[16]**
5. Retire o alojamento da bateria/motor e desligue os cabos.
6. Retire as baterias do alojamento.

NOTA: Se tiver alguma dificuldade em desmontar a unidade ou pretender obter informações mais detalhadas sobre o tratamento, a recuperação e a reciclagem deste produto, contacte as suas autoridades locais ou o seu serviço de recolha de resíduos domésticos.

RESOLUÇÃO DE PROBLEMAS

Se tiver algum problema com o seu aspirador, siga esta lista de verificação simples antes de contactar o Centro de Apoio ao Cliente da Agency:

A. O aspirador não funciona.

Verifique se o aspirador está carregado.

B. Perda de sucção ou não há sucção.

Esvazie o recipiente do pó e lave o filtro.

Retire o bocal e verifique se existem obstruções no tubo.

C. As baterias não carregam.

Isto pode dever-se a períodos de armazenamento muito longos (mais de meio ano). Contacte o Serviço de Apoio ao Cliente da Agency para agendar a

substituição da bateria. Se o problema persistir, contacte o Centro de Apoio ao Cliente da Agency.

ESPECIFICAÇÕES DO PRODUTO

Tipo de fonte de alimentação: Alimentado a bateria

Comprimento do cabo do transformador: 1,8 m

Consumo máximo de energia: 105 W

Capacidade para pó: 0,5 l

Material: Plástico ABS

Com saco para o pó ou sem saco: Sem saco

Base de carregamento: Não

Adequado para líquidos: Não

Sem fios: Sim

Número de regulações de potência: 2

Filtro de ar HEPA: N/A

Tensão de funcionamento: 22,2 V

Tipo de escova: Escova motorizada

Potência máxima de sucção: 3300 Pa

Motor sem escovas: Não

Peso: 2400 g

Tempo de funcionamento no modo de potência mínima: 38 min

Tempo de funcionamento no modo de potência máxima: 17 min

Tempo de carregamento: 3,5 h

Dobrável: Sim

CONTEÚDO DA EMBALAGEM

1x aspirador vertical

1x bocal para frestas 2 em 1

1x suporte para parede

1x transformador

O AMBIENTE

O símbolo colocado neste aparelho indica que este aparelho não pode ser tratado como resíduo doméstico. Em vez disso, deve ser entregue ao ponto de recolha aplicável para a reciclagem de equipamento elétrico e eletrónico. A eliminação do aparelho tem de ser efetuada de acordo com as regras ambientais locais relativas à eliminação de resíduos. Para obter informações mais detalhadas sobre o tratamento, a recuperação e a reciclagem deste aparelho, contacte as suas autoridades locais, o seu serviço de recolha de resíduos domésticos ou a loja onde adquiriu o aparelho.

Este aparelho está em conformidade com as Diretivas Europeias 2014/30/CE, 2014/35/CE e 2011/65/UE.



(FI) KÄYTTÖOPAS
2in1-VARSIPÖLYNIMURI
TUOTENRO: 871125247504
MALLI: V8206

Skannaa QR-koodi
avataksesi koko käyttöoppaan



OHJEET TURVALLISEEN KÄYTTÖÖN

Tätä laitetta tulisi käyttää vain kotitalouksien siivoamiseen tässä käyttöoppaassa kuvatulla tavalla. Varmista, että olet lukenut tämän oppaan huolellisesti ennen laitteen käyttöä.

- Sammuta laite ja irrota laturi pistorasiasta aina ennen laitteen puhdistamista tai muita huoltotoimia.
- Tätä laitetta voivat käyttää vähintään 8-vuotiaat lapset ja sellaiset henkilöt, joiden fyysiset, aistinvaraiset tai henkiset ominaisuudet ovat alentuneet tai joilla ei ole kokemusta ja tietoa, jos heitä valvotaan tai heitä on opastettu käyttämään laitetta turvallisesti ja jos he ymmärtävät laitteen käyttöön liittyvät vaarat.
- Älä anna lasten leikkiä laitteella.
- Lapset eivät saa puhdistaa tai huoltaa laitetta ilman aikuisten valvontaa.
- Jos virtajohto on vaurioitunut, lopeta laitteen käyttö välittömästi.
- Virtajohto on vaihdettava valtuutetun Agency-huoltoedustajan toimesta riskien välttämiseksi.
- Pidä kädet, jalat, löysät vaatteet ja hiukset poissa pyörivistä harjoista.
- Käytä vain laitteen mukana toimitettua alkuperäistä laturia.
- Tarkasta, että syöttöjännite vastaa laturissa mainittua jännitettä.
- Akut on poistettava laitteesta ennen sen hävittämistä. Laite on irrotettava pistorasiasta ennen akun poistamista. Hävitä akut turvallisesti. Anna laitteen olla käynnissä, kunnes se pysähtyy akkujen tyhjennettyä täysin. Käytetyt akut tulisi viedä kierrätyspisteeseen, eikä hävittää talousjätteen mukana. Poista akut ottamalla yhteyttä Agency-asiakaspalveluun tai noudattamalla seuraavia ohjeita.

HUOMAA: Jos sinulla on vaikeuksia laitteen purkamisessa osiin tai jos haluat yksityiskohtaisia tietoja tämän laitteen käsittelystä, keräyksestä ja kierrätyksestä, ota yhteyttä paikalliseen virastoon tai kotitalousjätteen hävityspalveluun.

- Virran täytyy olla katkaistuna laitteen lataamisen aikana.
- Älä koskaan lataa akkuja yli 37 °C tai alle 0 °C lämpötiloissa.

- Laturi voi tuntua lämpimältä lataamisen aikana. Käytä vain Agencyn suosittelemia tai tarjoamia lisäosia, tarvikkeita ja varaosia.
- Staattinen sähkö: Jotkin matot voivat aiheuttaa vähäistä staattisen sähköön muodostumista. Staattinen purkautuminen ei ole vaarallista terveydelle.
- Älä käytä laitetta ulkona tai märällä pinnalla tai nesteiden imuroimiseen.
- Älä käytä laitetta kovien tai terävien esineiden, tulitikkujen, kuuman tuhkan, tupakantumppien tai vastaavien esineiden imuroimiseen.
- Älä suihkuta tai imuroi syttyviä nesteitä, puhdistusnesteitä, aerosoleja tai niiden höyryjä.
- Älä vie laitetta virtajohdon yli käytön aikana äläkä irrota pistoketta virtajohdosta vetämällä.
- Lopeta laitteen tai laturin käyttö, jos havaitset vikoja.
- **Agency-huolto:** Suosittelemme laitteen turvallisen ja tehokkaan käytön takaamiseksi, että huoltotoimet ja korjaukset suoritetaan vain valtuutetun Agency-huoltoedustajan toimesta.
- Älä käytä laitetta eläinten tai ihmisten puhdistamiseen.
- Älä korvaa akkuja kertakäyttöisillä paristoilla.

TUOTTEEN KUVAUS

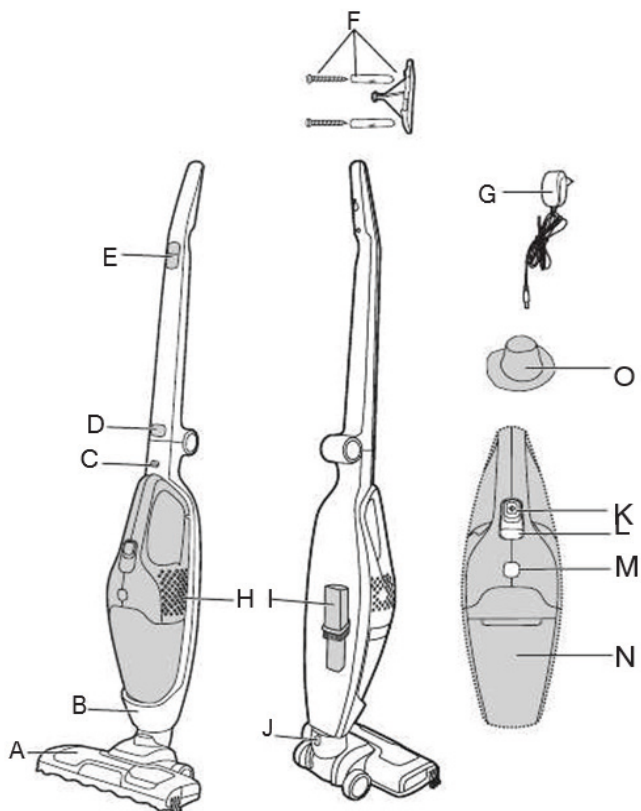

PÄÄMURI

- A. Matto- ja lattiasuutin
- B. Runko
- C. Rikkaimurin vapautuspainike
- D. Kahvan vapautuspainike
- E. Virtakytkin
- F. Tuotteen kiinnike
- G. Laturi
- H. Rikkaimuri
- I. Rakosuulake/pölyharja
- J. Suuttimen vapautuspainike

RIKKAIMURI

- K. Virtakytkin
- L. Latauksen/virran merkkivalo
- M. Pölysäiliön vapautuspainike
- N. Pölysäiliö

SUODATIN

- O. Nukkasuodatin

TUOTTEEN VALMISTELU

1. Taita kahva rungon suuntaisesti, kunnes se lukittuu paikalleen. **[1]**
2. Linjaa suutin rungon suuntaisesti ja paina sitä tiukasti runkoa vasten, kunnes se lukittuu paikalleen. **[2]**
3. Lataa pölynimuria 5 tunnin ajan ja anna akkujen tyhjentyä täysin ensimmäisellä käyttökerralla. Ensimmäisen käyttökerran jälkeen latausaika on 4 tuntia.
4. Merkkivalo vilkkuu latauksen aikana ja palaa tasaisena, kun akku on ladattu täyteen. **[3]**
5. Kiinnitä tuotteen kiinnike seinään käyttämällä mukana toimitettua ruuvia ja kiinnikettä.

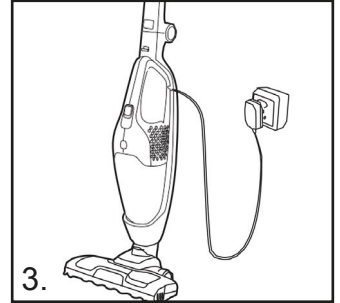
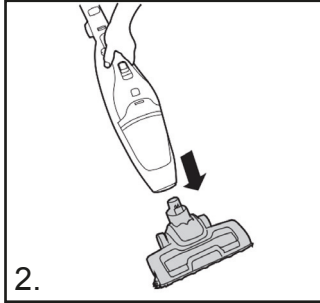
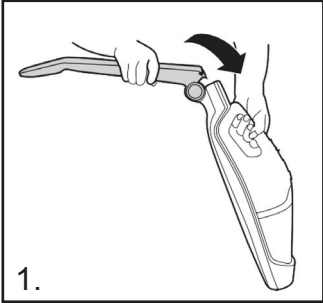

PÖLYNIMURIN KÄYTTÄMINEN

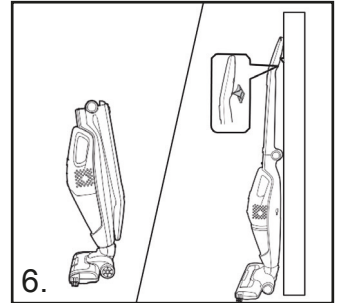
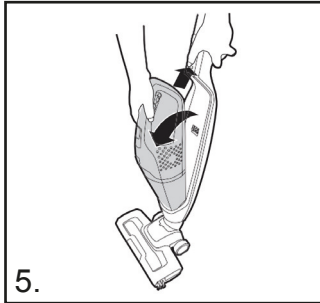
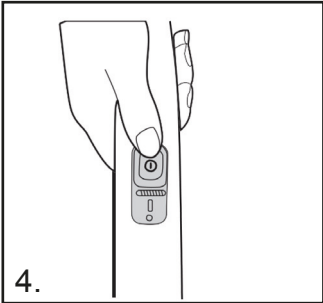

PÄÄIMURI

Käynnistä imuri asettamalla virtakytkin **[E]** haluamaasi asetukseen: **[4]**

- **LATTIA:** Virtakytkimen ensimmäinen asento, harjarullan ja suuttimen LED-valot eivät pala.
- **MATTO:** Virtakytkimen toinen asento, harjarullan ja suuttimen LED-valot palavat.

RIKKAIMURI

1. Paina rikkaimurin vapautuspainiketta ylöspäin ja irrota rikkaimuri rungosta. **[5]**
2. Käynnistä rikkaimuri liu'uttamalla virtakytkintä **[K]** eteenpäin.

LATAUKSEN/VIRRAN MERKKIVALO*

Tässä imurissa on LED-näyttö. Kun tuote on käynnissä, näytössä esitetään seuraavat tiedot:

AKUN MERKKIVALO:

3 pistettä = ladattu täyteen

2 pistettä = akkua jäljellä 2/3

1 piste = akkua jäljellä 1/3

AKUN LOPPUMISEN MERKKIVALO: Kun akut ovat loppumassa, merkkivalo vilkkuu 20 sekunnin ajan ennen kuin imuri sammuu automaattisesti.

RAKOSUULAKE/PÖLYHARJA

Tämä lisätarvike on kiinnitetty rungon takaosaan. Se kiinnittyy suoraan rikkaimuriin.

TÄRKEÄÄ: Kiinnitä laitteen kahva tuotteen pidikkeeseen varastoinnin ja latauksen ajaksi. [6]

IMURIN KUNNOSSAPITO

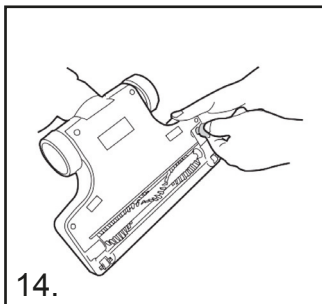
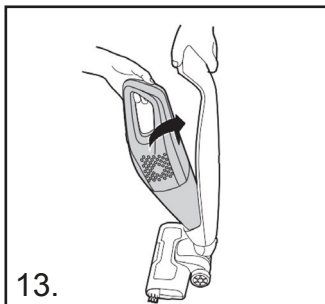
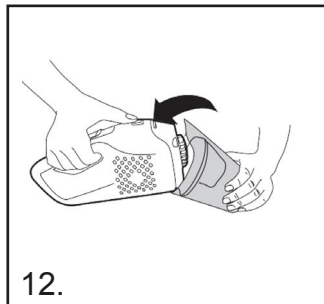
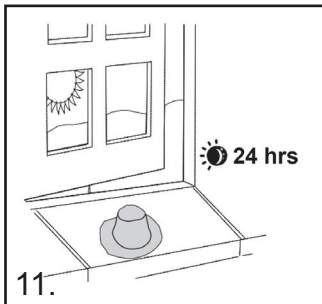
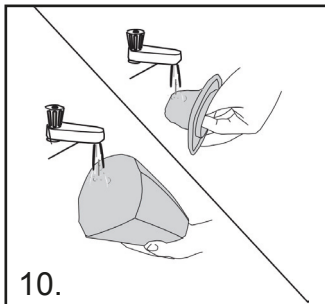
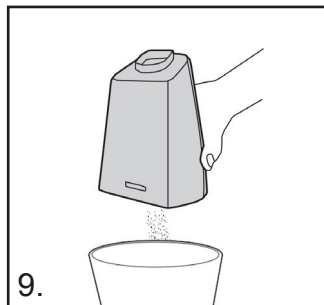
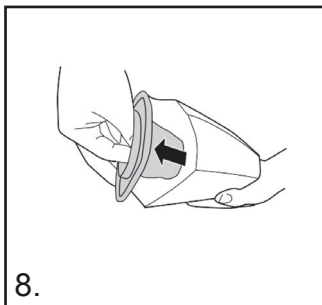
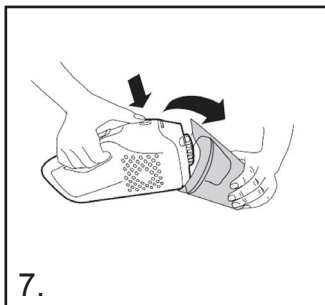

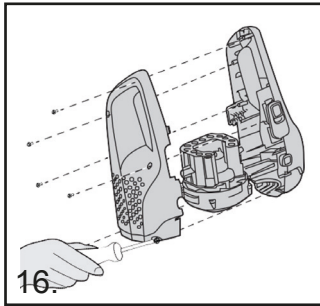
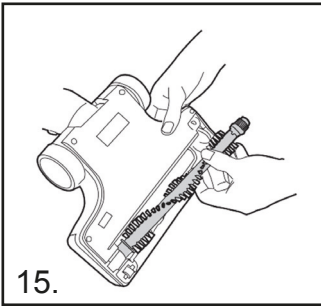

PÖLYSÄILIÖN TYHJENTÄMINEN

1. Paina rikkaimurin vapautuspainiketta ylöspäin ja irrota rikkaimuri rungosta.
2. Paina pölysäiliön vapautuspainiketta ja irrota pölysäiliö. **[7]**
3. Irrota suodatin pölysäiliöstä. **[8]**
4. Tyhjennä pölysäiliö nopeasti kääntämällä se ylösalaisin roskakorin päällä. **[9]**
5. Kokoa rikkaimuri uudelleen ja kiinnitä se takaisin pääimurin runkoon.

SUODATTIMEN PUHDISTAMINEN

1. Paina rikkaimurin vapautuspainiketta ylöspäin ja irrota rikkaimuri pääimurin rungosta.
2. Paina pölysäiliön vapautuspainiketta ja irrota pölysäiliö.
3. Irrota suodatin pölysäiliöstä ja puhdista se.
4. Pese suodatin haalealla vedellä ja anna sen kuivua 24 tunnin ajan. Kun se on kuivunut täysin, aseta se takaisin pölysäiliöön. **[10, 11]**
5. Pese pölysäiliö haalealla vedellä tarvittaessa. Varmista, että se on täysin kuiva ennen kuin asetat sen takaisin imurin runkoon.
6. Kokoa rikkaimuri uudelleen ja kiinnitä se takaisin pääimurin runkoon. **[12,13]**

HUOMAUTUS: Älä käytä suodattimien puhdistamiseen kuumaa vettä tai puhdistusaineita. Mikäli suodattimet vaurioituvat, mikä on harvinaista, korvaa ne hyväksytyillä varaosilla. Älä yritä käyttää tuotetta ilman suodatinta. **TÄRKEÄÄ:** Pidä suodatin puhtaana suorituskyvyn varmistamiseksi. Suosittelemme, että peset suodattimen vähintään kerran kuussa.

HARJARULLAN VAIHTAMINEN JA PUHDISTAMINEN

TÄRKEÄÄ: Sammuta imuri aina ennen harjarullan vaihtamista.

1. Avaa lukko käyttämällä kolikkoa. **[14]**
2. Irrota harjarullan kansi.
3. Irrota harjarulla.
4. Puhdista harjarulla tai korvaa se uudella. Se mahtuu paikalleen vain yhteen suuntaan. **[15]**
5. Kiinnitä harjarullan kansi takaisin paikalleen ja lukitse se kolikolla.

AKUN VAIHTAMINEN

Turvallisuussyistä tämän pölynimurin litiumioniakut tulisi vaihtaa vain Agency-huoltoedustajan toimesta. Kun akkujen varaussyky heikkenee, ota yhteyttä Agency-asiakaspalveluun vaihtaaksesi ne uusiin.

AKKUJEN HÄVITTÄMINEN TUOTTEEN KÄYTTÖIÄN LOPUSSA

Akut tulisi poistaa pölynimurista ennen sen hävittämistä. Käytetyt akut tulisi viedä kierrätyspisteeseen, eikä hävittää talousjätteen mukana. Poista akut ottamalla yhteyttä Agency-asiakaspalveluun tai noudattamalla seuraavia ohjeita:

TÄRKEÄÄ: Tyhjennä akut täysin ennen niiden poistamista ja varmista, että laturi on irrotettu pistorasiasta.

1. Anna laitteen olla käynnissä, kunnes akut on kulutettu täysin loppuun.
2. Irrota rikkaimuri pölynimurin rungosta.
3. Paina pölysäiliön vapautuspainiketta ja irrota pölysäiliö.
4. Irrota ruuvia ja avaa yksikkö. **[16]**
5. Poista moottorin/akun kotelo ja irrota kaapelit.
6. Poista akut kotelosta.

HUOMAA: Jos sinulla on vaikeuksia laitteen purkamisessa osiin tai jos haluat yksityiskohtaisia tietoja tämän tuotteen käsittelystä, keräyksestä ja kierrätyksestä, ota yhteyttä paikalliseen virastoon tai kotitalousjätteen hävityspalveluun.

VIANETSINTÄ

Jos sinulla ilmenee ongelmia tämän siivouslaitteen käytössä, käytä tätä yksinkertaista tarkistuslistaa ennen kuin soitat Agency-asiakaspalveluun:

A. Pölynimuri ei käynnisty.

Tarkasta, että pölynimuri on ladattu.

B. Imukyky on heikko tai olematon

Tyhjennä pölysäiliö ja pese suodatin.

Irrota suutin ja tarkasta, ettei putkessa ole tukoksia.

C. Akut eivät lataudu.

Tämä saattaa johtua pitkistä varastointiajoista (yli puoli vuotta). Ota yhteyttä Agency-asiakaspalveluun vaihtaaksesi akut uusiin. Jos ongelma ei katoa, ota yhteyttä Agency-asiakaspalveluun.

TUOTTEEN TEKNISET TIEDOT

Virtalähteen tyyppi: Akku
Virtasovittimen kaapelin pituus: 1,8 m
Enimmäisvirrankulutus: 105 W
Pölysäiliön tilavuus: 0,5 l
Materiaali: ABS-muovi
Pölypussillinen vai pölypussiton: Pussiton
Lataustelakka: Ei
Soveltuu nesteille: Ei
Langaton: Kyllä
Virta-asetusten määrä: 2
HEPA-suodatin: N/A
Käyttöjännite: 22,2 V
Harjan tyyppi: Moottoroitu harja
Enimmäisimuteho: 3 300 Pa
Harjaton moottori: Ei
Paino: 2 400 g
Käyttöaika pienimmällä virrankulutusasetuksella: 38 min
Käyttöaika suurimmalla virrankulutusasetuksella: 17 min
Latausaika: 3,5 h
Taitettava: Kyllä

PAKKAUKSEN SISÄLTÖ

1x varsipölynimuri
1x 2-in-1-rakosuulake
1x seinäkiinnike
1x virtasovitin

YMPÄRISTÖ

Tässä laitteessa oleva merkintä osoittaa, ettei tätä laitetta tulisi käsitellä kotitalousjätteenä. Se pitää sen sijaan toimittaa asianmukaiseen keräyspisteeseen sähkö- ja elektroniikkalaitteiden kierrätystä varten. Laitte on hävitettävä jätteiden hävittämiseen sovellettavien paikallisten ympäristömääräysten mukaisesti. Jos haluat yksityiskohtaisia tietoja tämän laitteen käsittelystä, keräyksestä ja kierrätyksestä, ota yhteyttä paikalliseen virastoon, kotitalous- ja jätehuoltopalveluun tai kauppaan, josta ostit laitteen. Tämä laite on EU-direktiivien 2014/30/EY, 2014/35/EY ja 2011/65/EU mukainen.





INSTRUKSJONER FOR SIKKER BRUK

Dette apparatet skal kun brukes til rengjøring i hjemmet, som beskrevet i denne brukerveiledningen. Sørg for at denne veiledningen er fullstendig forstått før du bruker apparatet.

- Slå alltid av og ta laderen ut av stikkontakten før rengjøring av apparatet eller vedlikeholds oppgaver.
- Dette apparatet kan brukes av barn fra 8 år og oppover og personer med reduserte fysiske, sensoriske eller mentale evner eller mangel på erfaring og kunnskap kun hvis de har tilsyn eller har fått instruksjoner om bruk av apparatet på en sikker måte og forstår farene involvert.
- Barn skal ikke leke med apparatet.
- Rengjøring og brukervedlikehold må ikke utføres av barn uten tilsyn.
- Hvis strømledningen er skadet skal du slutte å bruke apparatet umiddelbart.
- For å unngå en sikkerhetsrisiko må en autorisert servicetekniker erstatte strømledningen.
- Hold hender, føtter, løse klær og hår unna roterende børster.
- Bruk kun den originale laderen som fulgte med apparatet.
- Sjekk at spenningen er den samme som er angitt på laderen.
- Hvis apparatet skal kasseres, må batteriene først fjernes. Apparatet må kobles fra strømmettet når du tar ut batteriet. Kast batteriene på en sikker måte. Kjør apparatet til det stopper fordi batteriene er helt utladet. Brukte batterier skal leveres til en gjenvinningsstasjon og ikke kastes sammen med husholdningsavfallet. For å fjerne batteriene kan du ta kontakt med byråets kundesenter eller fortsett i henhold til følgende instruksjoner.

MERK: Skulle du oppleve noen problemer med å demontere enheten eller for mer detaljert informasjon om behandling, gjenvinning og resirkulering av dette apparatet, vennligst kontakt din lokale kommune eller renovasjons- og avfallshåndtering.

- Når du lader apparatet, må strømbryteren være av.
- Lad aldri batteriene i temperaturer over 37°C eller under 0°C.

- Det er normalt at laderen blir varm å ta på under lading. Bruk kun tilbehør, forbruksvarer eller reservedeler som er anbefalt eller levert fra byrået.
- Statisk elektrisitet: Noen tepper kan forårsake en liten oppbygging av statisk elektrisitet. Enhver statisk utladning er ikke helsefarlig.
- Ikke bruk enheten utendørs, på fuktige overflater eller for å samle opp fuktighet.
- Ikke håndter harde eller skarpe gjenstander, fyrstikker, varm aske, sigarettneiper eller lignende gjenstander.
- Ikke spray eller samle opp brennbare væsker, rengjøringsvæsker, aerosoler eller deres damp.
- Ikke kjør over strømledningen når du bruker apparatet, og ikke ta støpselet ut av stikkontakten ved å trekke i strømledningen.
- Ikke fortsett å bruke apparatet eller laderen hvis den ser ut til å være defekt.
- **Agency service:** For å sørge for fortsatt sikker og effektiv drift av dette apparatet anbefaler vi at service eller reparasjoner kun utføres av en autorisert servicetekniker.
- Ikke bruk apparatet til å vaske dyr og mennesker.
- Ikke skift ut batteriene med ikke-oppladbare batterier.

PRODUKTBEKRIVELSE

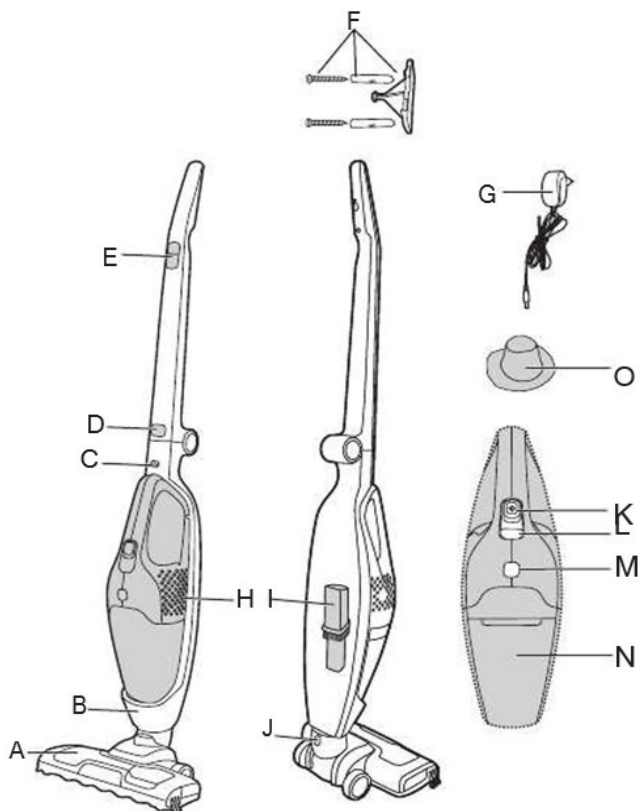

HOVEDSTØVSUGER

- A. Teppe og gulvdyse
- B. Hovedkropp
- C. Håndholdt utløserknapp
- D. Utløserknapp for håndtak
- E. På/Av-bryter
- F. Produktholder
- G. Lader
- H. Håndholdt enhet
- I. Spalteverktøy / støvbørste
- J. Utløserknapp for dyse

HÅNDHOLDT STØVSUGER

- K. På / av bryter
- L. Lade/strømindikator
- M. Utløserknapp for støvbeholder
- N. Støvbeholder

FILTER

- O. Klutfilter

FORBEREDELSE AV VAREN

1. Brett ut håndtaket fra hoveddelen til det låses på plass. **[1]**
2. Still dysen på linje med hoveddelen og skyv den inn i hoveddelen helt til dysen låses på plass. **[2]**
3. For førstegangsbruk, lad opp støvsugeren i 5 timer og fullstendig utladet. Etter førstegangsbruk er den normale ladetiden 4 timer.
4. Indikatorlampen vil blinke under lading og forbli tent når den er fulladet. **[3]**
5. Fest produktholderen til veggen med skruen og holderen som følger med.

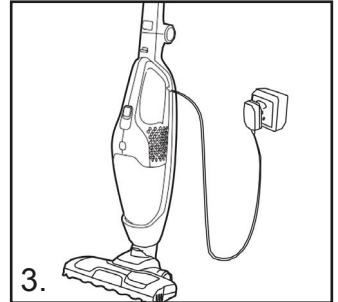
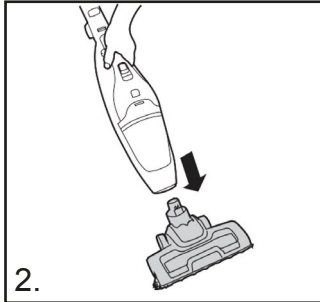
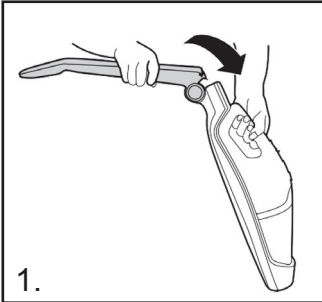

BRUK AV DIN STØVSUGER

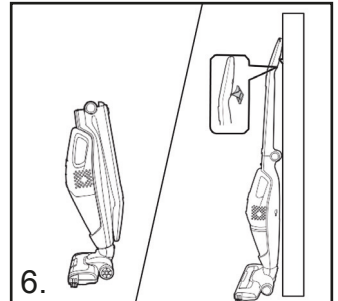
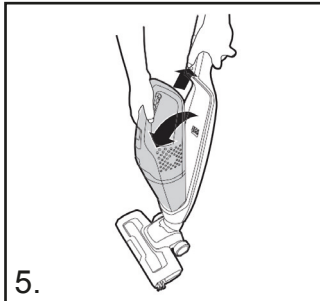
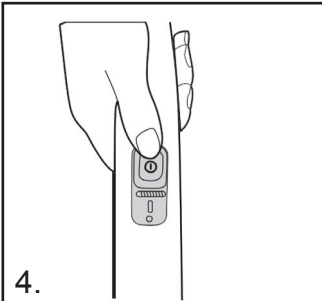

HOVEDSTØVSUGER

Slå på støvsugeren ved å skyve på/av-bryteren **[E]** til de nødvendige innstillingene: **[4]**

- **HARDT GULV:** Første posisjon av På/Av-bryteren, agitatorene og dyse LED lysene er AV.
- **TEPPE:** Andre posisjon av På/Av-bryteren, agitatorene og dyse LED lysene er PÅ.

HÅNDHOLDT STØVSUGER

1. Skyv den håndholdte utløserknappen oppover og løft den håndholdte enheten fra hoveddelen. **[5]**
2. Slå på den håndholdte støvsugeren ved å skyve på/av-bryteren **[K]** framover.

LADING/STRØMINDIKASJON*

Denne støvsugeren er utstyrt med en LED-skjerm. Når produktet fungerer, vil displayet rapportere følgende indikasjon:

BATTERI NIVÅINDIKATOR:

3 poeng = Fulladet

2 poeng = 2/3 ladning

1 poeng = 1/3 ladning

RESTLADNINGSINDIKATOR: Når batteriene er helt utladet, vil indikatoren blinke i rundt 20 sekunder før støvsugeren slår seg av automatisk.

SPALTEVERKTØY / STØVBØRSTE

Tilbehøret er lagret på baksiden av hoveddelen. Den passer direkte på den håndholdte enheten.

VIKTIG: Under lagring og lading, fest apparathåndtaket i produktholderen. [6]

VEDLIKEHOLD AV STØVSUGEREN

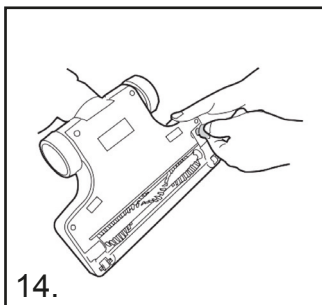
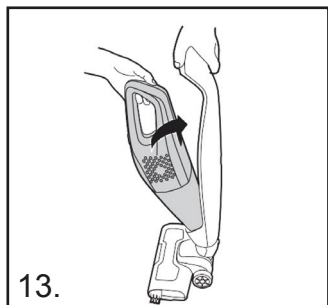
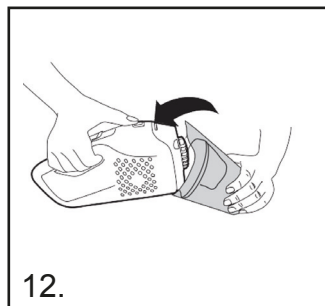
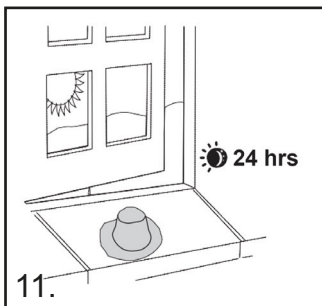
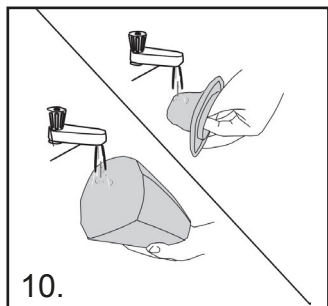
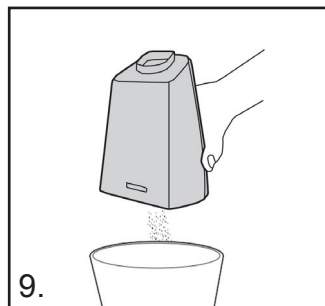
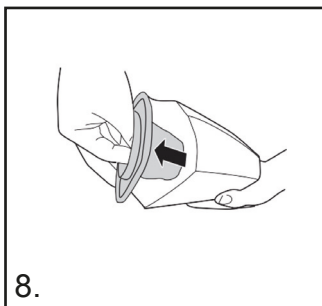
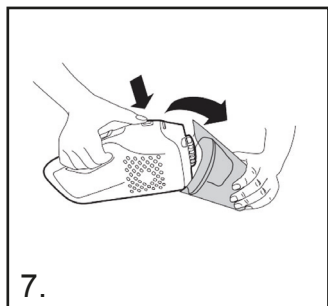

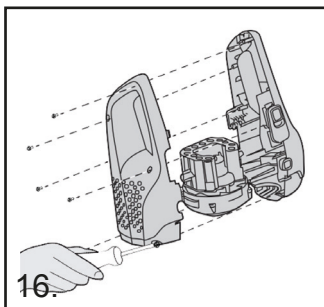
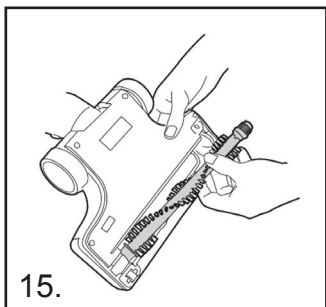

TØMNING AV STØVBEHOLDEREN

1. Skyv den håndholdte enhetens utløserknapp oppover, løft den håndholdte enheten fra hoveddelen.
2. Trykk på utløserknappen for støvbeholderen og fjern støvbeholderen. **[7]**
3. Løft filteret fra støvbeholderen. **[8]**
4. Snu støvbeholderen opp ned over en søppelbøtten for å tømme den umiddelbart. **[9]**
5. Sett sammen den håndholdte enheten igjen og gå tilbake til støvsugerens hoveddel.

RENGJØRING AV FILTERET

1. Skyv den håndholdte utløserknappen oppover, løft den håndholdte enheten fra støvsugerens hoveddel.
2. Trykk på utløserknappen for støvbeholderen og fjern støvbeholderen.
3. Fjern filteret fra støvbeholderen og rengjør.
4. Vask filteret i lukket vann og la det tørke i 24 timer. Gå tilbake til støvbeholderen når den er helt tørr. **[10, 11]**
5. Vask eventuelt støvbeholderen i lukket vann. Sørg for at den er helt tørr før du går tilbake til hoveddelen av støvsugeren.
6. Sett sammen den håndholdte enheten igjen og gå tilbake til støvsugerens hoveddel. **[12,13]**

MERK: Ikke bruk varmt vann eller rengjøringsmidler når du rengjør filterne. I det usannsynlige tilfellet at filterne skulle bli skadet, monter en ekte reservedel. Ikke prøv å bruke produktet uten et filter montert. **VIKTIG:** For optimal ytelse skal du holde alltid filteret rent. Vi anbefaler at filteret vaskes minst en gang i måneden.

BYTTE OG RENGJØRING AV AGITATOREN

VIKTIG: Slå alltid av støvsugeren før du bytter agitatoren.

1. Vri låsen med en mynt for en åpen posisjon. **[14]**
2. Fjern agitatordekselet.
3. Fjern agitatoren.
4. Bytt ut med den nye agitatoren eller rengjør den. Dette kan bare passe i én retning. **[15]**
5. Sett på agitatordekselet igjen og lås med en mynt.

BATTERIBYTTE

Av sikkerhetsgrunner kan litium-ion-batteriene i denne støvsugeren kun byttes ut av en servicetekniker. Når batteriene ikke klarer å opprettholde ladningen skal du ta kontakt med byråets kundeservicesenter for å avtale en erstatning.

SLUTT PÅ PRODUKTETS LEVETID OG AVHENDING AV BATTERIER

Hvis støvsugeren skal kastes, bør batteriene fjernes. Brukte batterier skal leveres til en gjenvinningsstasjon og ikke kastes sammen med husholdningsavfall. For å fjerne batteriene kan du ta kontakt med byråets kundeservicesenter eller fortsett i henhold til følgende instruksjoner:

VIKTIG: Lad alltid batteriene helt ut før de tas ut, og sørg for at laderen er koblet fra.

1. Kjør enheten til batteriene er helt tomme.
2. Løsne den håndholdte enheten fra hoveddelen av støvsugeren.
3. Trykk på utløserknappen for støvbeholderen og fjern støvbeholderen.
4. Fjern skruer og åpne enheten. **[16]**
5. Fjern motor-/batterihuset og koble fra kablene.
6. Fjern batteriene fra hylsteret .

MERK: Skulle du oppleve problemer med å demontere enheten eller for mer detaljert informasjon om behandling, gjenvinning og resirkulering av dette produktet, vennligst kontakt ditt lokale kommunekontor og/eller renovasjons- og avfallshåndtering .

FEILSØKING

Hvis du har problemer med støvsugeren kan du følge denne enkle sjekklisten før du ringer byråets kundeservicesenter:

A. Renseren slår seg ikke på.

Sjekk om støvsugeren er ladet.

B. Tap av sug eller ingen sug

Tøm støvbeholderen og vask filteret

Fjern dysen og se etter eventuelle blokkeringer i kanalen.

C. Batterier kan ikke lades.

Dette kan være et resultat av svært lange lagringsperioder (over et halvt år).

Kontakt byråets kundeservice for å avtale erstatning av batteri. Hvis problemet vedvarer kan du ta kontakt med byråets kundeservicesenter.

PRODUKTSPEKIFIKASJONER

Strømkildetype: Batteridrevet
Kabellengde for strømadapter: 1.8m
Maksimalt strømforbruk: 105W
Støvkapasitet: 0.5l
Materiale : ABS plast
Med støvpose eller uten pose: Uten bag
Ladeholder: Nei
Egnet for væsker: Nei
Trådløs : Ja
Antall strøminnstillinger: 2
HEPA luftfilter: N/A
Driftsspenning : 22.2V
Type børste: Motorisert børste
Maksimal sugekraft: 3300Pa
Børsteløs motor : Nei
Vekt : 2400g
Driftstid for laveste effektmodus: 38 min
Driftstid i høyeste effektmodus: 17 min
Ladetid: 3,5t
Sammenleggbar : Ja

EMBALLASJEINNHOLD

1x støvsugerstav
1x 2-i-1 sprekkdyse
1x veggfeste
1x strømadapter

MILJØET

Symbolet på dette apparatet indikerer at dette apparatet ikke kan behandles som husholdningsavfall. I stedet må det leveres til det aktuelle innsamlingsstedet for resirkulering av elektrisk og elektronisk utstyr. Avhending må utføres i henhold til lokale miljøforskrifter for avfallshåndtering. For mer detaljert informasjon om behandling, gjenvinning og resirkulering av dette apparatet, vennligst kontakt kommunen, din renovasjons- og avfallshåndtering eller butikken der du kjøpte apparatet.

Dette apparatet er i samsvar med de europeiske direktivene 2014/30/EC, 2014/35/EC og 2011/65/EU.





INSTRUKTIONER FÖR SÄKER ANVÄNDNING

Denna apparat bör endast användas för hushållsrengöring, enligt beskrivningen i denna bruksanvisning. Se till att du har läst och förstått den här handboken innan du använder apparaten.

- Stäng alltid av och dra ut laddaren ur eluttaget innan du rengör apparaten och/eller vid underhållsarbete.
- Den här apparaten kan användas av barn över åtta år och av personer med minskad fysisk, kroppslig eller mental kapacitet eller brist på erfarenhet och kunskap, om de handleds eller har fått instruktioner beträffande användning av apparaten på ett säkert sätt och om de är införstådda med riskerna som finns.
- Barn får inte leka med apparaten.
- Rengöring och användarunderhåll skall inte utföras av barn utan tillsyn.
- Om nätsladden är skadad ska du omedelbart sluta använda apparaten.
- För att undvika en säkerhetsrisk måste en auktoriserad servicetekniker byta ut nätsladden.
- Håll händer, fötter, löst sittande kläder och hår borta från roterande borstar.
- Använd endast den laddare som medföljer apparaten.
- Kontrollera att din matningsspänning är densamma som den som anges på laddaren.
- Om apparaten ska kasseras måste batterierna först tas ur. Apparaten måste kopplas bort från elnätet innan du tar ut batteriet. Kassera batterierna på ett säkert sätt. Kör apparaten tills den stannar på grund av att batterierna är helt urladdade. Använda batterier ska inte slängas med hushållsavfallet utan lämnas till en återvinningsstation. För att ta ur batterierna, kontakta Agency kundcenter eller fortsätt enligt följande instruktioner.

OBS! Skulle du uppleva några svårigheter med att plocka isär enheten eller önskar du mer detaljerad information om hantering, återvinning och återanvändning av denna apparat ber vid dig kontakta ditt lokala stadskontor eller din hushålls- och

avfallshanteringstjänst.

- Apparaten måste vara avstängd medan den laddas.
- Ladda aldrig batterierna i temperaturer över 37 °C eller under 0 °C.
- Det är normalt att laddaren blir varm under laddningen. Använd endast tillbehör, förbrukningsmaterial och/eller reservdelar som rekommenderas eller tillhandahålls av Agency.
- Statisk elektricitet: vissa mattor kan orsaka en liten ansamling av statisk elektricitet. Statiska elektricitet är inte hälsofarligt.
- Använd inte apparaten utomhus, på våta ytor eller för våtupptagning.
- Plocka inte upp hårda eller vassa föremål, tändstickor, het aska, cigarettfimpar eller liknande föremål.
- Spraya inte med eller plocka upp brandfarliga vätskor, rengöringsvätskor och aerosoler.
- Kör inte över nätsladden när du använder din apparat och dra inte ut stickkontakten genom att dra i nätkabeln.
- Fortsätt inte att använda en apparat eller laddare som verkar felaktig.
- **Auktoriserad service:** För att säkerställa en fortsatt säker och effektiv drift av denna apparat rekommenderar vi att all service eller reparation utförs av en auktoriserad servicetekniker.
- Använd inte apparaten för att rengöra djur eller människor.
- Byt inte ut batterierna mot icke-uppladdningsbara batterier.

PRODUKTBEKRIVNING

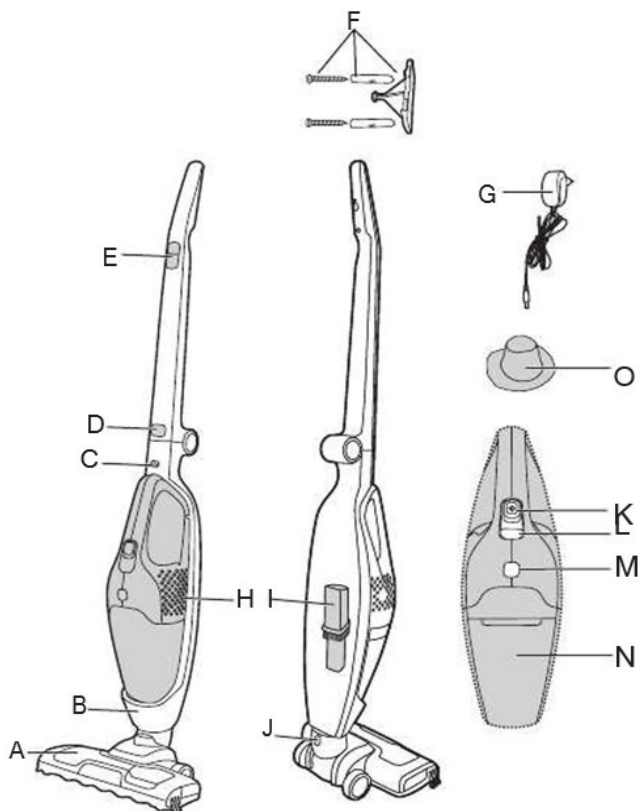

HUVUDDAMMSUGARE

- A. Munstycke för matta och golv
- B. Huvuddel
- C. Frigöringsknapp på handdammsugare
- D. Frigöringsknapp på handtag
- E. På/Av-knapp
- F. Produkthållare
- G. Laddare
- H. Handdammsugare
- I. Fogmunstycke/Dammborste
- J. Frigöringsknapp på munstycke

HANDDAMMSUGARE

- K. På/Av-knapp
- L. Laddnings-/Strömindikator
- M. Frigöringsknapp på dammbehållare
- N. Dammbehållare

FILTER

- O. Tygfilter

FÖRBEREDELSE AV ARTIKELN

1. Tryck ned handtaget i huvuddelen tills det klickar på plats. **[1]**
2. Rikta in munstycket med huvuddelen och tryck tills munstycket klickar på plats. **[2]**
3. Inför första användningen ska dammsugaren laddas i 5 timmar. Efter första användningen är den normala laddningstiden 4 timmar.
4. Indikatorlampan blinkar under laddningen och förblir tänd när dammsugaren är fulladdad. **[3]**
5. Fäst produkthållaren på väggen med hjälp av skruven och fästet som medföljer.

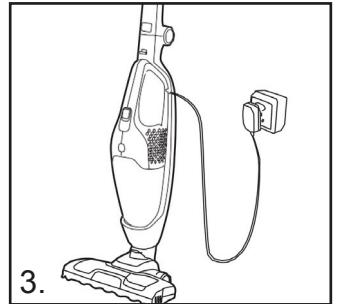
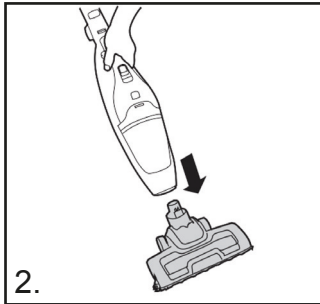
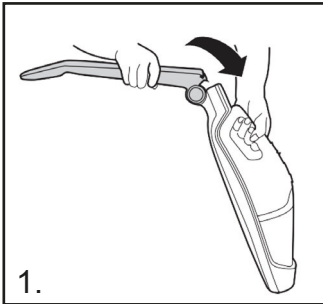

ANVÄNDA DIN DAMMSUGARE

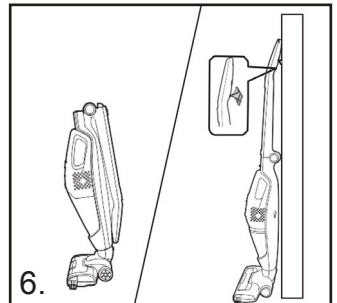
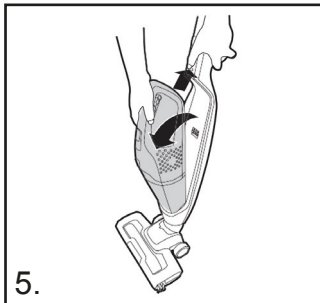
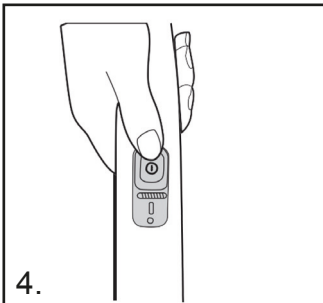

HUVUDDAMMSUGARE

Slå på dammsugaren genom att skjuta På/Av-reglaget **[E]** till önskad inställning: **[4]**

- **HÅRT GOLV:** I första läget på På/Av-brytaren är omröraren och munstyckets LED-lampor AV.
- **MATTA:** I andra läget på På/Av-brytaren är omröraren och munstyckets LED-lampor PÅ.

HANDDAMMSUGARE

1. Tryck handdammsugarens frigöringsknapp uppåt och lyft av handdammsugaren från huvuddelen. **[5]**
2. Slå på handdammsugaren genom att skjuta På/Av-reglaget **[K]** framåt.

LADDNINGS-/STRÖMINDIKATOR*

Den här dammsugaren är utrustad med en LED-display. På displayen visas följande:

BATTERINIVÅINDIKATOR

3 punkter = Fulladdad

2 punkter = 2/3 laddad

1 punkt = 1/3 laddad

URLADDNINGSIKATOR: När batterierna är helt urladdade blinkar indikatorn i cirka 20 sekunder innan dammsugaren stängs av automatiskt.

FOGMUNSTYCKE/DAMMBORSTE

Tillbehöret förvaras på baksidan av huvuddelen. Det placeras direkt i handdammsugaren.

VIKTIGT: Under förvaring och laddning fäster du apparatens handtag i produktställaren. [6]

DAMMSUGARUNDERHÅLL

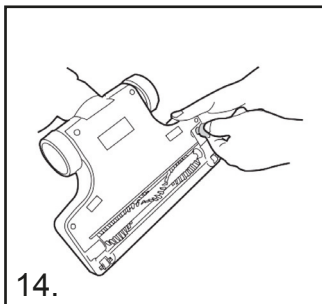
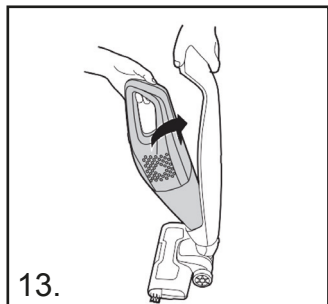
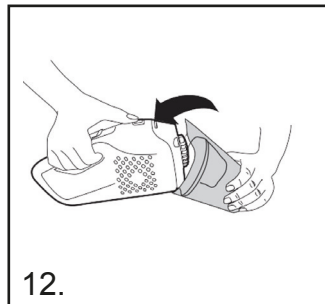
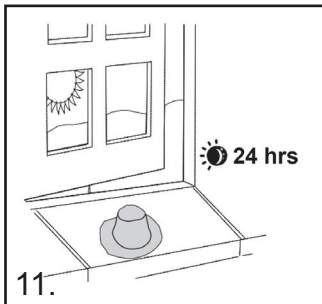
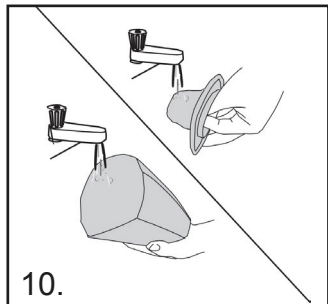
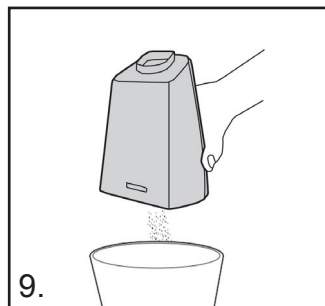
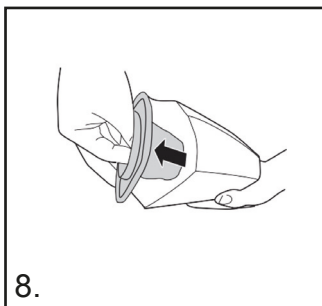
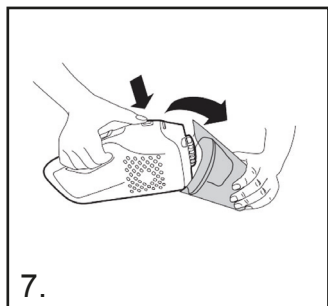

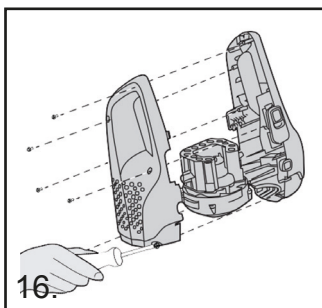
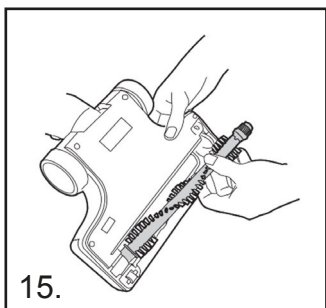

TÖMMA DAMMBEHÅLLAREN

1. Tryck handdammsugarens frigöringsknapp uppåt och lyft av handdammsugaren från huvuddelen.
2. Tryck på dammbehållarens frigöringsknapp för att lossa dammbehållaren. [7]
3. Lyft ut filtret ur dammbehållaren. [8]
4. Vänd dammbehållaren upp och ner över en soptunna för att tömma den. [9]
5. Montera ihop handdammsugaren igen och fäst den på dammsugarens huvuddel.

RENGÖRA FILTRET

1. Tryck handdammsugarens frigöringsknapp uppåt och lyft av handdammsugaren från huvuddelen.
2. Tryck på dammbehållarens frigöringsknapp för att lossa dammbehållaren.
3. Ta bort filtret från dammbehållaren och rengör det.
4. Tvätta filtret i ljummet vatten och låt torka i 24 timmar. När filtret är helt torrt sätter du tillbaka det i dammbehållaren [10, 11]
5. Vid behov, tvätta dammbehållaren i ljummet vatten. Se till att dammbehållaren är helt torr innan du sätter tillbaka den i dammsugarens huvuddel.
6. Montera ihop handdammsugaren igen och fäst den på dammsugarens huvuddel. [12,13]

Obs! Använd inte varmt vatten eller rengöringsmedel när du rengör filtren. Om filtren mot förmodan skulle skadas ska det bytas ut mot en originalreservdel. Försök inte använda produkten utan filter. **VIKTIGT:** För optimal prestanda ska du se till att filtret alltid är rent. Vi rekommenderar att filtret tvättas minst en gång i månaden.

BYTA OCH RENGÖRA OMRÖRAREN

VIKTIGT: Stäng alltid av dammsugaren innan du byter omrörare.

1. Vrid låset till öppet läge med hjälp av ett mynt. [14]
2. Ta av omrörarlocket.
3. Lyft ut omröraren.
4. Byt ut mot en ny omrörare eller rengör den befintliga. Den passar bara i en riktning. [15]
5. Sätt tillbaka omrörarlocket och lås med hjälp av ett mynt.

BYTA BATTERI

Av säkerhetsskäl får litiumjonbatterierna i denna dammsugare endast bytas ut av en servicetekniker. Om batterierna laddas ur för fort ber vi dig kontakta Agency kundcenter för att ordna med ett batteribyte.

KASSERING AV UTTJÄNTA BATTERIER

Om dammsugaren ska kasseras ska batterierna först tas ur. Använda batterier ska inte slängas med hushållsavfallet utan lämnas till en återvinningsstation. För att ta ur batterierna, kontakta Agency kundcenter eller fortsätt enligt följande instruktioner.

VIKTIGT: Innan du tar ut batterierna ska du se till att de är helt urladdade och att laddaren är urkopplad.

1. Kör enheten tills batterierna är helt urladdade.
2. Ta av handdammsugaren från dammsugarens huvuddel.
3. Tryck på dammbehållarens frigöringsknapp för att lossa dammbehållaren.
4. Lossa de skruvarna och öppna enheten. **[16]**
5. Ta bort motor-/batterihuset och koppla bort sladdarna.
6. Ta ut batterierna ur batterihuset.

Obs! Skulle du uppleva några svårigheter med att plocka isär enheten eller önskar du mer detaljerad information om hantering, återvinning och återanvändning av denna apparat ber vi dig kontakta ditt lokala stadskontor eller din hushålls- och avfallshanteringstjänst.

FELSÖKNING

Om du upplever några problem rekommenderas du att följa denna enkla checklista innan du ringer Agency kundtjänst.

A. Dammsugaren startar inte.

Kontrollera om dammsugaren är laddad.

B. Ingen eller dålig sugeffekt

Töm dammbehållaren och tvätta filtret

Ta av munstycket och kontrollera om det finns något stopp i kanalen.

C. Batterierna laddas inte.

Det här kan vara ett resultat av mycket långa förvaringsperioder (över ett halvår). Kontakta Agency kundcenter för att ordna med ett batteribyte. Om problemet kvarstår ber vi dig kontakta Agency kundcenter.

PRODUKTSPECIFIKATIONER

Typ av strömkälla: Batteridrivnen

Adaptersladdens längd: 1,8 m

Maximal effektförbrukning: 105 W

Dammkapacitet: 0,5 l

Material: ABS-plast

Med dammpåse eller utan påse: Utan påse

Laddningvagga: Nej

Lämplig för vätskor: Nej

Sladdlös: Ja

Antal effektinställningar: 2

HEPA-luftfilter: Ej tillämpligt

Driftspänning: 22,2 V

Typ av borste: Motoriserad borste

Maximal sugeffekt: 3 300 Pa

Motor utan borste: Nej

Vikt: 2 400 g

Drifttid vid lägsta effektläge: 38 min

Drifttid i lägsta effektläge: 17 min

Laddningstid: 3,5 timmar

Hopfällbar: Ja

FÖRPACKNINGENS INNEHÅLL

1 x stickdammsugare

1 x 2-i-1-fogmunstycke

1 x väggfäste

1 x nätadapter

MILJÖN

Symbolen på den här enheten indikerar att enheten inte får behandlas som hushållsavfall. Istället måste den lämnas till lämplig insamlingsplats för återvinning av elektrisk och elektronisk utrustning. Avfallshantering måste utföras i enlighet med lokala miljöbestämmelser för avfallshantering. För mer detaljerad information om hantering, återvinning och återanvändning av denna apparat ber vid dig kontakta ditt lokala stadskontor, din hushålls- och avfallshanteringstjänst eller butiken där du köpte apparaten.

Denna apparat uppfyller de europeiska direktiven 2014/30/EC, 2014/35/EC och 2011/65/EU.





BRUGSANVISNING FOR SIKKER BRUG

Dette apparat må kun bruges til rengøring til privat brug som beskrevet i denne brugervejledning. Sørg for, at denne vejledning er forstået fuldt ud før betjening af apparatet.

- Sluk altid for og tag opladeren ud af stikket før rengøring af apparatet eller eventuelle vedligeholdelsesopgaver.
- Dette apparat kan anvendes af børn fra 8 år og ældre og af personer med fysiske, sensoriske eller mentale funktionsbegrænsninger eller mangel på erfaring og viden, hvis de anvender apparatet under opsyn eller har modtaget vejledning om brugen af det på en sikker måde og forstår de involverede risici.
- Børn må ikke lege med apparatet.
- Rengøring og brugervedligeholdelse må ikke udføres af børn uden opsyn.
- Hvis strømledningen er beskadiget, skal du omgående holde op med at bruge apparatet.
- For at undgå sikkerhedsrisici skal en forhandlergodkendt servicemontør udskifte strømkablet.
- Hold hænder, fødder, løsthængende tøj og hår væk fra rotationsbørsterne.
- Brug kun den originale oplader, der leveres med apparatet.
- Kontrollér, at den forsyningsspænding, du anvender, er den samme som den, der er angivet på opladeren.
- Hvis apparatet skal bortskaffes, skal batterierne først tages ud. Apparatet skal kobles fra strømforsyningen, når batteriet fjernes. Bortskaf batterierne på sikker vis. Brug apparatet, indtil det stopper pga. fuldt afladene batterier. Brugte batterier skal afleveres på en genbrugsstation og ikke bortskaffes med husholdningsaffaldet. For at få oplysninger om fjernelse af batterierne kan du kontakte Forhandlerens kundeservicecenter eller fortsætte i henhold til følgende instruktioner.

BEMÆRK: Hvis du oplever problemer med afmonteringen af enheden, bedes du kontakte din kommune eller din husholdnings- og affaldsbortskafningstjeneste for at få for mere detaljerede

oplysninger om behandling, genanvendelse og genbrug af dette apparat.

- Når apparatet oplades, skal der være slukket for strømkontakten.
- Batteriet må aldrig oplades ved temperaturer over 37 °C eller under 0 °C.
- Det er normalt, at opladeren bliver varm at røre ved, når den oplader. Brug kun det tilbehør, de forbrugsartikler eller de reservedele, der anbefales af Forhandleren.
- Statisk elektricitet: nogle gulvtæpper kan forårsage en lille ophobning af statisk elektricitet. En eventuel statisk udladning er ikke farlig for helbredet.
- Brug ikke apparatet udendørs eller på våde overflader eller til at opsuge væde.
- Opsug ikke hårde eller skarpe genstande, tændstikker, varm aske, cigaretskod eller andre lignende ting.
- Sprøjt ikke med eller opsug ikke brandbare væsker, flydende rengøringsmidler, aerosoler eller deres dampe.
- Kør ikke hen over strømledningen, når du bruger apparatet, og tag ikke stikket ud ved at trække i strømledningen.
- Fortsæt ikke med at bruge apparatet eller opladeren, hvis de virker fejlbehæftet.
- **Forhandlerservice:** For at sikre en fortsat sikker og effektiv drift af dette apparat anbefaler vi, at al servicering og alle reparationer udelukkende foretages af en Forhandlergodkendt servicemontør.
- Brug ikke apparatet til at rengøre dyr eller mennesker.
- Udskift ikke batterierne med ikke-genopladelige batterier.

PRODUKTBEKRIVELSE

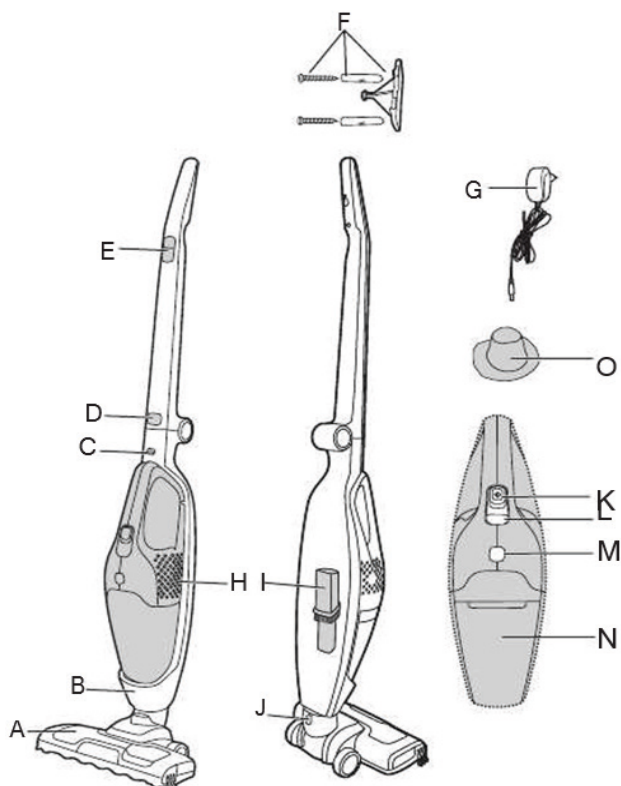

HOVEDSTØVSUGERENHED

- A. Mundstykke til gulvtæppe og gulv
- B. Hovedenhed
- C. Knap til frigørelse af håndholdt enhed
- D. Knap til frigørelse af håndtag
- E. Tænd/sluk-kontakt
- F. Produktholder
- G. Oplader
- H. Håndholdt enhed
- I. Sprækkeværktøj/afstøvningsbørste
- J. Knap til frigørelse af mundstykke

HÅNDHOLDT STØVSUGER

- K. Tænd/sluk-kontakt
- L. Opladnings-/strømindikator
- M. Knap til frigørelse af støvbeholder
- N. Støvbeholder

FILTER

- O. Stoffilter

KLARGØRING AF ENHEDEN

1. Fold håndtaget ud fra hovedenden, indtil det låser sig fast på plads. **[1]**
2. Tilpas mundstykket i forhold til hovedenden, og tryk det godt ind i hovedenheden, indtil mundstykket låser sig fast på plads. **[2]**
3. Ved første anvendelse skal støvsugeren oplades i 5 timer og derefter aflades helt. Efter første anvendelse er den normale opladningstid 4 timer.
4. Indikatorlyset blinker ved opladning og lyser uden at blinke, når enheden er fuldt opladet. **[3]**
5. Monter produktholderen på væggen ved hjælp af den medfølgende skrue og holder.

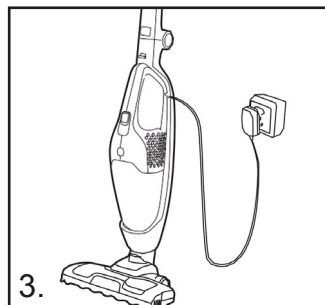
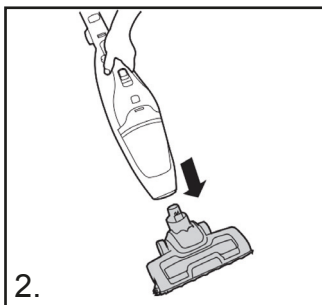
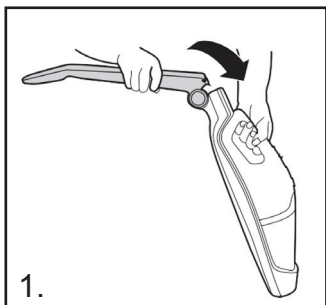

ANVENDELSE AF STØVSUGEREN

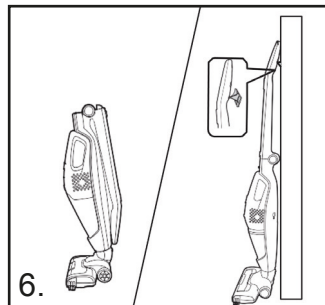
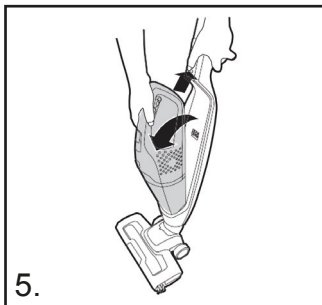
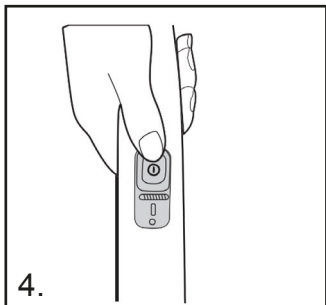

HOVEDSTØVSUGERENHED

Tænd for støvsugeren ved at skubbe tænd/sluk-kontakten **[E]** til de ønskede indstillinger: **[4]**

- **HÅRDT GULV:** Første stilling for tænd/sluk-kontakten, opsamlerbørstens og mundstykkets LED-lys er SLUKKET.
- **GULVTÆPPE:** Anden stilling for tænd/sluk-kontakten, opsamlerbørstens og mundstykkets LED-lys er TÆNDT.

HÅNDHOLDT STØVSUGER

1. Skub knappen til frigørelse af den håndholdte enhed opad, og løft den håndholdte enhed af hovedenheden. **[5]**
2. Tænd for den håndholdte enhed ved at skubbe tænd/sluk-kontakten **[K]** fremad.

OPLADNINGS-/STRØMINDIKATION*

Denne støvsuger har et LED-display. Når produktet er i gang, angiver displayet følgende indikationer:

INDIKATOR FOR BATTERINIVEAU:

3 punkter = fuldt opladet

2 punkter = 2/3 opladet

1 punkt = 1/3 opladet

AFLADNINGSINDIKATOR: Når batterierne er fuldt afladet, blinker indikatoren i ca. 20 sekunder, før støvsugeren slukker automatisk.

SPRÆKKEVÆRKTØJ/AFSTØVNINGSBØRSTE

Tilbehøret opbevares bag på hovedenheden. Det passer direkte på den håndholdte enhed.

VIGTIGT: Under opbevaring og opladning skal apparatets håndtag sættes i produktholderen. [6]

VEDLIGEHOLDELSE AF STØVSUGEREN

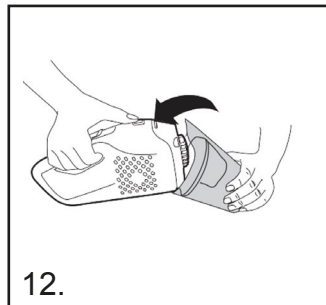
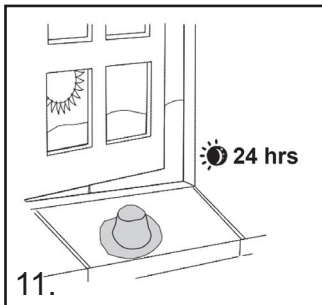
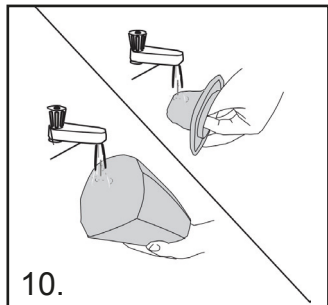
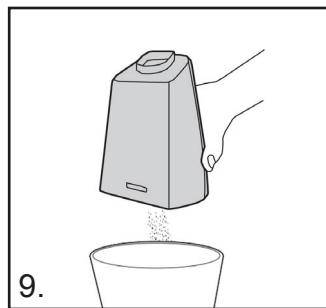
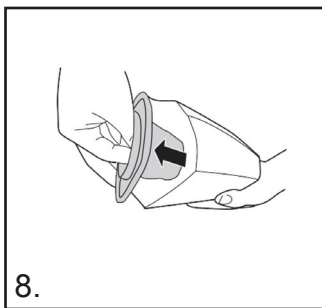
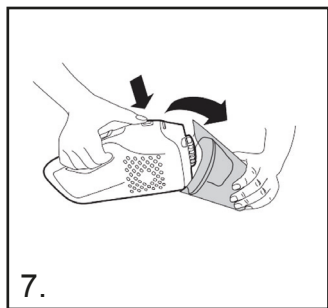

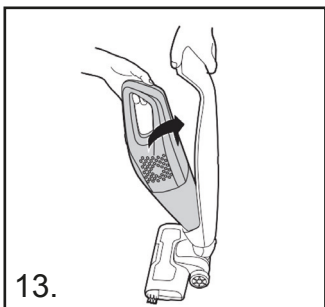

13.

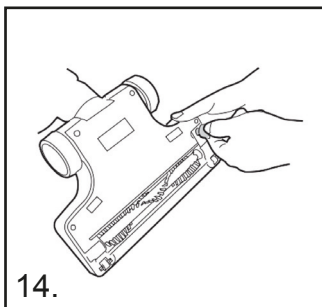

14.

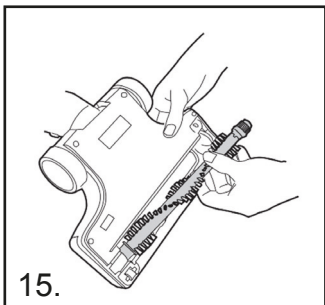

15.

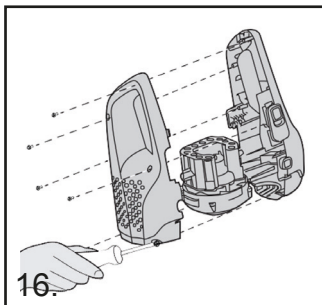

16.

TØMNING AF STØVBEHOLDEREN

1. Skub knappen til frigørelse af den håndholdte enhed opad, og løft den håndholdte enhed af hovedenheden.
2. Tryk på knappen til frigørelse af støvbeholderen, og tag støvbeholderen af. **[7]**
3. Løft filtret ud af støvbeholderen. **[8]**
4. Vend støvbeholderen på hovedet over en skraldespand for at tømme den med det samme. **[9]**
5. Saml den håndholdte enhed igen, og sæt den tilbage på støvsugerhovedenheden.

RENGØRING AF FILTRET

1. Skub knappen til frigørelse af den håndholdte enhed opad, og løft den håndholdte enhed af støvsugerhovedenheden.
2. Tryk på knappen til frigørelse af støvbeholderen, og tag støvbeholderen af.
3. Tag filtret ud af støvbeholderen, og rengør det.
4. Skyl filtret med lunkent vand, og lad det tørre i 24 timer. Når det er fuldstændigt tørt, sættes det tilbage i støvbeholderen. **[10, 11]**
5. Skyl om nødvendigt støvbeholderen med lunkent vand. Sørg for, at det er helt tørt, før det sættes på støvsugerhovedenheden igen.
6. Saml den håndholdte enhed igen, og sæt den tilbage på støvsugerhovedenheden. **[12,13]**

BEMÆRK: Brug ikke varmt vand eller rengøringsmidler til at rengøre filtrene. Hvis filtret mod forventning skulle blive beskadiget, skal det udskiftes med en original reservedel. Forsøg ikke at bruge produktet uden et indsat filter. **VIGTIGT:** For optimal ydeevne skal filtret altid holdes rent. Vi anbefaler, at filtret skylles mindst én gang om måneden.

UDSKIFTNING OG RENGØRING AF OPSAMLERBØRSTEN

VIGTIGT: Sluk altid for støvsugeren før udskiftning af opsamlerbørsten.

1. Brug en mønt til at dreje låsen til åben stilling. **[14]**
2. Tag dækslet til opsamlerbørsten af.
3. Tag opsamlerbørsten ud.
4. Udskift den med den nye opsamlerbørste, eller rengør den. Den kan kun vende i en retning. **[15]**
5. Sæt dækslet til opsamlerbørsten på igen, og lås det fast med mønten.

UDSKIFTNING AF BATTERIER

Af sikkerhedsmæssige årsager må itium-ion-batterierne i denne støvsuger kun udskiftes af Forhandlerens servicemontør. Når batterierne ikke længere kan opretholde deres ladningskapacitet, skal du kontakte Forhandlerens kundeservicecenter for at aftale en udskiftning.

BORTSKAFFELSE AF BATTERIER VED AFSLUTNINGEN PÅ PRODUKTETS LEVETID

Hvis støvsugeren skal bortskaffes, skal batterierne tages ud. Brugte batterier skal afleveres på en genbrugsstation og ikke bortskaffes med husholdningsaffaldet. For at få oplysninger om fjernelse af batterierne kan du kontakte Forhandlerens kundeservicecenter eller fortsætte i henhold til følgende instruktioner:

VIGTIGT: Aflad altid batterierne helt, før de fjernes, og sørg for, at opladeren er taget ud af stikket.

1. Brug enheden, indtil batterierne er helt tomme.
2. Frigør den håndholdte enhed fra støvsugerhovedenheden.
3. Tryk på knappen til frigørelse af støvbeholderen, og tag støvbeholderen af.
4. Tag de skruer ud, og åbn enheden. **[16]**
5. Fjern motor-/batterihuset, og frakobl ledningerne.
6. Fjern batterierne fra huset.

BEMÆRK: Hvis du oplever problemer med afmonteringen af enheden eller ønsker mere detaljerede oplysninger om behandling, genanvendelse og genbrug af dette produkt, bedes du kontakte din kommune eller din husholdnings- og affaldsbortskafningstjeneste.

FEJLFINDING

Hvis du oplever problemer med støvsugeren, skal du følge denne enkle tjekliste, før du ringer til forhandlerens kundeservicecenter:

A. Støvsugeren tænder ikke.

Kontrollér, om støvsugeren er opladet.

B. Nedsat sugesevne eller ingen sugesevne

Tøm støvbeholderen, og skyl filtret

Fjern mundstykket, og kontrollér, om der er noget, der blokerer røret.

C. Batterierne kan ikke oplades.

Dette kan være forårsaget af meget lange opbevaringsperioder (over et halvt år).

Kontakt Forhandlerens kundeservice for at aftale en udskiftning af batterierne.

Kontakt Forhandlerens kundeservicecenter, hvis problemet fortsætter.

PRODUKTSPECIFIKATIONER

Strømkildetype: Batteristrøm

Længde på strømadapterledning: 1,8 m

Maksimalt strømforbrug: 105 W

Støvkapacitet: 0,5 l

Materiale: ABS-plast

Med støvpose eller uden pose: Uden pose

Opladningsdok: Nej

Egnet til væsker: Nej

Uden ledning: Ja

Antal effektindstillinger: 2

HEPA-luftfilter: Ikke relevant

Driftsspænding: 22,2 V

Børstetype: Motoriseret børste

Maksimal sugeeffekt: 3300 Pa

Børstefri motor: Nej

Vægt: 2400 g

Driftstid ved laveste effektilstand: 38 min.

Driftstid ved højeste effektilstand: 17 min.

Opladningstid: 3,5 t

Sammenfoldelig: Ja

PAKKEN INDEHOLDER

1x stangstøvsuger

1x 2-i-1 sprækkemundstykke

1x holder til vægmontering

1x strømadapter

MILJØET

Symbolet på dette apparat angiver, at dette apparat ikke må behandles som husholdningsaffald. Det skal i stedet afleveres på det relevante indsamlingssted til genbrug af elektrisk og elektronisk udstyr. Bortskaffelse skal ske i overensstemmelse med den lokalt gældende miljølovgivning vedrørende bortskaffelse af affald.

For mere detaljerede oplysninger om behandling, genanvendelse og genbrug af dette apparat bedes du kontakte din kommune, din husholdnings- og affaldsbortskafningstjeneste eller den butik, hvor du købte apparatet.

Dette apparat er i overensstemmelse med de europæiske direktiver 2014/30/EF, 2014/35/EF og 2011/65/EU.



(HU) HASZNÁLATI ÚTMUTATÓ
2 AZ 1-BEN ÁLLÓ PORSZÍVÓ
CIKKSZÁM: 871125247504
MODELL: V8206

QR-kód szkennelése a
következőhöz:
bővített kézikönyv



A BIZTONSÁGOS HASZNÁLATRA VONATKOZÓ UTASÍTÁSOK

Ezt a készüléket csak háztartási takarításra szabad használni, a jelen használati útmutatóban leírtak szerint. Kérjük, a készülék üzemeltetése előtt győződjön meg arról, hogy ezt az útmutatót teljes mértékben megértette.

- A készülék tisztítása vagy bármilyen karbantartási feladat előtt mindig kapcsolja ki és húzza ki a töltőt a konnektorból.
- Ezt a készüléket 8 éves és idősebb gyermekek, valamint csökkent fizikai, érzékszervi vagy szellemi képességekkel rendelkező, illetve hiányos tapasztalattal és ismeretekkel rendelkező személyek is használhatják, amennyiben felügyelet alatt állnak, vagy ha a készülék biztonságos használatára vonatkozó utasításokat kaptak, és megértették a készülékkel járó veszélyeket.
- Gyermekek nem játszhatnak a készülékkel.
- A készülék tisztítását és karbantartását gyermekek kizárólag felügyelet mellett végezhetik.
- Ha a tápkábel megsérült, azonnal hagyja abba a készülék használatát.
- A biztonsági kockázat elkerülése érdekében a tápkábelt a Szakszerviz egy technikusának kell kicserélnie.
- Tartsa távol a kezét, lábát, laza ruházatát és haját a forgó keféktől.
- Csak a készülékhez mellékelt eredeti töltőt használja.
- Ellenőrizze, hogy a tápfeszültség megegyezik-e a töltőn feltüntetett feszültséggel.
- Ha a készüléket ártalmatlanítani kell, akkor először az akkumulátorokat kell eltávolítani. Az akkumulátor eltávolításához a készüléket le kell választani a hálózatról áramellátásról. Biztonságosan ártalmatlanítsa az akkumulátorokat. A készüléket addig működtesse, amíg le nem áll, az akkumulátorok teljesen lemerülése miatt. A használt akkumulátorokat újrahasznosító állomásra kell vinni, és nem szabad a háztartási hulladékkal együtt kidobni. Az akkumulátorok eltávolításához forduljon a Szakszerviz ügyfélszolgálati központjához, vagy járjon el az alábbi utasítások szerint.

MEGJEGYZÉS: Ha bármilyen nehézséget tapasztal az egység szétszerelése során, vagy ha részletesebb információt szeretne kapni a készülék feldolgozásáról és újrahasznosításáról, kérjük, forduljon a helyi városi hivatalhoz vagy a háztartási hulladékkezelőhöz.

- A készülék töltésekor a hálózati kapcsolónak ki kapcsolt állapotban kell lennie.
- Soha ne töltsé az akkumulátorokat 37 °C feletti vagy 0 °C alatti hőmérsékleten.
- Normális, hogy a töltő töltés közben felmelegszik. Csak a Szakszerviz által ajánlott vagy szállított tartozékokat, fogyóeszközöket vagy pótalkatrészeket használjon.
- Statikus elektromosság: bizonyos szőnyegek kis mértékű statikus elektromosságot okozhatnak. A statikus kisülés az egészségre nem ártalmas.
- Ne használja a készüléket kültéren, nedves felületen, illetve kiömlött folyadékok felszedésre.
- Ne szívjon fel vele kemény vagy éles tárgyakat, gyufát, forró hamut, cigarettacsikket vagy hasonlókat.
- A készülékre ne fújjon, illetve azzal ne szívjon fel gyúlékony folyadékot, tisztítószert, aeroszolokat vagy azok gőzét.
- Ne menjen keresztül a tápkábelén a készülékkel, és ne húzza ki a konnektorból a vezetéknél fogva.
- Ne használja a készüléket vagy a töltőt, ha az hibásnak tűnik.
- **Szakszerviz igénybe vétele:** A készülék mindenkor biztonságos és hatékony működése érdekében javasoljuk, hogy a karbantartást és javítást csak hivatalos Szakszervizben végeztesse el.
- Ne használja a készüléket állatok vagy emberek tisztítására.
- Ne cserélje ki az akkumulátorokat elemekre.

TERMÉKLEÍRÁS

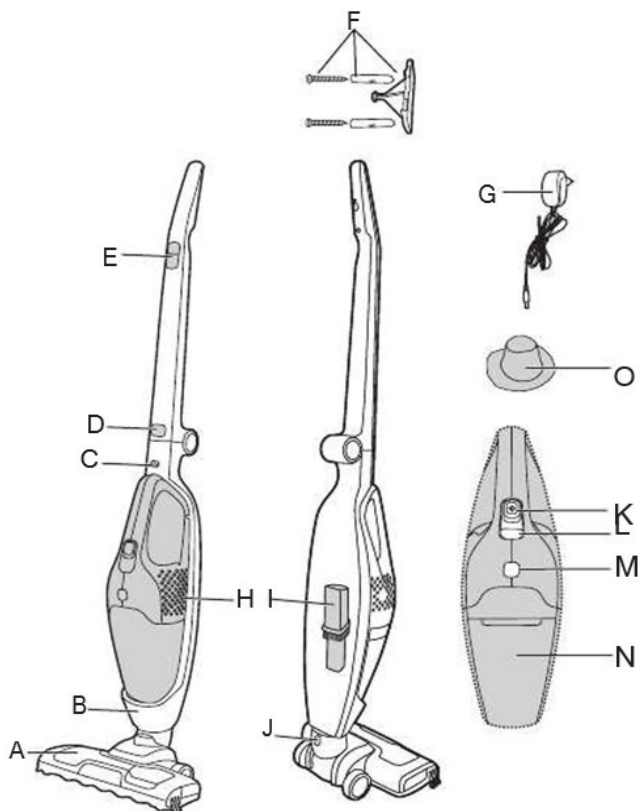

FŐ PORSZÍVÓ

- A. Szívófej szőnyeghez padlóhoz
- B. Fő egység
- C. Kézi porszívó kioldógombja
- D. Fogantyú kioldó gombja
- E. Be-/kikapcsoló
- F. Terméktartó
- G. Töltő
- H. Kézi egység
- I. Résszívó/porolókefe
- J. Szívófej kioldó gombja

KÉZI PORSZÍVÓ

- K. Be-/kikapcsoló
- L. Töltés/tápellátás jelzése
- M. Portartály kioldó gombja
- N. Portartály

SZÚRÓ

- O. Szűrőkendő

A KÉSZÜLÉK ELŐKÉSZÍTÉSE

1. Hajtsa ki a fogantyút a főtestből, amíg az a helyén nem rögzül. [1]
2. Igazítsa a fejet a főtesthez, és határozottan nyomja be a főtestbe, amíg a fej a helyére nem rögzül. [2]
3. Az első használathoz tölts fel a porszívót 5 órán át, és teljesen merítse le. Az első használat után a normál töltési idő 4 óra.
4. A jelzőfény töltés közben villog, és teljesen feltöltve világít.[3]
5. Rögzítse a terméktartót a falra a mellékelt csavar és tartóelem segítségével.

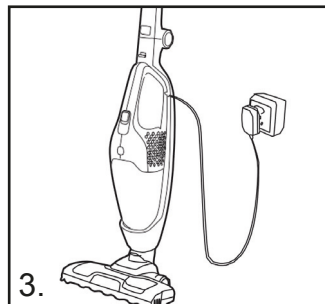
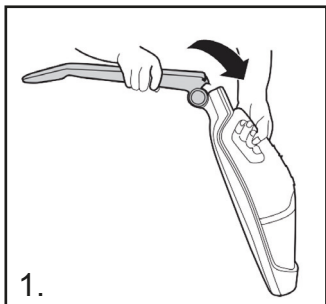

A PORSZÍVÓ HASZNÁLATA

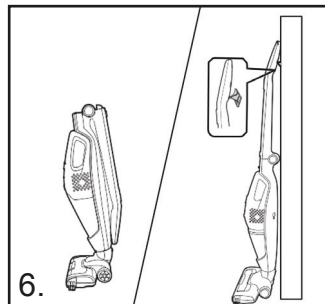
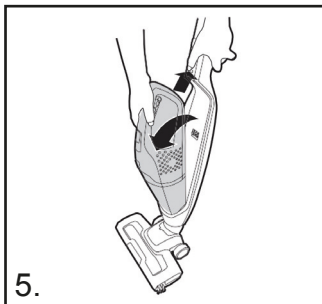
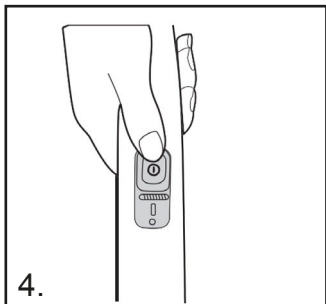

FŐ PORSZÍVÓ

Kapcsolja be a porszívót a Be/Kikapcsolót[E] a kívánt beállításra csúsztatva:[4]

- **KEMÉNY PADLÓ:** A be/kikapcsoló első állásában a forgókefe és a fej LED-lámpái KIKAPCSOLT állapotban vannak.
- **SZŐNYEG:** A be/kikapcsoló második állásában a forgókefe és a fej LED-lámpái BEKAPCSOLT állapotban vannak.

KÉZI PORSZÍVÓ

1. Nyomja felfelé a kézi egység kioldógombját, emelje le a kézi egységet a fő egységről.[5]
2. Kapcsolja be a kézi porszívót a be/kikapcsoló [K] előre csúsztatásával.

TÖLTÉS/TÁPELLÁTÁS JELZÉSE*

Ez a porszívó LED kijelzővel van felszerelve. Ha a termék működik, a kijelző a következő jelzést mutatja:

AZ AKKUMULÁTOR TÖLTÖTTSÉGI SZINTJÉNEK KIJELEZŐJE:

3 pont = Teljesen feltöltve

2 pont = 2/3 töltés

1 pont = 1/3 töltés

MERÜLÉSJELZŐ: Amikor az akkumulátorok teljesen lemerültek, a kijelző körülbelül 20 másodpercig villog, mielőtt a porszívó automatikusan kikapcsol.

RÉSSZÍVÓ/POROLÓKEFE

A tartozékot a fő egység hátsó részén tárolja. Közvetlenül a kézi egységre illeszkedik.

FONTOS: Tárolás és töltés közben rögzítse a készülék fogantyúját a terméktartóba.

[6]

A PORSZÍVÓ KARBANTARTÁSA

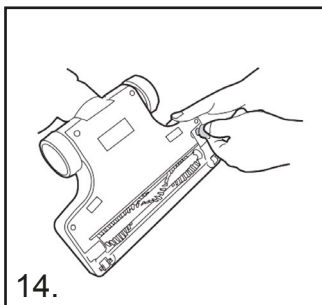
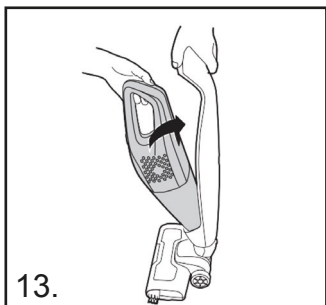
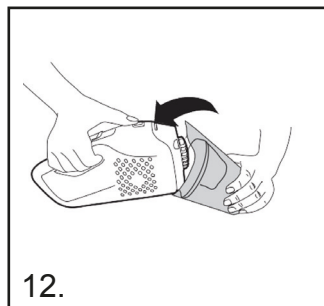
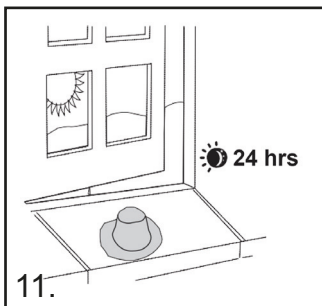
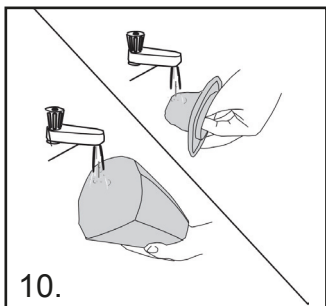
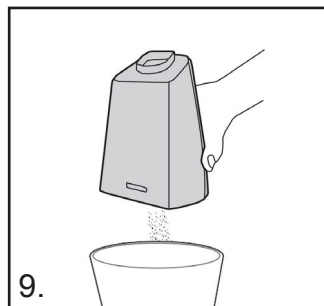
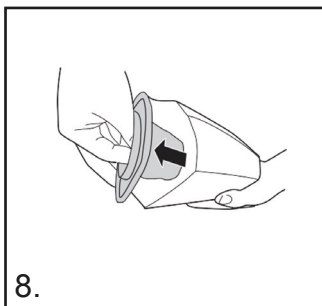
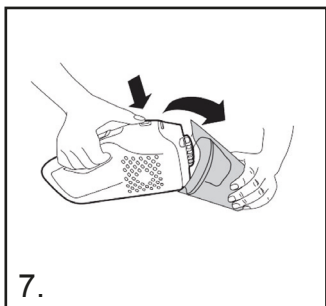

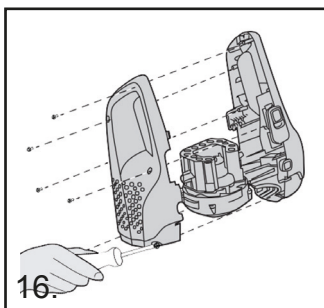
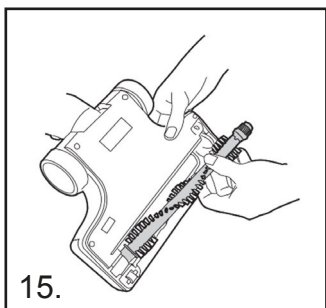

A PORTARTÁLY ÜRÍTÉSE

1. Nyomja felfelé a kézi egység kioldógombját, és emelje le a kézi egységet a fő egységről.
2. Nyomja meg a portartály kioldó gombot, és vegye ki a portartályt. [7]
3. Emelje ki a szűrőt a portartályból. [8]
4. Fordítsa a portartályt fejjel lefelé egy szemetes fölé, hogy azonnal kiürüljön. [9]
5. Szerelje össze újra a kézi egységet, és helyezze vissza a porszívó fő egységébe.

A SZŰRŐ TISZTÍTÁSA

1. Nyomja felfelé a kézi egység kioldógombját, és emelje le a kézi egységet a fő egységről.
2. Nyomja meg a portartály kioldó gombot, és vegye ki a portartályt.
3. Vegye ki a szűrőt a portartályból, és tisztítsa meg.
4. Mossa ki a szűrőt langyos vízben, és hagyja száradni 24 órán át. Miután alaposan megszáradt, tegye vissza a portartályba. [10, 11]
5. Szükség esetén mossa el a portartályt langyos vízben. Győződjön meg róla, hogy teljesen megszáradt, mielőtt visszatenné a porszívó fő egységébe.
6. Szerelje össze újra a kézi egységet, és helyezze vissza a porszívó fő egységébe. [12,13]

MEGJEGYZÉS: A szűrők tisztításakor ne használjon forró vizet vagy tisztítószereket. Abban a valószínűtlen esetben, ha a szűrők megsérülnek, helyezzen be eredeti pótalkatrészt. Ne próbálja meg a terméket szűrő nélkül használni. **FONTOS:** Az optimális teljesítmény érdekében mindig tartsa tisztán a szűrőt. Javasoljuk, hogy a szűrőt legalább havonta egyszer mossa ki.

A FORGÓKEFE CSERÉJE ÉS TISZTÍTÁSA

FONTOS: A forgókefe cseréje előtt mindig kapcsolja ki a porszívót.

1. Egy érme segítségével fordítsa a zárat nyitott állásba. [14]
2. Távolítsa el a forgókefe fedelét.
3. Vegye ki a forgókefét.
4. Cserélje ki az új forgókefére, vagy tisztítsa meg. Csak egy irányban lehet behelyezni. [15]
5. Szerelje vissza a forgókefe fedelét, és zárja le egy érmevel.

AKKUMULÁTORCSERE

Biztonsági okokból a porszívóban lévő lítium-ion akkumulátorokat csak szerviztechnikusok cserélheti ki. Ha az akkumulátorok nem képesek megtartani a töltöttséget, kérjük, lépjen kapcsolatba a Szakszerviz ügyfélszolgálati központjával a csere megszervezése érdekében.

AZ AKKUMULÁTOR ÁRTALMATLANÍTÁSA A TERMÉK ÉLETTARTAMÁNAK VÉGÉN

Ha a porszívót ártalmatlanítani kell, az akkumulátorokat el kell távolítani. A használt akkumulátorokat újrahasznosító állomásra kell vinni, és nem szabad a háztartási hulladékkal együtt kidobni. Az akkumulátorok eltávolításához forduljon a Szakszerviz ügyfélszolgálati központjához, vagy járjon el az alábbi utasítások szerint:

FONTOS: Az akkumulátorokat az eltávolításuk előtt mindig teljesen merítse le, és győződjön meg arról, hogy a töltő ki van húzva a hálózatról.

1. Addig működtesse a készüléket, amíg az akkumulátorok teljesen le nem merülnek.
2. Oldja ki a kézi egységet a porszívó főtestéből.
3. Nyomja meg a portartály kioldó gombot, és vegye ki a portartályt.
4. Távolítsa el a csavart, és nyissa ki a készüléket. **[16]**
5. Vegye le a motor/akkumulátor házát, és húzza ki a kábeleket.
6. Vegye ki az akkumulátorokat a házból.

MEGJEGYZÉS: Ha bármilyen nehézséget tapasztal az egység szétszerelése során, vagy ha részletesebb információt szeretne kapni a készülék kezeléséről, helyreállításáról és újrahasznosításáról, kérjük, forduljon a helyi városi hivatalhoz vagy a háztartási hulladékkezelőhöz.

HIBAELHÁRÍTÁS

Ha bármilyen probléma merülne fel a porszívóval kapcsolatban, kövesse ezt az egyszerű ellenőrző listát, mielőtt felhívja a Szakszerviz ügyfélszolgálati központját:

A. A porszívó nem kapcsol be.

Ellenőrizze, hogy a porszívó fel van-e töltve.

B. A szívóerő csökkenése vagy megszűnése.

Ürítse ki a portartályt és mossa ki a szűrőt.

Távolítsa el a fejet, és ellenőrizze, hogy nincs-e dugulás a csatornában.

C. Az akkumulátorok nem tölthetők.

Ez a nagyon hosszú tárolási időszakok (több mint fél év) következménye lehet. Vegye fel a kapcsolatot a Szakszerviz ügyfélszolgálatával az akkumulátor cseréjének megszervezése érdekében. Ha a probléma továbbra is fennáll, forduljon a Szakszerviz ügyfélszolgálati központjához.

TERMÉKADATOK

Tápellátás típusa: Akkumulátoros

Tápkábel hossza: 1,8 m

Maximális teljesítményfelvétel: 105 W

Portartály kapacitása: 0,5 l

Anyag: ABS-műanyag

Porzsákkal vagy porzsák nélkül: Zsák nélküli

Töltőállvány: Nem

Alkalmos folyadékokhoz: Nem

Vezeték nélküli: Igen

A teljesítménybeállítások száma: 2

HEPA-légszűrő: N/A

Üzemfeszültség: 22,2 V

Kefetípus: Motoros kefe

Maximális szívóteljesítmény: 3300 Pa

Kefe nélküli motor: Nem

Tömeg: 2400 g

Üzemidő a legalacsonyabb teljesítményű üzemmódban: 38 perc

Üzemidő a legmagasabb teljesítményű üzemmódban: 17 perc

Töltési idő: 3,5 ó

Összecsukható: Igen

A CSOMAG TARTALMA

1x álló porszívó

1x 2 az 1-ben résszívó

1x fali tartó

1x hálózati adapter

KÖRNYEZETVÉDELEM

A készüléken található szimbólum azt jelzi, hogy a készülék nem kezelhető háztartási hulladékként. Ehelyett az elektromos és elektronikus berendezések újrahasznosítására szolgáló gyűjtőhelyen kell leadni. Az ártalmatlanítást a hulladékártalmatlanításra vonatkozó helyi környezetvédelmi előírásoknak megfelelően kell elvégezni. A termék feldolgozásával és újrahasznosításával kapcsolatos részletes információkért kérjük, forduljon a helyi hatóságokhoz, a hulladékkezelő társasághoz, vagy ahhoz az üzlethez, ahol a terméket vásárolta. Ez a készülék megfelel a 2014/30/EK, 2014/35/EK és 2011/65/EU európai irányelveknek.



BG РЪКОВОДСТВО ЗА УПОТРЕБА
ВЕРТИКАЛНА ПРАХОСМУКАЧКА „2 в 1“
АРТИКУЛ №: 871125247504
МОДЕЛ: V8206

Сканирайте QR
кода за
разширено
ръководство



ИНСТРУКЦИИ ЗА БЕЗОПАСНА УПОТРЕБА

Този уред трябва да се използва само за домашно почистване, както е описано в това ръководство за употреба. Уверете се, че напълно сте разбрали това ръководство, преди да използвате уреда.

- Винаги изключвайте уредите и изваждайте зарядното от контакта преди почистване на уреда или осъществяване на каквато и да е задача по поддръжката.
- Този уред може да се използва от деца на възраст над 8 години и от лица с намалени физически, сетивни или умствени способности или липса на опит и познания, ако им е осигурен надзор или инструкции относно използването на уреда по безопасен начин и разбират свързаните с това опасности.
- Децата не трябва да играят с уреда.
- Почистване и потребителска поддръжка не трябва да се извършва от деца без надзор.
- Ако охранващият кабел е повреден, незабавно спрете да използвате уреда.
- За да избегнете рискове за безопасността, оторизиран сервизен инженер трябва да смени охранващия кабел.
- Дръжте ръцете, краката, широките дрехи и косата далеч от въртящите се четки.
- Използвайте само оригиналното зарядно, предоставено с уреда.
- Проверете дали охранващото напрежение е същото като посоченото на зарядното устройство.
- Ако уредът трябва да се изхвърли, първо трябва да се извадят батериите. При изваждане на батерията уредът трябва да бъде изключен от електрическата мрежа. Изхвърляйте батериите по безопасен начин. Работете с уреда, докато не спре, защото батериите са напълно разредени. Използваните батерии трябва да се предават в пункт за рециклиране, а не да се изхвърлят заедно с битовите отпадъци. За да извадите батериите, се свържете с Центъра за обслужване на

клиенти на Агенцията или процедирайте съгласно следните инструкции.

ЗАБЕЛЕЖКА: Ако срещнете някакви затруднения при разглобяването на уреда или за по-подробна информация относно третирането, оползотворяването и рециклирането на този уред, се свържете с местната градска служба или службата за изхвърляне на битови отпадъци.

- Когато зареждате уреда, превключвателят на захранването трябва да е изключен.
- Никога не зареждайте батериите при температури над 37°C или под 0°C.
- Нормално е зарядното устройство да стане топло на допир, когато се зарежда. Използвайте само приставки, консумативи и резервни части, препоръчани или предоставени от Агенцията.
- Статично електричество: някои килими могат да причинят малко натрупване на статично електричество. Разреждането на статично електричество не е опасно за здравето.
- Не използвайте уреда си на открито или върху мокра повърхност или за мокро почистване.
- Не почиствайте твърди или остри предмети, кибрит, гореща пепел, угарки от цигари или други подобни предмети.
- Не пръскайте и не почиствайте запалими течности, почистващи течности, аерозоли или техните изпарения.
- Не преминавайте през захранващия кабел, когато използвате уреда, и не изключвайте щепсела с дърпане на захранващия кабел.
- Не продължавайте да използвате вашия уред или зарядно устройство, ако изглеждат повредени.
- **Обслужване от оторизиран сервиз:** За осигуряване на продължителна безопасна и ефективна работа на този уред, ние препоръчваме всяко обслужване или ремонт да се извършва само от оторизиран сервизен инженер.
- Не използвайте уреда за почистване на животни или хора.
- Не заменяйте батериите с такива, които не могат да се презареждат.

ОПИСАНИЕ НА ПРОДУКТА

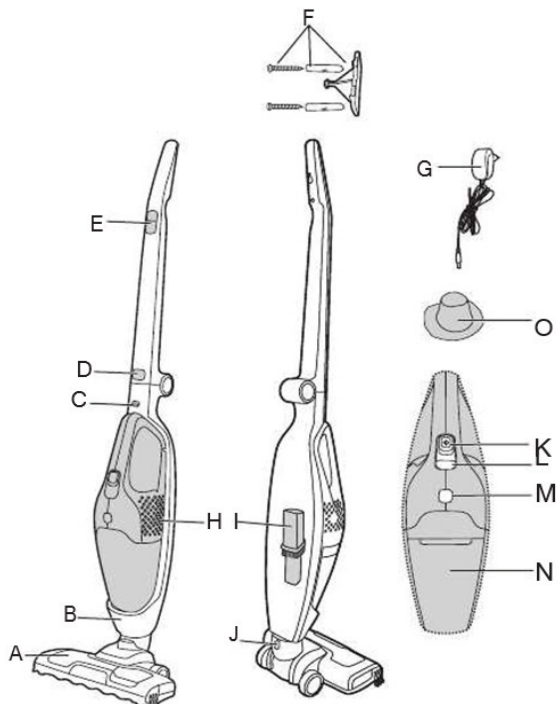

ОСНОВНА ПРАХОСМУКАЧКА

- A. Дюзата за килими и под
- B. Основен корпус
- C. Бутон за освобождаване на ръкохватката
- D. Бутон за освобождаване на дръжката
- E. Бутон за включване/изключване
- F. Стойка за продукта
- G. Зарядно
- H. Ръчна прахосмукачка
- I. Накрайник за труднодостъпни места/четка за прах
- J. Бутон за освобождаване на дюзата

РЪЧНА ПРАХОСМУКАЧКА

- K. Бутон за включване/изключване
- L. Индикатор за зареждане/захранване
- M. Бутон за освобождаване на контейнера за прах
- N. Контейнер за прах

ФИЛТЪР

- O. Платнен филтър

ПОДГОТОВКА НА УРЕДА

1. Разгънете дръжката от корпуса, докато не се застопори на място. [1]
2. Подравнете крайника с корпуса и го натиснете здраво към него, докато не се заключи. [2]
3. За първа употреба зареждайте прахосмукачката 5 часа и я разреждете напълно. След първата употреба нормалното време за зареждане е 4 часа.
4. Индикаторът мига по време на зареждане и свети постоянно, когато прахосмукачката е напълно заредена[3]
5. Закрепете държача на продукта към стената с предоставените винт и държач.

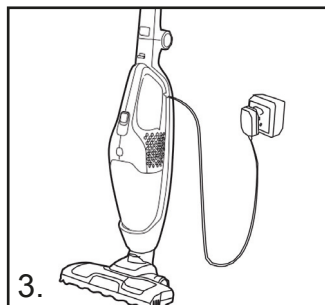
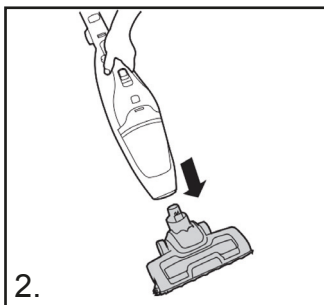
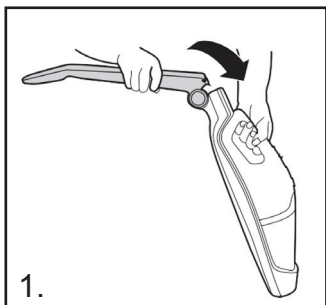

ИЗПОЛЗВАНЕ НА ПРАХОСМУКАЧКАТА

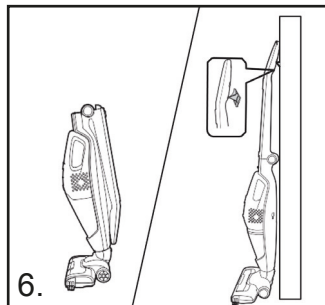
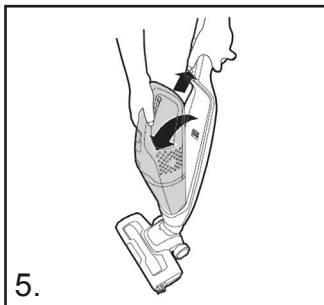
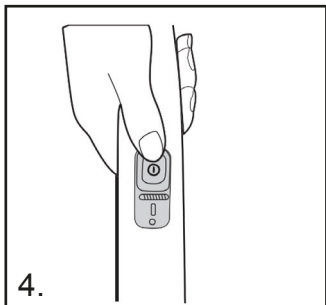

ОСНОВНА ПРАХОСМУКАЧКА

Включете прахосмукачката, като плъзнете превключвателя за включване/изключване[E] до необходимите настройки:[4]

- **ТВЪРДА НАСТИЛКА:** Първа позиция на превключвателя за включване/изключване, въртящата се четка и LED индикаторите на дюзата са изключени.
- **КИЛИМИ:** Втора позиция на превключвателя за включване/изключване, въртящата се четка и LED индикаторите на дюзата са включени.

РЪЧНА ПРАХОСМУКАЧКА

1. Натиснете бутона за освобождаване на ръчния модул нагоре, повдигнете ръчния модул от основния корпус.[5]
2. Включете ръчната прахосмукачката, като плъзнете превключвателя за

включване/изключване [K] напред.

ИНДИКАЦИЯ ЗА ЗАРЕЖДАНЕ/ЗАХРАНВАНЕ*

Тази прахосмукачка е оборудвана с LED дисплей. Когато продуктът работи, дисплеят ще отчете следната индикация:

ИНДИКАТОР ЗА НИВОТО НА БАТЕРИЯТА:

3 точки = напълно заредена

2 точки = заредена 2/3

1 точка = заредена 1/3

ИНДИКАТОР ЗА РАЗРЕЖДАНЕ: Когато батериите са напълно разредени, индикаторът ще мига в продължение на около 20 секунди, преди прахосмукачката да се изключи автоматично.

НАКРАЙНИК ЗА ТРУДНОДОСТЪПНИ МЕСТА/ЧЕТКА ЗА ПРАХ

Акcesoарът се съхранява в задната част на корпуса. Той се монтира директно върху ръчния уред.

ВАЖНО: По време на съхранението и зареждането закрепете дръжката на уреда в държача на продукта. [6]

ПОДДРЪЖКА НА ПРАХОСМУКАЧКАТА

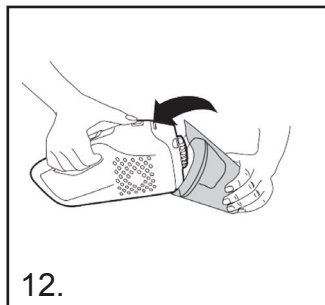
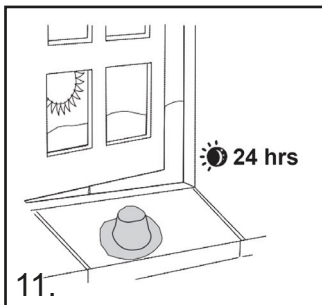
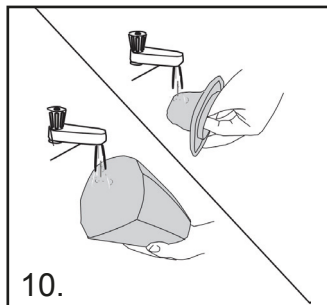
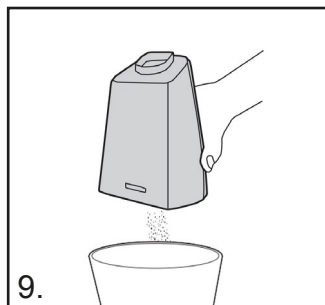
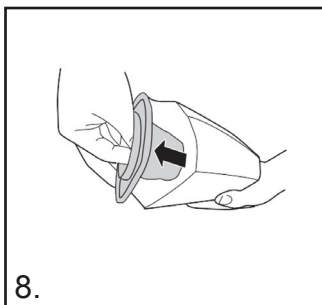
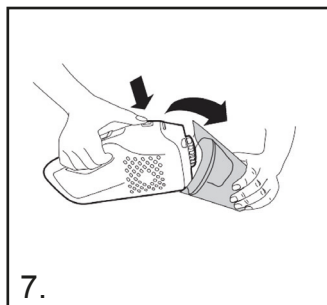

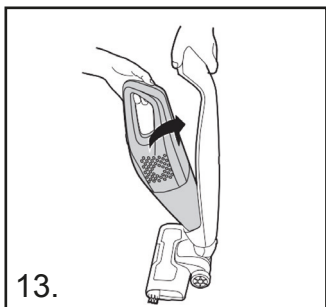

13.

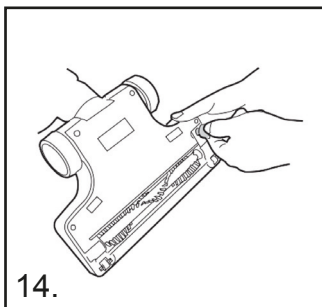

14.

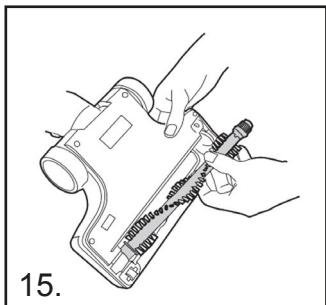

15.

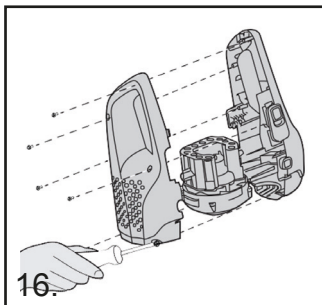

16.

ИЗПРАЗВАНЕ НА КОНТЕЙНЕРА ЗА ПРАХ

1. Натиснете бутона за освобождаване на ръчния модул нагоре, повдигнете ръчния модул от основния корпус.
2. Натиснете бутона за освобождаване на контейнера за прах и извадете контейнера. [7]
3. Повдигнете филтъра от контейнера за прах. [8]
4. Обърнете контейнера за прах над кошче за боклук, за да го изпразните незабавно. [9]
5. Сглобете отново ръчния модул и го върнете в основното тяло на прахосмукачката.

ПОЧИСТВАНЕ НА ФИЛТЪРА

1. Натиснете бутона за освобождаване на ръчния модул нагоре, повдигнете ръчния модул от основния корпус на прахосмукачката.
2. Натиснете бутона за освобождаване на контейнера за прах и извадете контейнера.
3. Извадете филтъра от контейнера за прах и го почистете.
4. Измийте филтъра в хладка вода и го оставете да изсъхне за 24 часа. След като изсъхне напълно, върнете го в контейнера за прах. [10, 11]
5. Ако е необходимо, измийте контейнера за прах с хладка вода. Уверете се, че е напълно изсъхнал, преди да го върнете в основния корпус на прахосмукачката.
6. Сглобете отново ръчния модул и го върнете в основното тяло на прахосмукачката. [12, 13]

ЗАБЕЛЕЖКА: Не използвайте гореща вода, нито препарати за почистване,

когато миете филтрите. В малко вероятния случай на повреда на филтрите, поставете оригинална резервна част. Не се опитвайте да използвате продукта без монтиран филтър. **ВАЖНО:** За да постигнете оптимална производителност, винаги поддържайте филтъра чист. Препоръчваме филтърът да се мие поне веднъж месечно.

ЗАРЕЖДАНЕ И ПОЧИСТВАНЕ НА ВЪРТЯЩАТА СЕ ЧЕТКА

ВАЖНО: Винаги изключвайте прахосмукачката, преди да смените въртящата се четка.

1. С монета завъртете заключващия механизъм в отворено положение. **[14]**
2. Махнете капака на въртящата се четка.
3. Извадете въртящата се четка.
4. Заменете с нова четка или я почистете. Може да се монтира само в една посока. **[15]**
5. Поставете отново капака и го застопорете с монета.

СМЯНА НА БАТЕРИЯТА

От съображения за безопасност литиево-йонните батерии в тази прахосмукачка могат да се сменят само от сервизен инженер на Агенцията. Когато батериите не успяват да поддържат заряд, свържете се с Центъра за обслужване на клиенти на Агенцията, за да организирате подмяната им.

ИЗХВЪРЛЯНЕ НА БАТЕРИЯТА В КРАЯ НА ЕКСПЛОАТАЦИОННИЯ СРОК НА ПРОДУКТА

Ако прахосмукачката трябва да се изхвърли, батериите трябва да се извадят. Използваните батерии трябва да се предават в пункт за рециклиране, а не да се изхвърлят заедно с битовите отпадъци. За да извадите батериите, се свържете с Центъра за обслужване на клиенти на Агенцията или процедурирайте съгласно следните инструкции:

ВАЖНО: Винаги разреждайте напълно батериите, преди да ги извадите, и се уверете, че зарядното устройство е изключено от електрическата мрежа.

1. Пуснете устройството в действие, докато батериите не се изтощят напълно.
2. Освободете ръчния модул от основното тяло на прахосмукачката.
3. Натиснете бутона за освобождаване на контейнера за прах и извадете контейнера.
4. Махнете винта и отворете устройството. **[16]**
5. Свалете корпуса на двигателя/батерията и изключете кабелите.
6. Извадете батериите от корпуса.

ЗАБЕЛЕЖКА: Ако срещнете някакви затруднения при разглобяването на уреда или за по-подробна информация относно третирането, оползотворяването и рециклирането на този продукт, се свържете с местната градска служба или службата за изхвърляне на битови отпадъци.

ОТСТРАНЯВАНЕ НА НЕИЗПРАВНОСТИ

Ако имате проблем с вашата почистваща машина, следвайте този прост списък за проверка, преди да се обадите в Центъра за обслужване на клиенти на агенцията:

A. Прахосмукачката не се включва.

Проверете дали е заредена.

B. Загуба на засмукване или липса на засмукване

Изпразнете контейнера за прах и измийте филтъра

Отстранете дюзата и проверете за евентуални запушвания в канала.

C. Батериите не могат да бъдат заредени.

Това може да е резултат от много дълъг период на съхранение (над половин година). Свържете се със службата за обслужване на клиенти на Агенцията, за да организирате подмяна на батерията. Ако проблемът продължава, свържете се с центъра за обслужване на клиенти на Агенцията.

СПЕЦИФИКАЦИИ НА ПРОДУКТА

Тип електрическо захранване: С батерии

Дължина на кабела на захранващия адаптер: 1,8 m

Максимална консумация на енергия: 105 W

Капацитет за прах: 0,5 l

Материал: пластмаса ABS

Със или без торбичка за прах: Без торба

Стойка за зареждане: Не

Подходяща за течности: Не

Безкабелна: Да

Брой настройки на мощността: 2

HEPA въздушен филтър: N/A

Работно напрежение: 22,2 V

Тип четка: Моторизирана четка

Максимална мощност на засмукване: 3300 Pa

Безчетков двигател: Не

Тегло: 2400 g

Време за работа в режим на най-ниска мощност: 38 min

Време за работа в режим на най-висока мощност: 17 min

Време за зареждане: 3,5 h

Сгъваема: Да

СЪДЪРЖАНИЕ НА ОПАКОВКАТА

1 бр. вертикална прахосмукачка

1 бр. накрайник за труднодостъпни места „2 в 1“

1 бр. стойка за стена

1 бр. захранващ адаптер

ОКОЛНАТА СРЕДА

Символът на този уред показва, че този уред не може да се третира като битов отпадък. Вместо това трябва да бъде предаден в съответния пункт за събиране за рециклиране на електрическо и електронно оборудване. Изхвърлянето трябва да се извършва в съответствие с местните екологични разпоредби, които уреждат изхвърлянето на отпадъци. За по-подробна информация относно третирането, оползотворяването и рециклирането на този уред, моля, свържете се с местната градска служба, със службата за изхвърляне на отпадъци или с магазина, откъдето сте купили уреда.

Този уред съответства на изискванията на европейските Директиви 2014/30/ЕО, 2014/35/ЕО и 2011/65/ЕС.





INSTRUCȚIUNI PENTRU UTILIZARE ÎN SIGURANȚĂ

Acest aparat trebuie folosit doar pentru curățare în mediul casnic, conform descrierii din acest ghid de utilizare. Asigurați-vă că înțelegeți pe deplin acest ghid înainte de a utiliza aparatul.

- Opriti și scoateți întotdeauna încărcătorul din priză înainte de curățarea aparatului sau orice sarcini de întreținere.
- Acest aparat poate fi utilizat de copii cu vârsta de peste 8 ani și persoane cu capacități fizice, senzoriale sau mentale reduse sau lipsite de experiență și cunoștințe dacă anterior au fost supravegheate sau instruite în privința utilizării în siguranță a aparatului și dacă acestea înțeleg eventualele pericole.
- Copiii nu trebuie să se joace cu aparatul.
- Curățarea și întreținerea aflate în responsabilitatea utilizatorului nu trebuie efectuate de către copii nesupravegheați.
- Dacă este deteriorat cablul de alimentare, întrerupeți imediat utilizarea aparatului.
- Pentru a evita un pericol privind siguranța, înlocuirea cablului de alimentare trebuie realizată de un inginer de service autorizat de agenție.
- Nu apropiați mâinile, picioarele, hainele largi și părul de periile rotative.
- Folosiți doar încărcătorul original furnizat cu aparatul.
- Verificați dacă tensiunea dvs. de alimentare este aceeași cu cea menționată pe încărcător.
- Dacă aparatul trebuie eliminat, mai întâi trebuie să scoateți bateriile. Aparatul trebuie să fie deconectat de la rețeaua de alimentare când scoateți bateria. Eliminați bateriile în siguranță. Operați aparatul până când se oprește din cauza faptului că bateriile sunt complet descărcate. Bateriile uzate trebuie să fie duse la o stație de reciclare și nu trebuie să fie aruncate odată cu deșeurile menajere. Pentru a scoate bateriile, contactați Centrul de asistență clienți al Agenției sau respectați următoarele instrucțiuni.
NOTĂ: Dacă întâmpinați orice dificultate în demontarea unității sau pentru informații mai detaliate privind tratamentul, recuperarea și

reciclarea acestui aparat, contactați biroul local din localitatea dvs. sau serviciul de eliminare a deșeurilor menajere.

- Când încărcați aparatul, comutatorul de alimentare trebuie să fie în poziția oprit.
- Nu încărcați niciodată bateriile la temperaturi de peste 37°C sau sub 0°C.
- Este normal ca încărcătorul să devină cald la atingere în timpul încărcării. Folosiți doar accesorii, consumabile și piese de schimb recomandate sau furnizate de Agenție.
- Electricitate statică: unele covoare pot cauza o mică acumulare de electricitate statică. O descărcare statică nu este periculoasă pentru sănătate.
- Nu folosiți aparatul la exterior sau pe suprafețe umede sau pentru aspirarea murdăriei umede.
- Nu aspirați obiecte dure sau ascuțite, chibrituri, cenușă încinsă, mucuri de țigară sau alte articole similare.
- Nu pulverizați sau nu aspirați lichide inflamabile, lichide de curățare, aerosoli sau vaporii acestora.
- Nu striviți cablul de alimentare când folosiți aparatul sau nu scoateți ștecherul din priză trăgând de cablul de alimentare.
- Nu continuați utilizarea aparatului sau a încărcătorului dacă pare a fi defect.
- **Service realizat de Agenție:** Pentru a asigura funcționarea continuă, sigură și eficientă a acestui aparat, vă recomandăm ca orice operații de service sau reparații să fie efectuate numai de un inginer de service autorizat de Agenție.
- Nu folosiți aparatul pentru a curăța animale sau persoane.
- Nu înlocuiți bateriile cu baterii nereîncărcabile.

DESCRIEREA PRODUSULUI

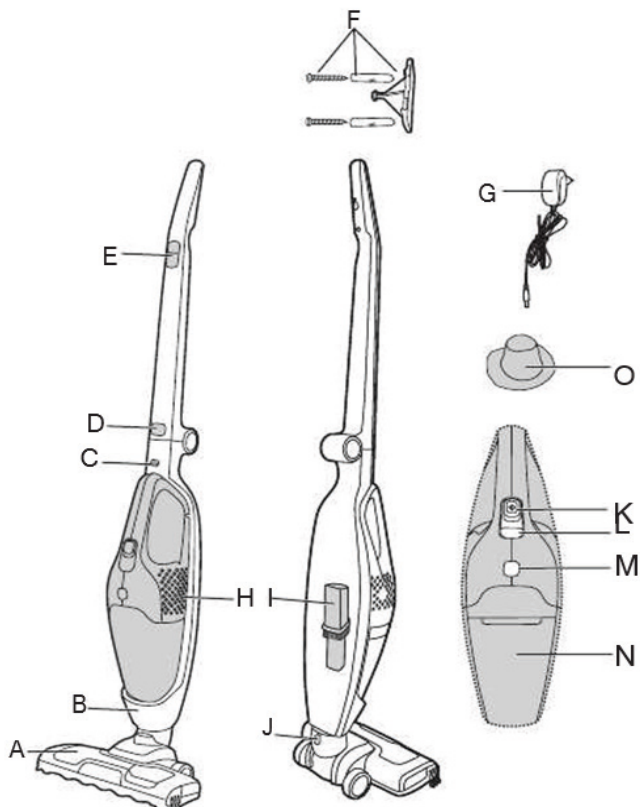

UNITATE DE ASPIRARE PRINCIPALĂ

- A. Duză pentru covoare și podea
- B. Corp principal
- C. Buton de eliberare a aspiratorului de mână
- D. Buton de eliberare a mânerului
- E. Comutator de pornire/oprire
- F. Suport produs
- G. Încărcător
- H. Aspirator de mână
- I. Instrument pentru spații înguste/Perie pentru praf
- J. Buton de eliberare a duzei

ASPIRATOR DE MÂNĂ

- K. Comutator de pornire/oprire
- L. Indicator de încărcare/alimentare
- M. Buton de eliberare a recipientului de praf
- N. Recipient de praf

FILTRU

- O. Filtru din pânză

PREGĂTIREA ARTICOLULUI

1. Depliați mânerul de pe corpul principal până când se blochează în poziție. [1]
2. Aliniați duza și corpul principal și împingeți duza ferm în corpul principal până când se blochează în poziție. [2]
3. Pentru prima utilizare, încărcați aspiratorul timp de 5 ore și apoi lăsați-l să descarce complet. După prima utilizare, durata de încărcare normală este de 4 ore.
4. Indicatorul luminos se va aprinde intermitent în timpul încărcării și va rămâne aprins continuu când aparatul este încărcat complet. [3]
5. Fixați suportul produsului pe perete, folosind șurubul și suportul furnizate.

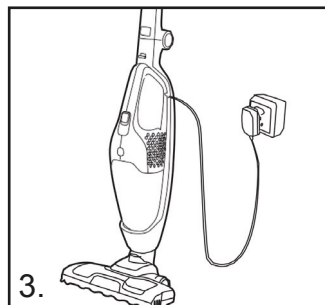
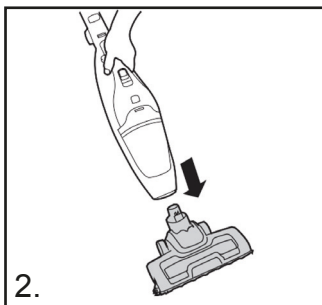
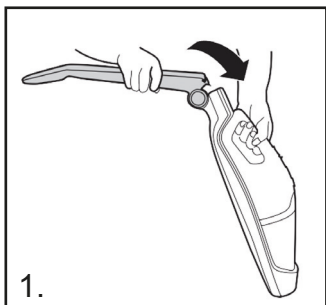

UTILIZAREA ASPIRATORULUI

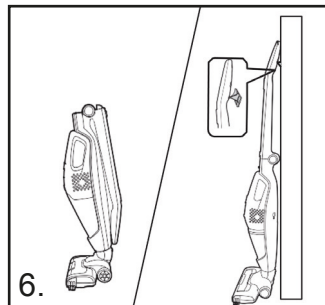
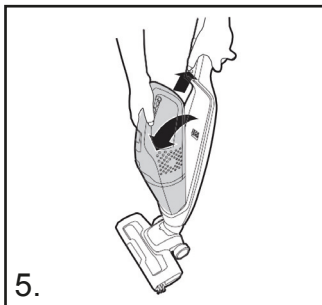
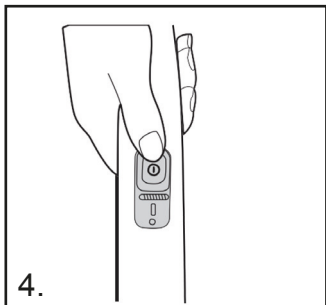

UNITATE DE ASPIRARE PRINCIPALĂ

Porniți aspiratorul glisând comutatorul de pornire/oprire [E] la setările necesare: [4]

- **PODEA DURĂ:** Prima poziție a comutatorului de pornire/oprire, LED-urile agitatorului și duzei sunt STINSE.
- **COVER:** A doua poziție a comutatorului de pornire/oprire, LED-urile agitatorului și duzei sunt APRINSE.

ASPIRATOR DE MÂNĂ

1. Apăsăți în sus butonul de eliberare a aspiratorului de mână, ridicați aspiratorul de mână de pe corpul principal. [5]
2. Porniți aspiratorul de mână glisând comutatorul de pornire/oprire [K] în față.

INDICAȚIE DE ÎNCĂRCARE/ALIMENTARE*

Acest aspirator este dotat cu un afișaj cu LED. Când produsul este în funcțiune, pe

afișaj va apărea următoarea indicație:

INDICATOR PENTRU NIVEL BATERIE:

3 puncte = complet încărcat

2 puncte = încărcare 2/3

1 punct = încărcare 1/3

INDICATOR DE DESCĂRCARE: Când bateriile sunt complet descărcate, indicatorul va lumina intermitent timp de aproximativ 20 de secunde înainte ca aspiratorul să se oprească automat.

INSTRUMENT PENTRU SPAȚII ÎNGUSTE/PERIE PENTRU PRAF

Accesorii este depozitat în spatele corpului principal. Se montează direct pe aspiratorul de mână.

IMPORTANT: În timpul depozitării și al încărcării, fixați mânerul aparatului în suportul produsului. [6]

ÎNTREȚINEREA ASPIRATORULUI

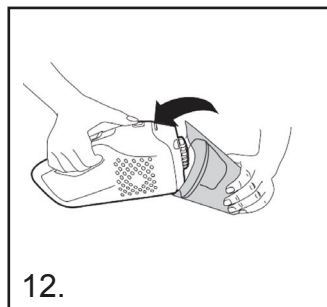
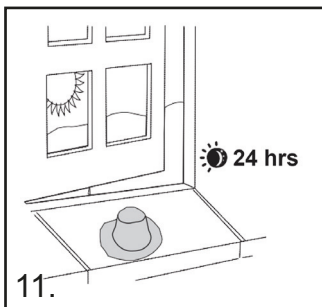
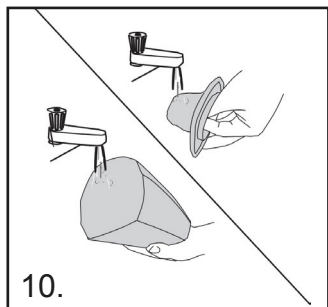
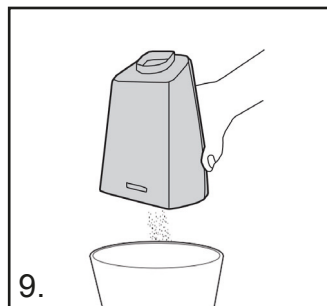
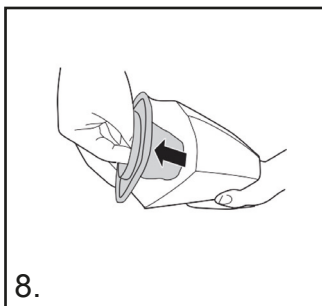
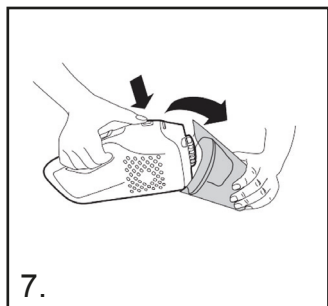

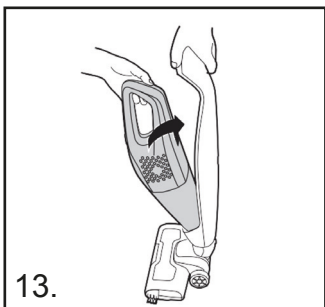

13.

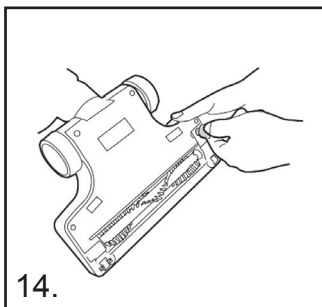

14.

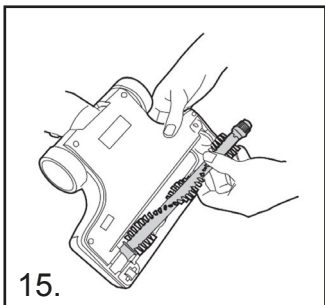

15.

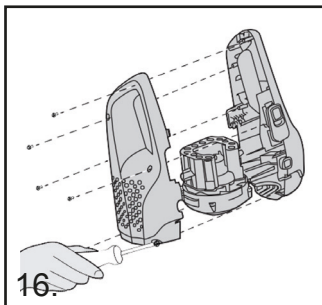

16.

GOLIREA RECIPIENTULUI PENTRU PRAF

1. Apăsăți în sus butonul de eliberare a aspiratorului de mână, ridicați aspiratorul de mână de pe corpul principal.
2. Apăsăți butonul de eliberare al recipientului de praf și scoateți recipientul de praf. **[7]**
3. Ridicați filtrul de pe recipientul de praf. **[8]**
4. Întoarceți recipientul de praf cu susul în jos deasupra unui coș de gunoi, pentru a-l goli instantaneu. **[9]**
5. Reasamblați unitatea de aspirare de mână și reatașați-o pe corpul principal al aspiratorului.

CURĂȚAREA FILTRULUI

1. Apăsăți în sus butonul de eliberare a aspiratorului de mână, ridicați aspiratorul de mână de pe corpul principal.
2. Apăsăți butonul de eliberare al recipientului de praf și scoateți recipientul de praf.
3. Scoateți filtrul de pe recipientul de praf și curățați-l.
4. Spălați filtrul în apă caldă și lăsați-l la uscat timp de 24 de ore. Odată ce este uscat temeinic, remontați-l în recipientul de praf. **[10, 11]**
5. Dacă este necesar, spălați recipientul de praf în apă caldă. Asigurați-vă că este complet uscat înainte de a-l remonta pe corpul principal al aspiratorului.
6. Reasamblați unitatea de aspirare de mână și reatașați-o pe corpul principal al aspiratorului. **[12,13]**

NOTĂ: Nu folosiți apă fierbinte sau detergenți când curățați filtrele. În cazul puțin probabil în care filtrele se deteriorează, montați o piesă de schimb originală. Nu încercați să folosiți produsul fără a avea un filtru montat. **IMPORTANT:** Pentru o

performanță optimă, păstrați întotdeauna filtrul curat. Vă recomandăm să spălați filtrul cel puțin o dată pe lună.

ÎNCĂRCAREA ȘI CURĂȚAREA AGITATORULUI

IMPORTANT: Opriti întotdeauna aspiratorul înainte de a încărca agitatorul.

1. Rotiți mecanismul de blocare în poziția deschisă, cu ajutorul unei monede. **[14]**
2. Scoateți capacul agitatorului.
3. Scoateți agitatorul.
4. Înlocuiți-l cu noul agitator sau curățați-l. Acesta se potrivește într-o singură direcție. **[15]**
5. Remontați capacul agitatorului și blocați-l cu o monedă.

ÎNLOCUIREA BATERIILOR

Din motive de siguranță, bateriile cu litiu-ion din acest aparat pot fi înlocuite doar de un inginer de service al Agenției. Când bateriile nu își mai mențin nivelul de încărcare, contactați Centrul de service pentru clienți al Agenției pentru a programa înlocuirea.

ELIMINAREA BATERIILOR LA SFÂRȘITUL DURATEI DE VIAȚĂ A PRODUSULUI

Dacă aparatul de curățat trebuie eliminat, trebuie să scoateți bateriile. Bateriile uzate trebuie să fie duse la o stație de reciclare și nu trebuie să fie aruncate odată cu deșeurile menajere. Pentru a scoate bateriile, contactați Centrul de service pentru clienți al Agenției sau respectați următoarele instrucțiuni:

IMPORTANT: Descărcați întotdeauna complet bateriile înainte de demontare și asigurați-vă că încărcătorul este deconectat.

1. Operați unitatea până când bateriile sunt complet descărcate.
2. Eliberați unitatea de aspirare de mână de pe corpul principal al aspiratorului.
3. Apăsăți butonul de eliberare al recipientului de praf și scoateți recipientul de praf.
4. Demontați șuruburi și deschideți unitatea. **[16]**
5. Scoateți carcasa motorului/bateriilor și deconectați cablurile.
6. Scoateți bateriile din carcasă.

NOTĂ: Dacă întâmpinați orice dificultate în demontarea unității sau pentru informații mai detaliate despre tratamentul, recuperarea și reciclarea acestui produs, contactați biroul local din localitatea dvs. sau serviciul de eliminare a deșeurilor menajere.

DEPANAREA

Dacă întâmpinați orice probleme legate de aspirator, urmați această listă de verificare simplă înainte de a apela Centrul de service pentru clienți al Agenției:

A. Aspiratorul nu pornește.

Verificați dacă aspiratorul este încărcat.

B. Pierdere putere de aspirare sau lipsă aspirare

Goliți recipientul de praf și spălați filtrul

Demontați duza și verificați dacă există blocaje pe conductă.

C. Bateriile nu pot fi încărcate.

Acest lucru poate fi rezultatul unor perioade de depozitare foarte lungi (peste jumătate de an). Contactați centrul de service pentru clienți al Agenției pentru

a programa înlocuirea bateriilor. Dacă problema persistă, contactați centrul de service pentru clienți al Agenției.

SPECIFICAȚII PRODUS

Tip sursă de alimentare: alimentare de la baterie

Lungime cablu adaptor de alimentare: 1,8 m

Consum maxim de energie: 105 W

Capacitate praf: 0,5 l

Material: plastic ABS

Cu sac pentru praf sau fără sac: fără sac

Suport de încărcare: nu

Potrivit pentru lichide: nu

Fără cablu: da

Număr de setări de putere: 2

Filtru de aer HEPA: N/A

Tensiune de funcționare: 22,2 V

Tip perie: perie motorizată

Putere de aspirare maximă: 3300 Pa

Motor fără perii: nu

Greutate: 2400 g

Durată de operare în modul de putere minimă: 38 min

Durată de operare în modul de putere maximă: 17 min

Timp de încărcare: 3,5 h

Pliabil: da

CONȚINUT AMBALAJ

1 aspirator vertical

1 duză pentru spații înguste 2 în 1

1 suport de perete

1 adaptor de alimentare

MEDIUL

Simbolul de pe acest aparat indică faptul că nu poate fi tratat ca deșeu menajer.

În schimb, trebuie să fie predat la un punct de colectare aplicabil pentru reciclarea echipamentelor electrice și electronice. Eliminarea trebuie să se realizeze în conformitate cu reglementările de mediu locale privind eliminarea deșeurilor.

Pentru informații mai detaliate despre tratamentul, recuperarea și reciclarea acestui aparat, contactați biroul local din localitatea dvs., serviciul de eliminare a deșeurilor menajere sau magazinul de la care ați cumpărat aparatul.

Acest aparat este conform Directivelor europene 2014/30/CE, 2014/35/CE și 2011/65/UE.



ČZ NÁVOD K POUŽITÍ
TYČOVÝ VYSAVAČ 2 v 1
Č. POLOŽKY: 871125247504
MODEL: V8206

Naskenujte QR kód
pro
rozšířený návod



POKYNY PRO BEZPEČNÉ POUŽITÍ

Toto zařízení by se mělo používat pouze k čištění v domácnosti způsobem, který je popsán v tomto návodu k použití. Před používáním zařízení se ujistěte, že jste tomuto návodu plně porozuměli.

- Po použití a před čištěním nebo jakoukoli údržbou zařízení vždy odpojte nabíječku ze zásuvky.
- Děti starší 8 let a osoby s omezenými fyzickými, smyslovými či mentálními schopnostmi či s nedostatkem znalostí a zkušeností mohou zařízení používat pouze za předpokladu, že jsou pod dohledem, případně jim někdo vysvětlil, jak zařízení bezpečně používat, a pokud chápou nebezpečí, která s používáním zařízení souvisí.
- Děti si se zařízením nesmějí hrát.
- Děti mohou provádět čištění a údržbu zařízení pouze v případě, že jsou pod dohledem.
- Pokud je poškozený síťový kabel, okamžitě přestaňte zařízení používat.
- Aby nedošlo k ohrožení bezpečnosti, musí servisní technik autorizovaného zástupce síťový kabel vyměnit.
- Ruce, nohy, volné oblečení a vlasy mějte mimo dosah rotujících kartáčů.
- Používejte pouze originální nabíječku dodanou s výrobkem.
- Ujistěte se, že napětí zdroje odpovídá napětí uvedenému na nabíječce.
- Pokud chcete zařízení zlikvidovat, je třeba nejprve vyjmout baterie. Při vyjmutí baterie musí být zařízení odpojeno od elektrické sítě. Baterie bezpečně zlikvidujte. Nechte zařízení běžet, dokud se nevypne, protože se baterie zcela vybijí. Použité baterie je třeba odevzdat do recyklačního místa a nesmí se likvidovat s domácím odpadem. Pokud chcete baterie vyjmout, obraťte se na zákaznické centrum zástupce nebo postupujte podle následujících pokynů.

POZNÁMKA: Pokud máte při demontáži problémy nebo chcete-li získat další podrobné informace o zacházení, recyklaci a likvidaci tohoto zařízení, kontaktujte místní úřad nebo organizaci zajišťující

sběr odpadu.

- Při nabíjení zařízení musí být vypínač vypnutý.
- Baterie nikdy nenabíjejte při teplotách nad 37 °C nebo pod 0 °C.
- Při nabíjení nabíječky je běžné, že je na dotek horká. Používejte pouze příslušenství, spotřební materiály nebo náhradní díly doporučené nebo dodané zástupcem.
- Statická elektřina: některé koberce mohou způsobit malé nahromadění statické elektřiny. Statický výboj není zdraví nebezpečný.
- Nepoužívejte zařízení venku, na mokřém povrchu nebo k vysávání mokřého obsahu.
- Nevysávejte tvrdé nebo ostré předměty, zápalky, žhavý popel, cigarety, nedopalky nebo jiné podobné předměty.
- Nerozstříkujte ani nevysávejte hořlavé kapaliny, čisticí kapaliny, aerosoly nebo jejich výpary.
- Při používání zařízení nepřejíždějte přes síťový kabel ani nevytahujte zástrčku taháním za síťový kabel.
- Nepokračujte v používání zařízení ani nabíječky, pokud se zdá, že jsou vadné.
- **Servis od zástupce:** Pro zajištění trvalého, bezpečného a účinného provozu tohoto zařízení doporučujeme, aby veškeré servisní práce nebo opravy prováděl pouze servisní technik autorizovaného zástupce.
- Nepoužívejte k čištění zvířat nebo lidí.
- Baterie nenahrazujte nedobíjecími bateriemi.

POPIS VÝROBKU

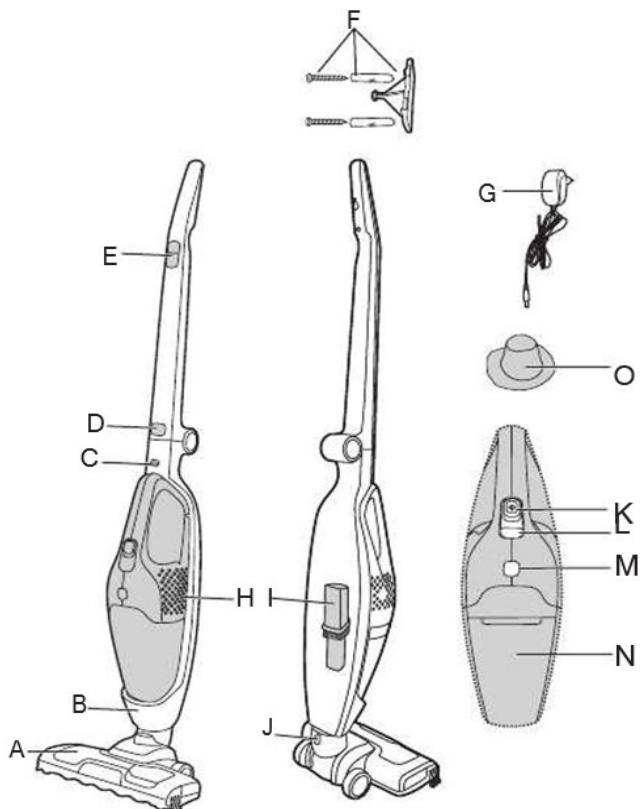

HLAVNÍ VYSAVAČ

- A) Hubice na koberec a podlahu
- B) Hlavní jednotka
- C) Uvolňovací tlačítko ruční jednotky
- D) Uvolňovací tlačítko rukojeti
- E) Vypínač
- F) Držák výrobku
- G) Nabíječka
- H) Ruční jednotka
- I) Štěrbínový nástavec / prachový kartáč
- J) Uvolňovací tlačítko hubice

RUČNÍ VYSAVAČ

- K) Vypínač
- L) Ukazatel nabíjení/napájení
- M) Uvolňovací tlačítko nádoby na prach
- N) Nádobka na prach

FILTR

- O) Textilní filtr

PŘÍPRAVA VÝROBKU

1. Odklopte rukojeť od hlavní části, dokud nezapadne na místo. [1]
2. Zarovnejte hubici s hlavní částí a pevně ji zatlačte k hlavní části, dokud hubice nezapadne na místo. [2]
3. Před prvním použitím vysavač nabíjejte 5 hodin a používejte jej až do úplného vybití. Obvyklá doba nabíjení po prvním použití jsou 4 hodiny.
4. Při nabíjení kontrolka bliká a po úplném nabití zůstane svítit.[3]
5. Připevněte držák výrobku na stěnu pomocí dodaného šroubu a držáku.

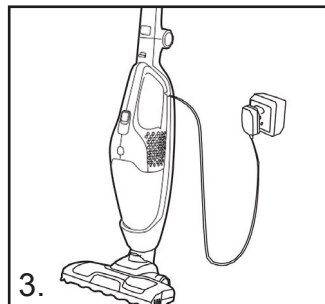
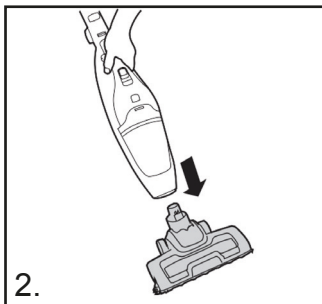
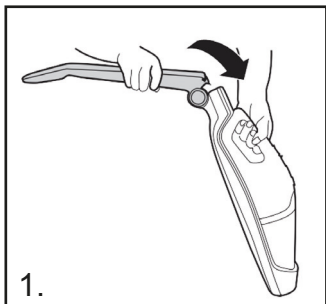

POUŽITÍ VYSAVAČE

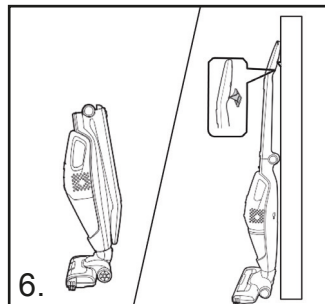
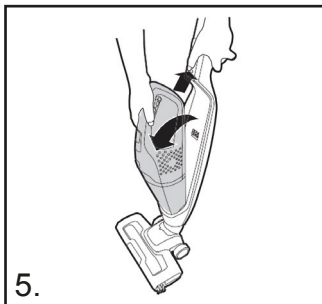
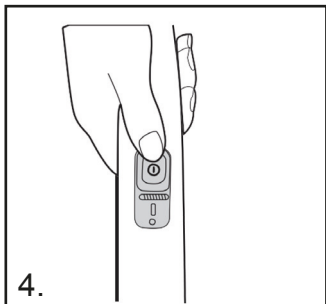

HLAVNÍ VYSAVAČ

Vysavač zapněte posunutím vypínače[E] do polohy pro požadované nastavení:[4]

- **PEVNÁ PODLAHA:** V první poloze vypínače jsou kontrolky LED kartáče a hubice vypnuté.
- **KOBEREC:** V druhé poloze vypínače jsou kontrolky LED kartáče a hubice zapnuté.

RUČNÍ VYSAVAČ

1. Stiskněte uvolňovací tlačítko ruční jednotky směrem nahoru a zvedněte ruční jednotku z hlavní části.[5]
2. Ruční vysavač zapněte posunutím vypínače [K] dopředu.

UKAZATEL NABÍJENÍ/NAPÁJENÍ*

Tento vysavač je vybaven LED displejem. Když je výrobek v provozu, na displeji se zobrazí následující ukazatel:

UKAZATEL ÚROVNĚ BATERIE:

3 body = plně nabitá

2 body = nabitá ze 2/3

1 bod = nabitá z 1/3

UKAZATEL VYBITÍ: Když jsou baterie zcela vybité, ukazatel bude blikat přibližně 20 vteřin a poté se vysavač automaticky vypne.

ŠTĚRBINOVÝ NÁSTAVEC / PRACHOVÝ KARTÁČ

Příslušenství je uloženo vzadu hlavní části. Je připevněno přímo na ruční jednotce.

DŮLEŽITÉ: Během skladování a nabíjení bezpečně vložte rukojeť zařízení do držáku.
[6]

ÚDRŽBA VYSAVAČE

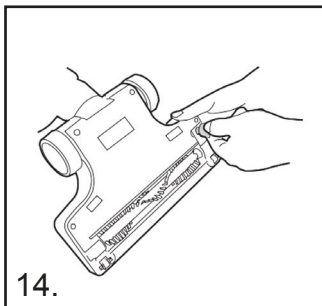
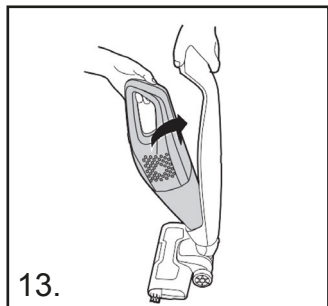
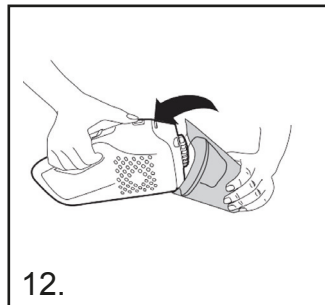
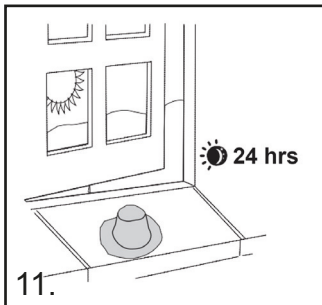
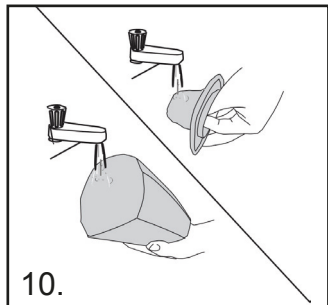
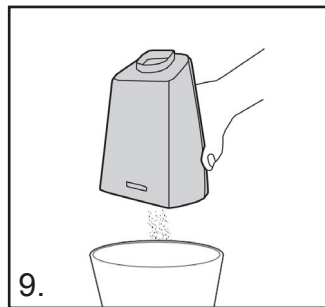
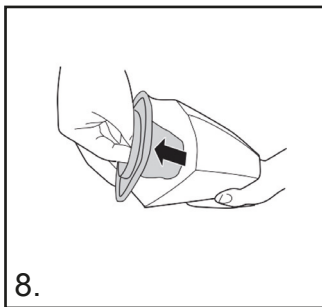
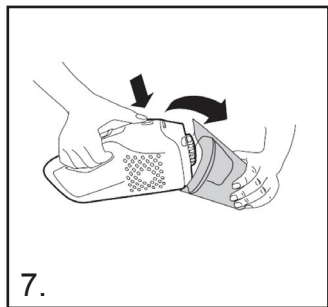

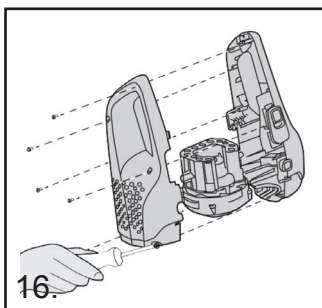
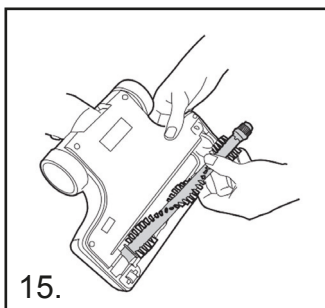

VYPŘÁZDNĚNÍ NÁDOBY NA PRACH

1. Stiskněte uvolňovací tlačítko ruční jednotky směrem nahoru a zvedněte ruční jednotku z hlavní části.
2. Stiskněte uvolňovací tlačítko nádoby na prach a nádobu vyjměte. **[7]**
3. Zvedněte filtr z nádoby na prach. **[8]**
4. Otočte nádobu na prach vzhůru nohama a vyprázdněte ji. **[9]**
5. Ruční jednotku znovu smontujte a vraťte ji do hlavní části vysavače.

ČIŠTĚNÍ FILTRU

1. Stiskněte uvolňovací tlačítko ruční jednotky směrem nahoru a zvedněte ruční jednotku z hlavní části vysavače.
2. Stiskněte uvolňovací tlačítko nádoby na prach a nádobu vyjměte.
3. Vyjměte filtr z nádoby na prach a vyčistěte ho.
4. Filtr omyjte ve vlažné vodě a nechte jej po dobu 24 hodin oschnout. Až zcela vyschne, vraťte ho do nádoby na prach. **[10, 11]**
5. V případě potřeby omyjte nádobu na prach ve vlažné vodě. Než ji vrátíte na hlavní část vysavače, ujistěte se, že je úplně suchá.
6. Ruční jednotku znovu smontujte a vraťte ji do hlavní části vysavače. **[12,13]**

POZNÁMKA: Při čištění filtrů nepoužívejte horkou vodu ani čisticí prostředky. Pokud dojde k poškození filtrů, vložte originální náhradní díl. Nepokoušejte se výrobek používat bez vloženého filtru. **DŮLEŽITÉ:** Pro optimální výkon je potřeba udržovat filtr vždy v čistotě. Doporučujeme filtr čistit alespoň jednou měsíčně.

VÝMĚNA A ČIŠTĚNÍ KARTÁČE

DŮLEŽITÉ: Před výměnou kartáče vysavač vždy vypněte.

1. Pomocí mince otočte zámek do polohy pro otevření. **[14]**
2. Sejměte kryt kartáče.
3. Sejměte kartáč.
4. Kartáč vyčistěte nebo ho vyměňte za nový. Lze připevnit jen jedním směrem. **[15]**
5. Kryt kartáče znovu vložte a pomocí mince jen uzamkněte.

VÝMĚNA BATERIE

Lithium-iontové baterie v tomto vysavači může z bezpečnostních důvodů měnit pouze servisní technik zástupce. Pokud baterie nevydrží nabitě, obraťte se na zákaznické servisní středisko zástupce a zajistěte jejich výměnu.

LIKVIDACE VÝROBKU NA KONCI ŽIVOTNOSTI

Pokud chcete vysavač zlikvidovat, je třeba vyjmout baterie. Použité baterie je třeba odevzdat do recyklačního místa a nesmí se likvidovat s domácím odpadem. Pokud chcete baterie vyjmout, obraťte se na zákaznické servisní středisko nebo postupujte podle následujících pokynů:

DŮLEŽITÉ: Před vyjmutím baterie ji vždy zcela vybijte a ujistěte se, že je nabíječka odpojena od sítě.

1. Nechte zařízení běžet, dokud se baterie úplně nevybijí.
2. Ruční jednotku uvolněte z hlavní části vysavače.
3. Stiskněte uvolňovací tlačítko nádoby na prach a nádobu vyjměte.
4. Vyšroubujte šroubů a otevřete jednotku. **[16]**
5. Vyjměte kryt motoru/baterie a odpojte kabely.
6. Vyjměte baterie z krytu.

POZNÁMKA: Pokud máte při demontáži jednotky potíže nebo chcete-li získat další podrobné informace o zacházení, recyklaci a likvidaci tohoto výrobku, kontaktujte místní úřad nebo společnost zajišťující sběr odpadu.

ŘEŠENÍ PROBLÉMŮ

V případě jakéhokoli problému s vysavačem postupujte podle tohoto jednoduchého kontrolního seznamu a případně se obraťte na zákaznické servisní středisko zástupce:

A) Vysavač se nezapíná.

Zkontrolujte, zda je vysavač nabitý.

B) Vysavač přestal sát, nebo vůbec nesaje.

Vyprázdněte nádobu na prach a vymyjte filtr

Sejměte hubici a zkontrolujte, zda není ucpaný průchod.

C) Baterie nelze nabít.

To může být způsobeno dlouhým skladováním (více než půl roku). Kontaktujte zákaznický servis zástupce a domluvte výměnu baterie. Pokud problém přetrvává, kontaktujte zákaznické servisní středisko zástupce.

SPECIFIKACE VÝROBKU

Typ zdroje napájení: napájení bateriemi

Délka kabelu napájecího adaptéru: 1,8 m

Maximální příkon: 105 W

Objem prachu: 0,5 l

Materiál: plast ABS

Se sáčkem na prach nebo bez sáčku: bez sáčku

Nabíjecí základna: ne

Použitelný na kapaliny: ne

Bez kabelu: ano

Počet stupňů výkonu: 2

Vzduchový HEPA filtr: ne

Provozní napětí: 22,2 V

Typ kartáče: motorový kartáč

Maximální sací výkon: 3 300 Pa

Bezkartáčový motor: ne

Hmotnost: 2 400 g

Provozní doba v režimu nejnižšího výkonu: 38 min

Provozní doba v režimu nejvyššího výkonu: 17 min

Doba nabíjení: 3,5 h

Skládací: ano

OBSAH BALENÍ

1× tyčový vysavač

1× štěrbinová hubice 2 v 1

1× nástěnný držák

1× napájecí adaptér

ŽIVOTNÍ PROSTŘEDÍ

Symbol na tomto zařízení označuje, že toto zařízení nesmí být likvidováno jako domovní odpad. Místo toho musí být odevzdáno příslušnému sběrnému místu pro recyklaci elektrických a elektronických zařízení. Likvidace musí proběhnout v souladu s místními ekologickými předpisy pro likvidaci odpadu. Chcete-li získat další podrobné informace o zacházení, recyklaci a likvidaci tohoto zařízení, kontaktujte místní úřad, společnost zajišťující sběr odpadu nebo obchod, kde jste zařízení zakoupili.

Toto zařízení splňuje požadavky evropských směrnic 2014/30/ES, 2014/35/ES a 2011/65/EU.



Ⓚ **NÁVOD NA POUŽITIE**
VRECKOVÝ KANISTROVÝ VYSÁVAČ
POLOŽKA Č.: 871125247504
MODEL: V8206

NASKENUJTE QR
kód pre
rozšírený návod na
použitie



POKYNY NA BEZPEČNÉ POUŽÍVANIE

Tento spotrebič by sa mal používať len na upratovanie v domácnosti, ako je opísané v tejto používateľskej príručke. Pred uvedením spotrebiča do prevádzky sa uistite, že ste tejto príručke plne porozumeli.

- Spotrebič pred jeho čistením alebo akoukoľvek údržbou vždy vypnite a nabíjačku vyberte zo zásuvky.
- Tento spotrebič smú používať deti od 8 rokov a osoby so zníženými fyzickými, zmyslovými alebo duševnými schopnosťami alebo s nedostatkom skúseností a znalostí, len ak sú pod dohľadom alebo boli poučené o bezpečnom používaní spotrebiča a ak rozumejú súvisiacim možným rizikám.
- Deti sa so spotrebičom nesmú hrať.
- Čistenie a používateľskú údržbu nesmú vykonávať deti bez dozoru.
- Ak je napájací kábel poškodený, spotrebič prestaňte okamžite používať.
- S cieľom zabrániť ohrozeniu bezpečnosti musí napájací kábel vymeniť autorizovaný servisný technik agentúry.
- Ruky, nohy, voľné oblečenie a vlasy udržiajte mimo dosahu rotujúcich kief.
- Používajte iba originálnu nabíjačku, ktorá bola dodaná spolu so spotrebičom.
- Skontrolujte, či sa vaše napájacie napätie zhoduje s tým, ktoré je uvedené na nabíjačke.
- Pred likvidáciou spotrebiča je potrebné vybrať batérie. Pri vyberaní batérie musí byť spotrebič odpojený od elektrickej siete. Batérie bezpečne zlikvidujte. Spotrebič nechajte spustený dovtedy, kým sa pre vybitie batérie nezastaví. Použitú batériu sa nesmú likvidovať spolu s domácim odpadom, ale mali by sa odovzdať do recyklačnej stanice. Ak chcete vybrať batérie, obráťte sa na zákaznícke centrum agentúry alebo postupujte podľa nasledujúcich pokynov.

POZNÁMKA: V prípade akýchkoľvek ťažkostí pri demontáži spotrebiča alebo v prípade, že chcete získať podrobnejšie informácie o zaobchádzaní, renovácii a recyklácii, kontaktujte

príslušný miestny úrad alebo útvar pre likvidáciu odpadu z domácností.

- Spínač musí byť počas nabíjania spotrebiča vypnutý.
- Batérie nikdy nenabíjajte pri teplotách nad 37 °C ani pod 0 °C.
- Nabíjačka môže byť počas nabíjania teplá na dotyk, je to však normálny jav. Používajte výhradne príslušenstvo, spotrebný materiál a náhradné diely, ktoré odporúča alebo dodáva agentúra.
- Statická elektrina: niektoré koberce môžu spôsobiť malé nahromadenie statickej elektriny. Žiadny statický výboj nie je pre zdravie nebezpečný.
- Spotrebič nepoužívajte vonku, na mokrom povrchu ani na odsatie tekutiny.
- Nezbierajte ním tvrdé ani ostré predmety, zápalky, horúci popol, cigaretové ohorky ani iné podobné predmety.
- Nestriekajte a nezbierajte ním horľavé a čistiace kvapaliny, aerosóly ani ich výpary.
- Spotrebičom pri používaní neprechádzajte cez napájací kábel ani nevyťahujte zástrčku ťahaním za napájací kábel.
- Ak sa spotrebič alebo nabíjačka zdajú byť chybné, prestaňte ich používať.
- **Agentúrny servis:** Na zaistenie stálej bezpečnej a efektívnej prevádzky tohto spotrebiča odporúčame, aby všetky servisné práce alebo opravy vykonával len autorizovaný servisný technik agentúry.
- Spotrebič nepoužívajte na čistenie zvierat ani ľudí.
- Nevymieňajte batérie za také, ktoré sa nedajú dobíjať.

OPIS VÝROBKU

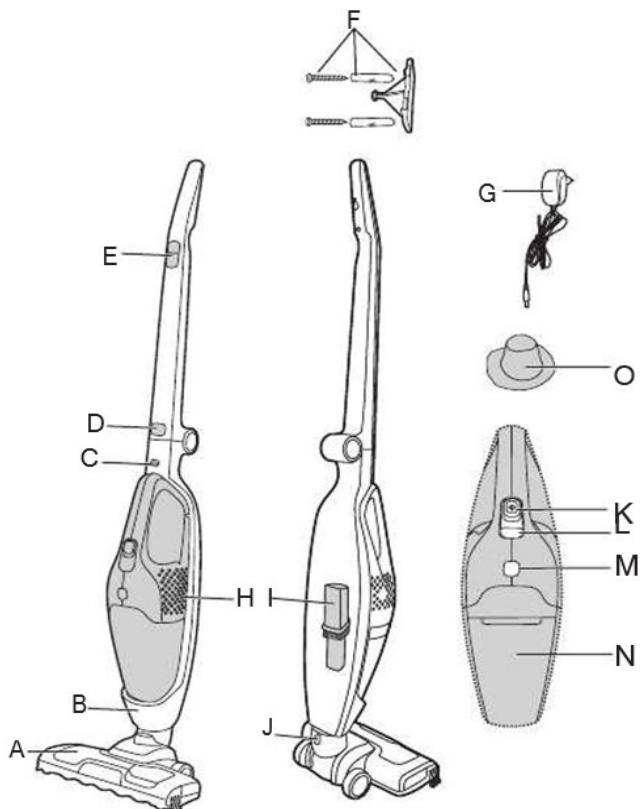

HLAVNÝ VYSÁVAČ

- A. Nadstavec na koberce a podlahy
- B. Hlavná časť vysávača
- C. Tlačidlo na uvoľnenie ručného vysávača
- D. Tlačidlo na uvoľnenie rukoväti
- E. Spínač
- F. Držiak na vysávač
- G. Nabíjačka
- H. Ručný vysávač
- I. Štrbinový nadstavec/kefa na prach
- J. Tlačidlo na uvoľnenie nadstavca

RUČNÝ VYSÁVAČ

- K. Spínač
- L. Kontrolka nabíjania/napájania
- M. Tlačidlo na uvoľnenie nádoby na prach
- N. Nádobka na prach

FILTER

- O. Textilný filter

PRÍPRAVA SPOTREBIČA

1. Nadvihnite rukoväť smerom k hlavnej časti vysávača, kým sa nezacvakne na svoje miesto. [1]
2. Zarovnajte nadstavec s hlavou časťou vysávača a pevne ho do nej zatlačte tak, aby zacvakol na miesto. [2]
3. Pri prvom použití vysávač nabíjajte 5 hodín a nechajte ho, nech sa úplne vybije. Po prvom použití je bežný čas nabíjania 4 hodiny.
4. Kontrolka bude počas nabíjania blikať a po úplnom nabití zostane svietiť. [3]
5. Pripevnite držiak na vysávač na stenu pomocou skrutky a držiaka, ktoré boli dodané so spotrebičom.

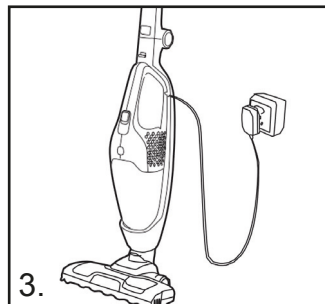
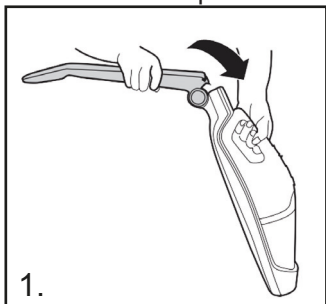

POUŽÍVANIE VYSÁVAČA

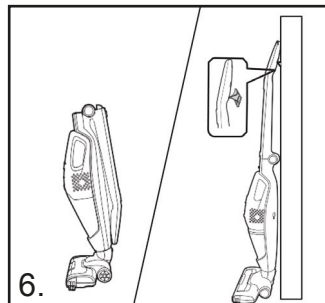
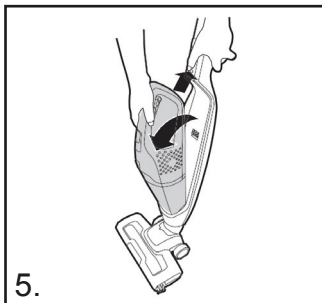
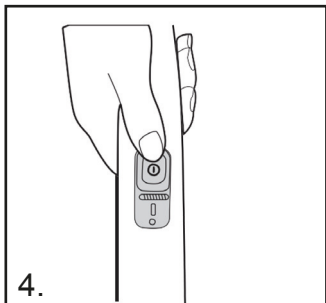

HLAVNÝ VYSÁVAČ

Vysávač zapnete posunutím spínača [E] na požadované nastavenie: [4]

- **TVRDÁ PODLAHA:** Pri prvej polohe spínača LED kontrolka kefy aj nadstavca nesvieti.
- **KOBEREC:** Pri druhej polohe spínača LED kontrolka kefy aj nadstavca svieti.

RUČNÝ VYSÁVAČ

1. Zatlačte tlačidlo na uvoľnenie ručného vysávača smerom nahor a zdvihnite ručný vysávač z hlavnej časti. [5]
2. Ručný vysávač zapnete posunutím spínača smerom [K] dopredu.

KONTROLKA NABÍJANIA/NAPÁJANIA*

Tento vysávač je vybavený LED displejom. V prípade, že je vysávač v prevádzke, na displeji sa zobrazí tento údaj:

KONTROLKA STAVU BATÉRIE:

3 bodky = plne nabitá batéria

2 bodky = batéria nabitá na 2/3

1 bodka = batéria nabitá na 1/3

KONTROLKA VYBITIA: Keď sú batérie úplne vybité, kontrolka bude blikať približne 20 sekúnd a potom sa vysávač automaticky vypne.

ŠTRBINOVÝ NADSTAVEC/KEFA NA PRACH

Príslušenstvo je uložené v zadnej časti hlavného vysávača. Pripevňuje sa priamo na ručný vysávač.

DÔLEŽITÉ: Počas skladovania a nabíjania upevnite rukoväť spotrebiča do držiaka na vysávač. [6]

ÚDRŽBA VYSÁVAČA

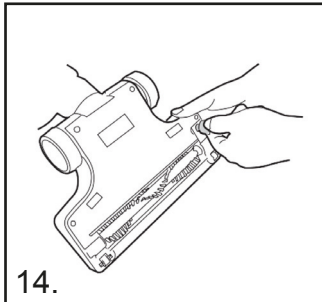
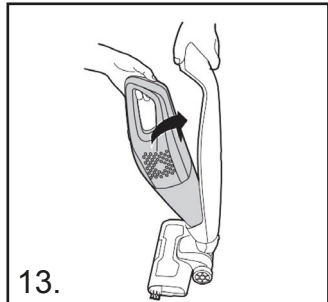
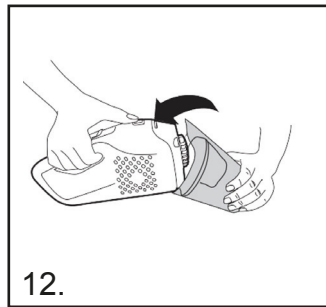
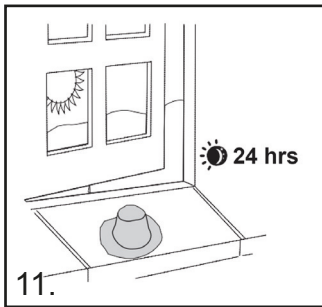
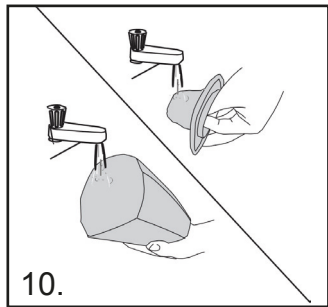
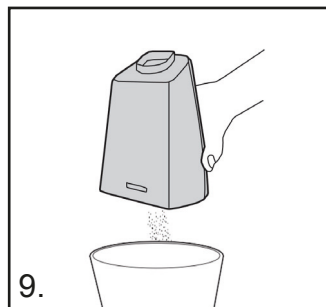
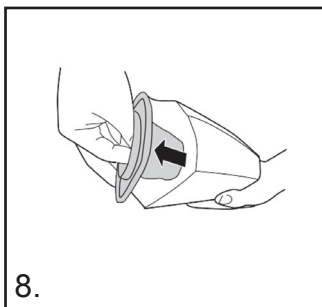
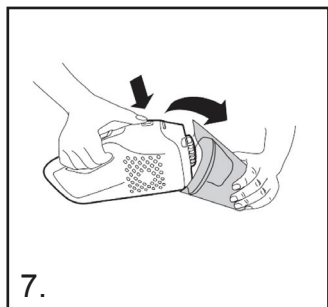

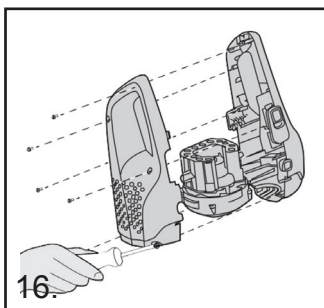
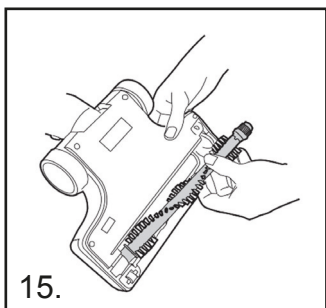

VYPRÁZDŇOVANIE NÁDOBY NA PRACH

1. Zatláčajte tlačidlo na uvoľnenie ručného vysávača smerom nahor a zdvihnite ručný vysávač z hlavnej časti.
2. Stlačte tlačidlo na uvoľnenie nádoby na prach a vyberte ju. **[7]**
3. Z nádoby na prach vyberte filter. **[8]**
4. Obráťte nádobu na prach hore dnom nad odpadkovým košom, aby ste ju okamžite vyprázdniť. **[9]**
5. Ručný vysávač znova zložte a vráťte ho do hlavnej časti vysávača.

ČISTENIE FILTRA

1. Zatláčajte tlačidlo na uvoľnenie ručného vysávača smerom nahor a zdvihnite ručný vysávač z hlavného vysávača.
2. Stlačte tlačidlo na uvoľnenie nádoby na prach a vyberte ju.
3. Z nádoby na prach vyberte filter a vyčistite ho.
4. Filter umyte vo vlažnej vode a nechajte ho schnúť 24 hodín. Filter po dôkladnom vysušení vráťte do nádoby na prach. **[10, 11]**
5. V prípade potreby umyte nádobu na prach vo vlažnej vode. Skôr než ju vrátite späť, uistite sa, že je úplne suchá.
6. Ručný vysávač znova zložte a vráťte ho do hlavnej časti vysávača. **[12,13]**

POZNÁMKA: Na čistenie filtrov nepoužívajte horúcu vodu ani čistiace prostriedky. V prípade, že sa poškodia filtre, čo je málo pravdepodobné, vymeňte ich za originálny náhradný diel. Nepokúšajte sa používať vysávač bez filtra. **DÔLEŽITÉ:** Udržujte filter vždy čistý, aby sa dosiahol optimálny výkon. Filter odporúčame umývať aspoň raz za mesiac.

VÝMENA A ČISTENIE KEFY

DÔLEŽITÉ: Vysávač pred výmenou kefy vždy vypnite.

1. Pomocou mince otočte zámok do otvorenej polohy. **[14]**
2. Odstráňte z kefy kryt.
3. Vyberte kefu.
4. Vymeňte ju za novú kefu alebo ju vyčistite. Kefu je možné pripevniť len jedným smerom. **[15]**
5. Na kefu znovu nasadte kryt a zaisťte ho mincou.

VÝMENA BATÉRIE

Z bezpečnostných dôvodov môže lítiovo-iónové batérie v tomto spotrebiči vymieňať len servisný technik agentúry. Ak majú batérie slabú výdrž, kontaktujte zákaznícke servisné centrum agentúry a dohodnite si ich výmenu.

LIKVIDÁCIA BATÉRIE PO SKONČENÍ ŽIVOTNOSTI VÝROBKU

Pred likvidáciou vysávača by sa z neho mali vybrať batérie. Použité batérie sa nesmú likvidovať spolu s domácim odpadom, ale mali by sa odovzdať do recyklačnej stanice. Ak chcete vybrať batérie, obráťte sa na zákaznícke servisné centrum agentúry alebo postupujte podľa nasledujúcich pokynov:

DÔLEŽITÉ: Uistite sa, že batérie sú pred vybratím úplne vybité a nabíjačka je odpojená od siete.

1. Zariadenie nechajte spustené dovtedy, kým sa batérie úplne nevybijú.
2. Uvoľnite ručný vysávač od hlavnej časti vysávača.
3. Stlačte tlačidlo na uvoľnenie nádoby na prach a vyberte ju.
4. Odskrutkujte skrutiek a otvorte vysávač. **[16]**
5. Odstráňte kryt motora/batérie a odpojte káble.
6. Vyberte batérie z otvoru.

POZNÁMKA: V prípade akýchkoľvek ťažkostí pri demontáži spotrebiča alebo v prípade, že chcete podrobnejšie informácie o zaobchádzaní, renovácii a recyklácii tohto výrobku, obráťte sa na miestny úrad či útvar pre likvidáciu odpadu z domácností.

RIEŠENIE PROBLÉMOV

Pokiaľ má vysávač akýkoľvek problém, vykonajte jednoduchú kontrolu podľa tohto zoznamu, skôr ako sa obrátite na zákaznícke servisné centrum agentúry.

A. Vysávač sa nezapína

Skontrolujte, či je vysávač nabitý.

B. Strata sacieho výkonu alebo žiadne sanie

Vyprázdňte nádobu na prach a umyte filter.

Odstráňte nadstavec a skontrolujte, či nie je upchatá trubica.

C. Batérie nemožno nabiť

Môže to byť zapríčinené dlhým časom nečinnosti (viac ako pol roka). Kontaktujte zákaznícky servis agentúry a dohodnite si výmenu batérie. Ak problém pretrváva, obráťte sa na zákaznícke servisné centrum agentúry.

ŠPECIFIKÁCIE VÝROBKU

Typ zdroja napájania: napájanie z batérie

Dĺžka napájacieho kábla adaptéra: 1,8 m

Maximálna spotreba elektrickej energie: 105 W

Kapacita nádoby na prach: 0,5 l

Materiál: ABS plast

S vreckom na prach alebo bez vrecka: bez vrecka

Nabíjacia základňa: nie

Vhodný na kvapaliny: nie

Bezšnúrový: áno

Počet možností nastavenia výkonu: 2

Vzduchový filter HEPA: –

Prevádzkové napätie: 22,2 V

Typ kefy: elektrická rotačná kefa

Maximálny sací výkon: 3 300 Pa

Bezkartáčový motor: nie

Hmotnosť: 2 400 g

Čas prevádzky v režime najnižšieho výkonu: 38 min.

Čas prevádzky v režime najvyššieho výkonu: 17 min.

Čas nabíjania: 3,5 h

Možnosť zloženia: áno

OBSAH BALENIA

1x tyčový vysávač

1x štrbinový nadstavec 2 v 1

1x nástenný držiak

1x napájací adaptér

ŽIVOTNÉ PROSTREDIE

Symbol na tomto spotrebiči označuje, že sa s ním nesmie zaobchádzať ako s domovým odpadom. Namiesto toho sa musí odovzdať na príslušnom zbernom mieste na recykláciu elektrických a elektronických zariadení. Likvidácia sa musí uskutočniť v súlade s miestnymi environmentálnymi predpismi pre likvidáciu odpadu. Podrobnejšie informácie o zaobchádzaní s týmto spotrebičom, o jeho renovácii a recyklácii zistíte na príslušnom miestnom úrade, na útvare pre likvidáciu odpadu z domácností alebo v obchode, kde ste spotrebič zakúpili.

Tento spotrebič je v súlade s európskymi smernicami 2014/30/ES, 2014/35/ES a 2011/65/EÚ.





UPUTE ZA SIGURNU UPORABU

Uređaj se smije upotrebljavati samo za čišćenje u kućanstvu, kao što je opisano u ovom korisničkom priručniku. Prije rukovanja uređajem obvezno s razumijevanjem pročitajte cijeli priručnik.

- Prije čišćenja ili bilo kakvog održavanja uređaja uvijek isključite uređaj i izvucite utikač iz utičnice.
- Ovaj uređaj mogu upotrebljavati djeca starija od 8 godina te osobe sa smanjenim fizičkim, osjetilnim i psihičkim sposobnostima ili osobe bez iskustva i znanja ako su pod nadzorom ili ako dobiju odgovarajuće upute za uporabu uređaja na siguran način i shvaćaju opasnosti povezane s uporabom istog.
- Djeca se ne smiju igrati uređajem.
- Djeca ne smiju čistiti i održavati uređaj ako nisu pod nadzorom odrasle osobe.
- Ako je kabel za napajanje oštećen, odmah obustavite uporabu uređaja.
- Zbog sigurnosnih rizika kabel za napajanje smije mijenjati samo ovlašteni serviser.
- Držite ruke, noge, kosu i svu lepršavu odjeću dalje od rotirajućih četki uređaja.
- Upotrebljavajte samo originalni punjač priložen uz uređaj.
- Provjerite je li priključni napon jednak onom navedenom na punjaču.
- Pri odlaganju uređaja u otpad najprije je potrebno izvaditi baterije. Uređaj morate isključiti iz mrežnog napajanja pri vađenju baterije. Baterije odložite u otpad na siguran način. Pustite uređaj da radi dok se ne zaustavi uslijed pražnjenja baterija do kraja. Iskorištene baterije potrebno je odnijeti u reciklažno dvorište, a ne odložiti u kućni otpad. Kako biste izvadili baterije, obratite se službi za korisnike ili poduzmite daljnje korake u skladu sa sljedećim uputama.

NAPOMENA: u slučaju bilo kakvih poteškoća pri rastavljanju uređaja ili ako su vam potrebne dodatne informacije o postupanju s ovim uređajem, njegovom obnavljanju i recikliranju, obratite se

lokalnoj gradskoj službi ili službi za odlaganje otpada nadležnoj za vaše kućanstvo.

- Pri punjenju uređaja prekidač za uključivanje/isključivanje mora biti isključen.
- Nikako nemojte puniti baterije pri temperaturi višoj od 37 °C ili nižoj od 0 °C.
- Nije neuobičajeno da punjač pri punjenju postane topao na dodir. Upotrebljavajte samo nastavke, potrošni materijal ili rezervne dijelove koje Tvrtka preporučuje ili koje ste dobili od Tvrtke.
- Statički elektricitet: određene vrste tepiha mogu stvoriti malu količinu statičkog elektriciteta. Elektrostatički izboj nije opasan po zdravlje.
- Ne upotrebljavajte uređaj na otvorenom, na mokrim površinama, kao ni za usisavanje prolivene tekućine.
- Ne usisavajte teške ni oštre predmete, šibice, vrući pepeo, opuške i druge slične predmete.
- Ne prskajte uređaj zapaljivim tekućinama, sredstvima za čišćenje, aerosolima i njihovim parama i ne usisavajte takve tekućine i pare.
- Pri uporabi uređaja ne prelazite uređajem preko kabela za napajanje i ne izvlačite utikač povlačenjem za kabel za napajanje.
- Ako se čini da uređaj ili punjač nisu ispravni, prestanite ih upotrebljavati.
- **Ovlašteni servis:** kako bi se omogućio siguran i učinkovit rad uređaja, preporučujemo da servis i popravke uređaja izvodi samo ovlašteni serviser.
- Ne upotrebljavajte uređaj za čišćenje životinja ili ljudi.
- Ne zamjenjujte baterije onima koje se ne mogu puniti.

OPIS PROIZVODA

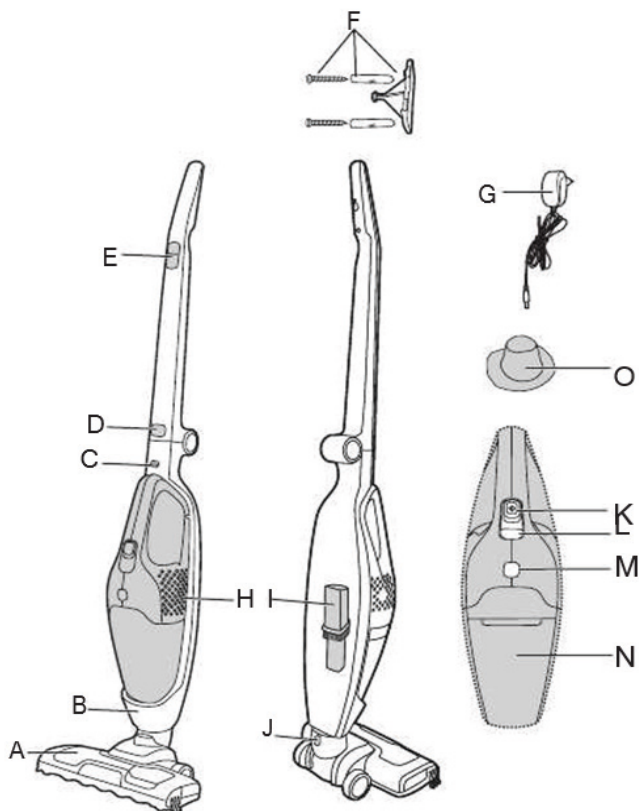

GLAVNI USISIVAČ

- A. Mlaznica za tepih i pod
- B. Kućište uređaja
- C. Gumb za otpuštanje ručnog usisivača
- D. Gumb za otpuštanje ručke
- E. Prekidač za uključivanje/isključivanje
- F. Držač za proizvod
- G. Punjač
- H. Ručni usisivač
- I. Nastavak za utore / četka za prašinu
- J. Gumb za otpuštanje mlaznice

RUČNI USISIVAČ

- K. Prekidač za uključivanje/isključivanje
- L. Indikator punjenja/napajanja
- M. Gumb za otpuštanje spremnika za prašinu
- N. Spremnik za prašinu

FILTAR

- O. Filtar od tkanine

PRIPREMA UREĐAJA

1. Otklopite ručku s kućišta uređaja dok ne sjedne na mjesto. **[1]**
2. Poravnajte mlaznicu s kućištem uređaja i čvrsto je utisnite u kućište uređaja dok ne sjedne na mjesto. **[2]**
3. Pri prvoj uporabi punite usisivač pet sati i potpuno ga ispraznite. Nakon prve uporabe uobičajeno vrijeme punjenja iznosi četiri sata.
4. Indikatorsko svjetlo treperi pri punjenju i ostaje uključeno nakon što se baterija do kraja napuni. **[3]**
5. Pričvrstite držač za proizvod na zid uz pomoć priloženog vijka i držača.

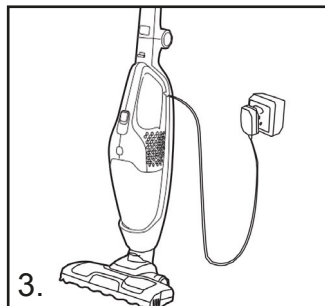
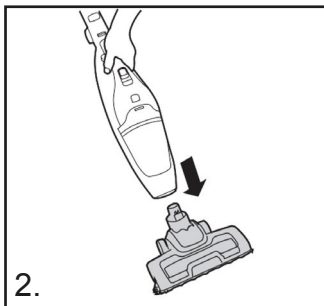
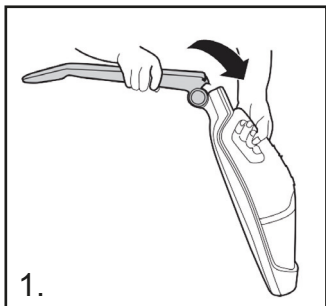

UPORABA USISIVAČA

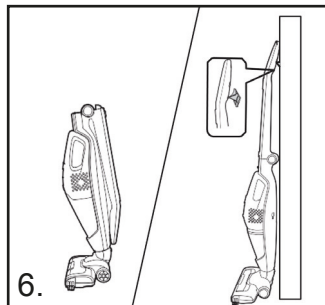
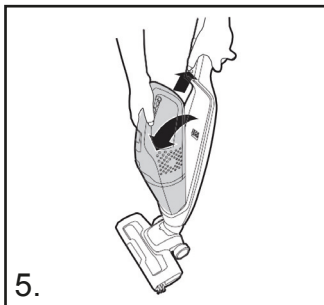
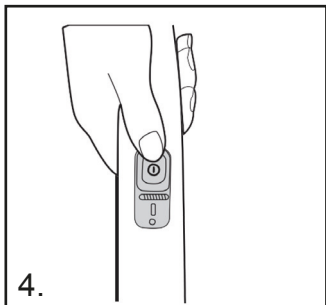

GLAVNI USISIVAČ

Uključite usisivač pomicanjem prekidača za uključivanje/isključivanje **[E]** na željene postavke: **[4]**

- **TVRDI POD:** prvi položaj prekidača za uključivanje/isključivanje, LED žaruljice rotirajuće četke i mlaznice su ISKLJUČENE.
- **TEPIH:** drugi položaj prekidača za uključivanje/isključivanje, LED žaruljice rotirajuće četke i mlaznice su UKLJUČENE.

RUČNI USISIVAČ

1. Gurnite gumb za otpuštanje ručnog usisivača prema gore, odignite ručni usisivač s kućišta uređaja. **[5]**
2. Uključite ručni usisivač pomicanjem prekidača za uključivanje/isključivanje **[K]** prema naprijed.

POKAZATELJ PUNJENJA/NAPAJANJA*

Usisivač je opremljen LED zaslonom. Kad proizvod radi, na zaslonu će se prikazivati sljedeće:

INDIKATOR RAZINE BATERIJE:

3 točkice = do kraja napunjena

2 točkice = napunjena do 2/3

1 točkica = napunjena do 1/3

INDIKATOR PRAZNE BATERIJE: kad se baterije do kraja isprazne, indikator treperi približno 20 sekundi prije nego što se usisivač automatski isključi.

NASTAVAK ZA UTORE / ČETKA ZA PRAŠINU

Taj je dodatni pribor pohranjen na stražnjoj strani kućišta. Izravno se spaja na ručni usisivač.

VAŽNO: tijekom pohrane i punjenja učvrstite ručku uređaja u držač za proizvod. [6]

ODRŽAVANJE USISIVAČA

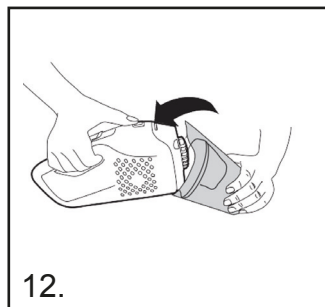
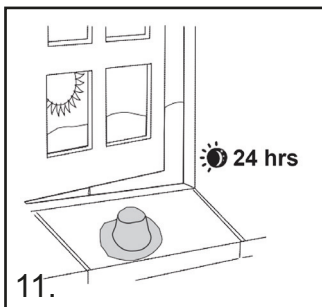
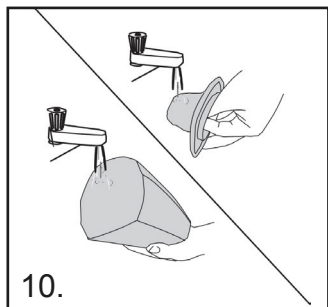
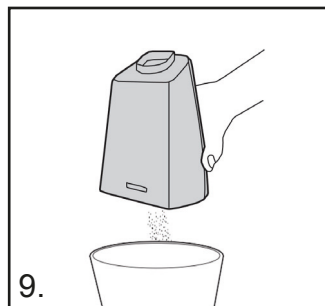
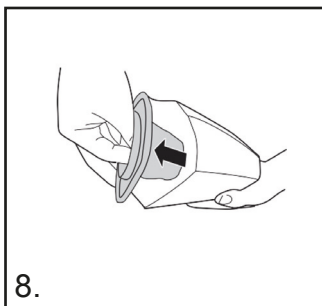
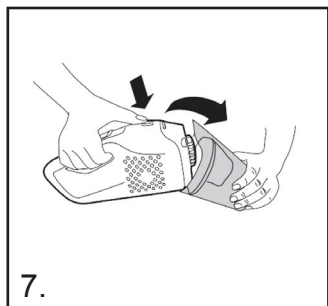

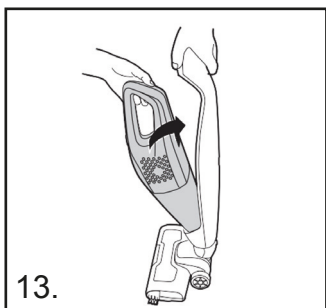

13.

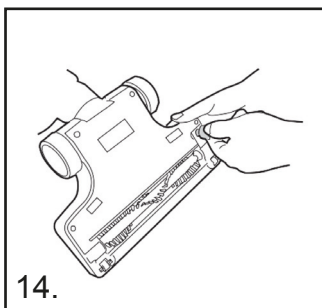

14.

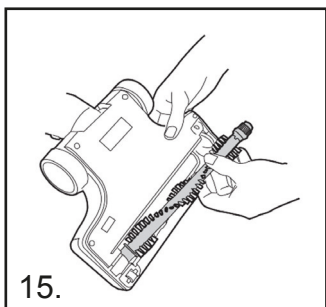

15.

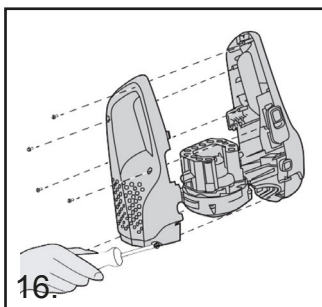

16.

PRAŽNENJE SPREMNIKA ZA PRAŠINU

1. Gurnite gumb za otpuštanje ručnog usisivača prema gore, odignite ručni usisivač s kućišta uređaja.
2. Pritisnite gumb za otpuštanje spremnika za prašinu i izvadite spremnik za prašinu. **[7]**
3. Izvadite filter iz spremnika za prašinu. **[8]**
4. Okrenite spremnik za prašinu naopako iznad kante za otpad kako biste ga odmah ispraznili. **[9]**
5. Ponovno sastavite ručni usisivač i vratite ga na kućište usisivača.

ČIŠĆENJE FILTRA

1. Gurnite gumb za otpuštanje ručnog usisivača prema gore, odignite ručni usisivač s kućišta usisivača.
2. Pritisnite gumb za otpuštanje spremnika za prašinu i izvadite spremnik za prašinu.
3. Izvadite filter iz spremnika za prašinu i očistite ga.
4. Operite filter u mlakoj vodi i ostavite ga da se suši 24 sata. Nakon što se do kraja osuši, vratite ga u spremnik za prašinu. **[10, 11]**
5. Po potrebi operite spremnik za prašinu u mlakoj vodi. Provjerite je li potpuno suh prije nego što ga vratite na kućište usisivača.
6. Ponovno sastavite ručni usisivač i vratite ga na kućište usisivača. **[12,13]**

NAPOMENA: za čišćenje filtera nemojte upotrebljavati vruću vodu ni deterdžente. U malo vjerojatnom slučaju da se filter ošteti, zamijenite ga originalnim dijelom. Ne pokušavajte upotrebljavati proizvod bez postavljenog filtera. **VAŽNO:** radi optimalnih performansi uvijek održavajte filter čistim. Preporučujemo pranje filtera najmanje jednom mjesečno.

ZAMJENA I ČIŠĆENJE ROTIRAJUĆE ČETKE

VAŽNO: uvijek isključite usisivač prije zamjene rotirajuće četke.

1. Kovanicom otpustite poklopac rotirajuće četke. **[14]**
2. Skinite poklopac rotirajuće četke.
3. Izvadite rotirajuću četku.
4. Zamijenite je novom rotirajućom četkom ili je očistite. Može se postaviti samo u jednom smjeru. **[15]**
5. Vratite poklopac rotirajuće četke na mjesto i zaključajte ga uz pomoć kovanice.

ZAMJENA BATERIJE

Radi sigurnosnih razloga litij-ionske baterije u ovom usisivaču smije zamijeniti samo ovlašteni serviser. Kad se baterije počnu brzo prazniti nakon punjenja, obratite se ovlaštenom servisu kako biste dogovorili zamjenu.

ODLAGANJE BATERIJA U OTPAD NAKON ISTEKA VIJEKA TRAJANJA PROIZVODA

Pri odlaganju uređaja u otpad potrebno je izvaditi baterije. Iskorištene baterije potrebno je odnijeti u reciklažno dvorište, a ne odložiti u kućni otpad. Kako biste izvadili baterije, obratite se službi za korisnike ili poduzmite daljnje korake u skladu sa sljedećim uputama:

VAŽNO: uvijek do kraja ispraznite baterije prije vađenja i provjerite je li punjač odvojen.

1. Pustite uređaj da radi dok se baterije potpuno ne isprazne.
2. Odvojite ručni usisivač od kućišta usisivača.
3. Pritisnite gumb za otpuštanje spremnika za prašinu i izvadite spremnik za prašinu.
4. Skinite vijaka i otvorite uređaj. **[16]**
5. Izvadite motor / kućište baterije i odvojite kabele.
6. Izvadite baterije iz kućišta.

NAPOMENA: u slučaju bilo kakvih poteškoća pri rastavljanju uređaja ili ako su vam potrebne dodatne informacije u vezi s postupanjem s ovim proizvodom, njegovim obnavljanjem i recikliranjem, obratite se lokalnoj gradskoj službi ili službi za odlaganje otpada nadležnoj za vaše kućanstvo.

OTKLANJANJE PROBLEMA

U slučaju bilo kakvih poteškoća s usisivačem slijedite ovaj jednostavni kontrolni popis prije pozivanja službe za korisnike:

A. Usisivač se ne može uključiti.

Provjerite je li usisivač napunjen.

B. Uređaj slabije usisava ili uopće ne usisava.

Ispraznite spremnik za prašinu i operite filter.

Skinite mlaznicu i provjerite ima li začepljenja u cijevi.

C. Baterije se ne mogu napuniti.

To može biti posljedica dugotrajnog skladištenja (dulje od pola godine). Obratite se službi za korisnike kako biste dogovorili zamjenu baterije. Ako se problem nastavi pojavljivati, obratite se službi za korisnike.

TEHNIČKI PODACI PROIZVODA

Vrsta napajanja: baterijsko napajanje
Duljina kabela prilagodnika napajanja: 1,8 m
Maksimalna potrošnja energije: 105 W
Kapacitet spremnika za prašinu: 0,5 l
Materijal: ABS plastika
S vrećicom za prašinu ili bez vrećice: bez vrećice
Držač za punjenje: ne
Prikladno za tekućine: ne
Bežični uređaj: da
Broj postavki snage: 2
Zračni filter HEPA: nije dostupno
Radni napon: 22,2 V
Vrsta četke: električna četka
Maksimalna usisna snaga: 3300 Pa
Motor bez četkica: ne
Masa: 2400 g
Vrijeme rada pri najnižoj postavci snage: 38 min
Vrijeme rada pri najvišoj postavci snage: 17 min
Vrijeme punjenja: 3,5 h
Sklopivo: da

SADRŽAJ AMBALAŽE

1 štapni usisivač
1 mlaznica za utore 2-u-1
1 zidni nosač
1 prilagodnik napajanja

BRIGA ZA OKOLIŠ

Simbol naveden na ovom uređaju znači da se s ovim uređajem ne može postupati kao s kućanskim otpadom. Mora se odložiti na odgovarajuće odlagalište za recikliranje električne i elektroničke opreme. Uređaj se mora odložiti u otpad u skladu s lokalnim propisima za odlaganje otpada i zaštitu okoliša. Dodatne informacije o postupanju s ovim uređajem, njegovom obnavljanju i recikliranju zatražite od lokalne gradske službe, službe za odlaganje otpada nadležne za vaše kućanstvo ili osoblja na maloprodajnom mjestu na kojem ste kupili uređaj.

Ovaj je uređaj usklađen s direktivama Europske unije 2014/30/EZ, 2014/35/EZ i 2011/65/EU.



PL INSTRUKCJA OBSŁUGI
ODKURZACZ BEZPRZEWODOWY 2w1
NR ARTYKUŁU: 871125247504
MODEL: V8206

Skanuj kod QR dla
instrukcja rozszerzona



INSTRUKCJA BEZPIECZNEGO UŻYTKOWANIA

Urządzenie powinno być używane wyłącznie do czyszczenia w warunkach domowych, zgodnie z opisem w niniejszej instrukcji użytkowania. Przed uruchomieniem urządzenia należy uważnie przeczytać niniejszą instrukcję.

- Przed przystąpieniem do czyszczenia urządzenia lub jakichkolwiek czynności konserwacyjnych należy zawsze wyłączyć ładowarkę i wyjąć ją z gniazdka.
- Urządzenie może być używane przez dzieci w wieku od 8 lat oraz osoby o ograniczonych zdolnościach fizycznych, sensorycznych lub umysłowych lub osoby nieposiadające doświadczenia i wiedzy, jeżeli znajdują się one pod nadzorem innej osoby lub otrzymały instrukcje dotyczące bezpiecznego użytkowania urządzenia i rozumieją związane z tym zagrożenia.
- Dzieciom nie wolno bawić się urządzeniem.
- Dzieci nie mogą czyścić ani konserwować urządzenia bez nadzoru osoby dorosłej.
- Jeśli przewód zasilający jest uszkodzony, należy natychmiast zaprzestać używania urządzenia.
- Aby uniknąć niebezpieczeństwa, autoryzowany serwisant Agencji musi wymienić przewód zasilający.
- Chronić ręce, stopy, luźne ubrania i włosy przed obracającymi się szczotkami.
- Używać wyłącznie oryginalnej ładowarki dostarczonej z urządzeniem.
- Sprawdzić, czy napięcie zasilania jest takie samo, jak napięcie podane na ładowarce.
- Jeśli urządzenie ma zostać zutyliczowane, należy najpierw wyjąć z niego akumulatory. Podczas wyjmowania akumulatora urządzenie musi być odłączone od sieci zasilającej. Akumulatory należy utylizować w bezpieczny sposób. Urządzenie powinno pracować aż do zatrzymania z powodu całkowitego rozładowania akumulatorów. Zużyte akumulatory należy oddać do punktu recyklingu i nie wyrzucać ich razem z odpadami domowymi. Aby

wyjąć akumulatory, należy skontaktować się z Centrum Obsługi Klienta Agencji lub postępować zgodnie z poniższymi instrukcjami.

UWAGA: W razie jakichkolwiek trudności z demontażem urządzenia lub w celu uzyskania bardziej szczegółowych informacji na temat przetwarzania, odzysku i recyklingu urządzenia, należy skontaktować się z lokalnym urzędem miasta lub firmą zajmującą się odpadami komunalnymi.

- Podczas ładowania urządzenia przełącznik zasilania musi być wyłączony.
- Nigdy nie ładować akumulatorów w temperaturze powyżej 37°C lub poniżej 0°C.
- Ładowarka podczas ładowania staje się ciepła w dotyku. Jest to normalne zjawisko. Należy używać wyłącznie osprzętu, materiałów eksploatacyjnych lub części zamiennych zalecanych lub dostarczonych przez Agencję.
- Elektryczność statyczna: niektóre dywany mogą powodować niewielkie nagromadzenie ładunków elektrostatycznych. Wszelkie wyładowania elektrostatyczne nie są niebezpieczne dla zdrowia.
- Nie używać urządzenia poza domem, na mokrych powierzchniach ani do zbierania mokrego materiału.
- Nie należy zbierać twardych ani ostrych przedmiotów, zapalek, gorącego popiołu, niedopałków papierosów ani innych podobnych przedmiotów.
- Nie rozpylać ani nie zbierać łatwopalnych cieczy, płynów czyszczących, aerozoli ani ich oparów.
- Nie należy jeździć odkurzaczem po przewodzie zasilającym podczas odkurzania ani wyciągać wtyczki, ciągnąc za przewód zasilający.
- Nie kontynuować użytkowania urządzenia ani ładowarki, jeśli wydają się one uszkodzone.
- **Serwis Agencji:** Aby zapewnić dalszą bezpieczną i wydajną pracę urządzenia, zalecamy, aby wszelkie czynności serwisowe lub naprawy były wykonywane wyłącznie przez autoryzowanego serwisanta Agencji.
- Nie używać urządzenia do czyszczenia zwierząt ani ludzi.
- Nie wymieniać akumulatorów na baterie jednorazowe.

OPIS PRODUKTU

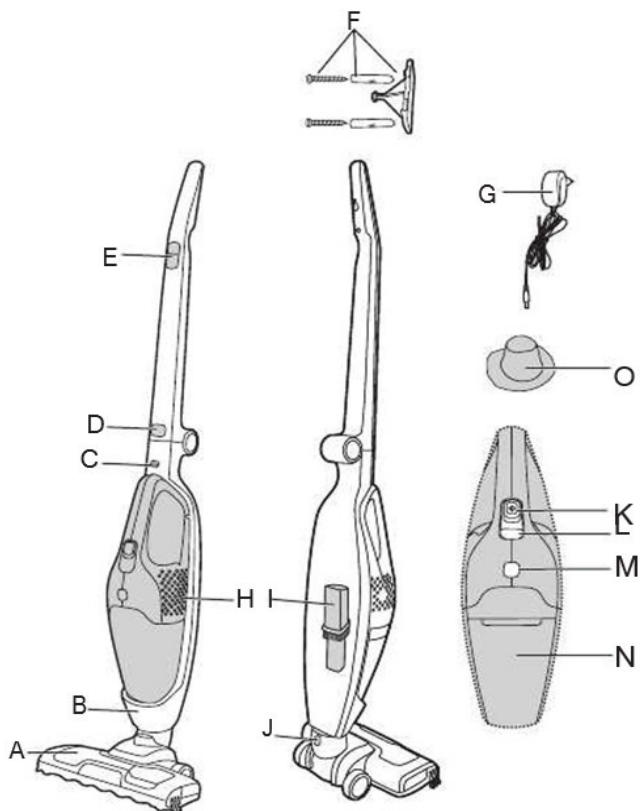

ODKURZACZ GŁÓWNY

- A. Dysza do dywanów i podłóg
- B. Korpus główny
- C. Przycisk zwalniania ręcznego
- D. Przycisk zwalniania uchwytu
- E. Włącznik/wyłącznik
- F. Uchwyt produktu
- G. Ładowarka
- H. Uchwyt ręczny
- I. Ssawka do szczelin / Szczotka do kurzu
- J. Przycisk zwalniania dyszy

ODKURZACZ RĘCZNY

- K. Włącznik/wyłącznik
- L. Wskaźnik zużycia energii/naładowania
- M. Przycisk zwalnający pojemnik na kurz
- N. Pojemnik na kurz

FILTR

- O. Filtr z tkaniny

PRZYGOTOWANIE URZĄDZENIA

1. Rozłóż uchwyt z korpusu, aż zostanie zablokowany na swoim miejscu. [1]
2. Ustawić dyszę w jednej linii z korpusem i mocno wcisnąć w korpus, aż dysza zablokuje się na swoim miejscu. [2]
3. Przy pierwszym użyciu należy ładować odkurzacz przez 5 godzin, po czym całkowicie go rozładować. Po pierwszym użyciu normalny czas ładowania wynosi 4 godziny.
4. W trakcie ładowania lampka kontrolna będzie migać, a po całkowitym naładowaniu będzie świecić światłem ciągłym. [3]
5. Przymocuj uchwyt odkurzacza do ściany za pomocą dołączonej śruby i uchwyty.

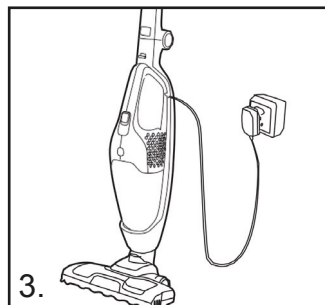
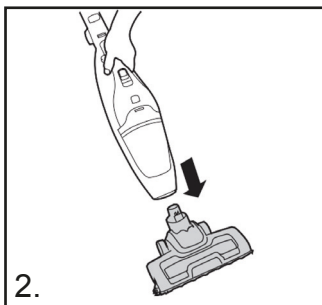
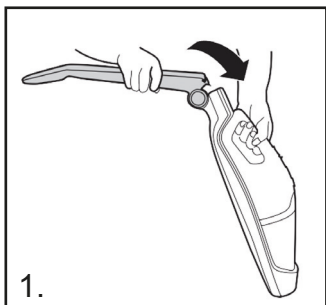

UŻYWANIE ODKURZACZA

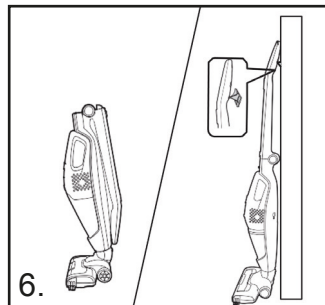
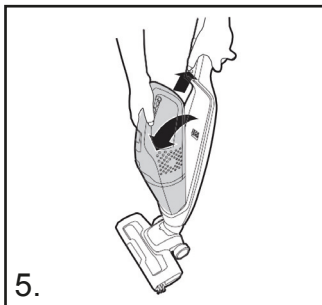
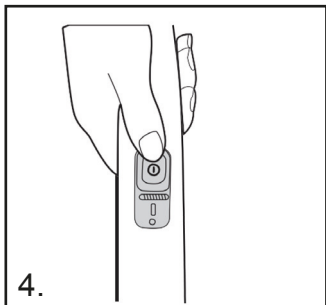

ODKURZACZ GŁÓWNY

Włącz odkurzacz, ustawiając włącznik/wyłącznik [E] do odpowiednim położeniu: [4]

- **TWARDE PODŁOŻE:** Pierwsze ustawienie włącznika/wyłącznika powodują, że diody LED mieszadła i dyszy są wyłączone.
- **DYWAN:** Drugie ustawienie włącznika/wyłącznika – diody LED mieszadła i dyszy świecą się.

ODKURZACZ RĘCZNY

1. Nacisnąć przycisk zwalniania uchwyty do góry i wyjąć uchwyt z korpusu. [5]
2. Włączyć odkurzacz ręczny, przesuwając włącznik/wyłącznik [K] do przodu.

KONTROLKA NAŁADOWANIA/ZASILANIA*

Odkurzacz jest wyposażony w wyświetlacz LED. Gdy produkt działa, na wyświetlaczu pojawia się następujący komunikat:

WSKAŹNIK POZIOMU NAŁADOWANIA AKUMULATORA:

3 punkty = w pełni naładowany

2 punkty = 2/3 poziomu naładowania

1 punkt = 1/3 poziomu naładowania

WSKAŹNIK ROZŁADOWANIA: Gdy akumulatory są całkowicie rozładowane, wskaźnik będzie migał przez około 20 sekund, po czym urządzenie wyłączy się automatycznie.

SSAWKA DO SZCELIN / SZCZOTKA DO KURZU

Akcesorium jest przechowywane w tylnej części korpusu. Pasuje bezpośrednio do uchwytu ręcznego.

WAŻNE: Podczas przechowywania i ładowania należy zamocować uchwyt urządzenia w uchwycie produktu. [6]

KONSERWACJA ODKURZACZA

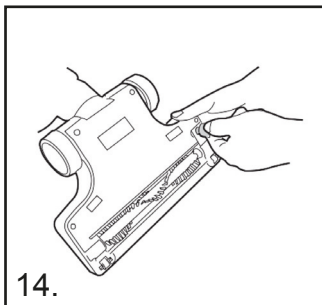
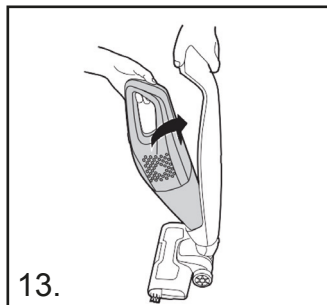
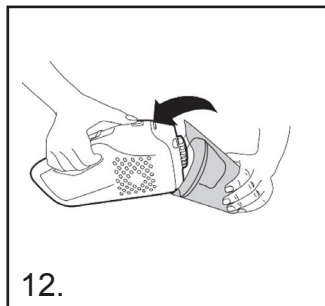
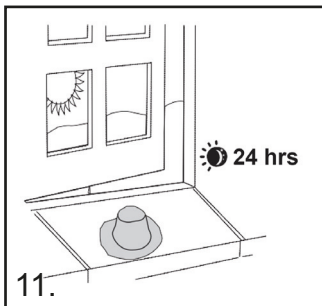
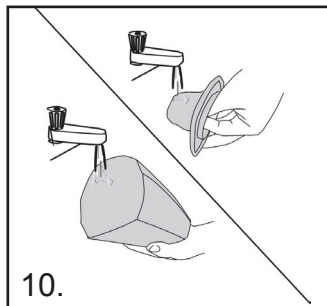
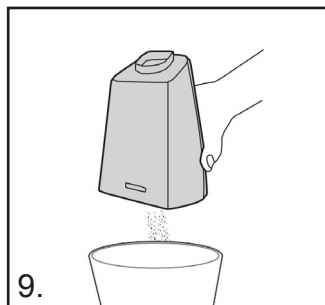
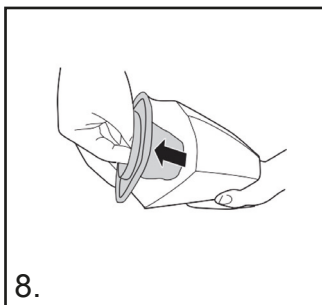
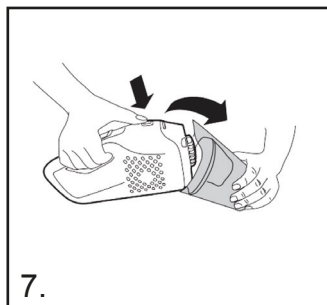

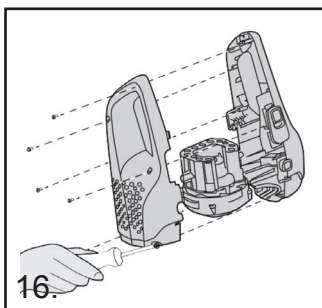
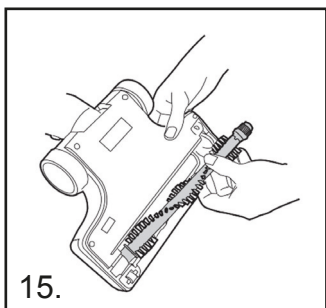

OPRÓŻNIANIE POJEMNIKA NA KURZ

1. Nacisnąć przycisk zwalniający uchwyt odkurzacza ręcznego do góry i wyjąć go z korpusu.
2. Nacisnąć przycisk zwalniający pojemnik na kurz i wyjąć go. **[7]**
3. Wyjąć filtr z pojemnika na kurz. **[8]**
4. Odwrócić pojemnik na kurz do góry dnem nad koszem na odpady, aby natychmiast go opróżnić. **[9]**
5. Ponownie złożyć odkurzacza ręczny i zamontować go z powrotem w korpusie odkurzacza głównego.

CZYSZCZENIE FILTRA

1. Nacisnąć przycisk zwalniający uchwyt do góry, wyjąć uchwyt z korpusu odkurzacza.
2. Nacisnąć przycisk zwalniający pojemnik na kurz i wyjąć go.
3. Wyjąć filtr z pojemnika na kurz i wyczyścić go.
4. Umyć filtr w letniej wodzie i pozostawić do wyschnięcia na 24 godziny. Po dokładnym wyschnięciu umieścić go z powrotem w pojemniku na kurz. **[10, 11]**
5. W razie potrzeby należy umyć pojemnik na kurz w letniej wodzie. Przed ponownym włożeniem go do głównego korpusu odkurzacza należy upewnić się, że jest całkowicie suchy.
6. Ponownie złożyć odkurzacza ręczny i zamontować go z powrotem w korpusie odkurzacza głównego. **[12,13]**

UWAGA: Podczas czyszczenia filtrów nie należy używać gorącej wody ani detergentów. W mało prawdopodobnym przypadku uszkodzenia filtrów należy zamontować oryginalne części zamienne. Nie próbować używać produktu bez zamontowanego filtra. **WAŻNE:** Aby zapewnić optymalne działanie, należy zawsze utrzymywać filtr w czystości. Zaleca się mycie filtra co najmniej raz w miesiącu.

WYMIANA I CZYSZCZENIE MIESZADŁA

WAŻNE: Przed wymianą mieszadła należy zawsze wyłączyć odkurzacza.

1. Za pomocą monety przekreślić zamek do pozycji otwartej. **[14]**
2. Zdjąć pokrywę mieszadła.
3. Wyjąć mieszadło.
4. Wymienić mieszadło na nowe lub wyczyścić. Mieszadło można zamontować tylko w jednym kierunku. **[15]**
5. Ponownie zamontować pokrywę mieszadła i zablokować ją monetą.

WYMIANA AKUMULATORÓW

Ze względów bezpieczeństwa akumulatory litowo-jonowe w tym odkurzaczu mogą być wymieniane wyłącznie przez pracownika serwisu Agencji. Jeśli akumulatory przestaną się ładować, należy skontaktować się z Centrum Obsługi Klienta Agencji w celu wymiany akumulatorów.

UTYLIZACJA AKUMULATORÓW PO ZAKOŃCZENIU OKRESU UŻYTKOWANIA PRODUKTU

Jeśli odkurzacze ma zostać utylizowany, należy wyjąć z niego akumulatory. Zużyte akumulatory należy oddać do punktu recyklingu, a nie wyrzucać do odpadów domowych. Aby wyjąć akumulatory, należy skontaktować się z Centrum Obsługi Klienta Agencji lub postępować zgodnie z poniższymi instrukcjami:

WAŻNE: Przed wyjęciem akumulatorów należy zawsze całkowicie je rozładować i upewnić się, że ładowarka jest odłączona od zasilania.

1. Urządzenie powinno działać aż do całkowitego rozładowania akumulatorów.
2. Odłączyć moduł ręczny od głównego korpusu urządzenia.
3. Nacisnąć przycisk zwalniający pojemnik na kurz i wyjąć go.
4. Wykręcić śrub i otworzyć urządzenie. **[16]**
5. Zdjąć obudowę silnika/akumulatorów i odłączyć kable.
6. Wyjąć akumulatory z obudowy.

UWAGA: W przypadku trudności z demontażem urządzenia lub w celu uzyskania bardziej szczegółowych informacji na temat przetwarzania, odzysku i recyklingu tego produktu, należy skontaktować się z lokalnym urzędem miasta lub firmą zajmującą się usuwaniem odpadów z gospodarstw domowych.

ROZWIĄZYWANIE PROBLEMÓW

W przypadku problemów z odkurzaczem, przed skontaktowaniem się z Centrum Obsługi Klienta Agencji, należy skorzystać z poniższej prostej listy kontrolnej:

A. Odkurzacze nie włącza się.

Sprawdzić, czy urządzenie jest naładowane.

B. Spadek lub brak siły ssania

Opróżnić pojemnik na kurz i umyć filtr

Wyjąć dyszę i sprawdzić, czy nic nie blokuje kanału.

C. Nie można naładować akumulatorów.

Może to być wynikiem bardzo długiego okresu przechowywania (ponad pół roku). Skontaktować się z Centrum Obsługi Klienta Agencji w celu wymiany akumulatorów. Jeśli problem nie ustępuje, należy skontaktować się z Centrum Obsługi Klienta Agencji.

DANE TECHNICZNE PRODUKTU

Rodzaj źródła zasilania: Zasilanie akumulatorowe

Długość kabla zasilacza: 1,8 m

Maksymalny pobór mocy: 105 W

Pojemność pojemnika na kurz: 0,5 l

Materiał: Tworzywo sztuczne ABS

Z workiem na kurz lub bezworkowy: Bezworkowy

Podstawka do ładowania: Nie

Nadaje się do odkurzania cieczy: Nie

Bezprzewodowy: Tak

Liczba ustawień mocy: 2

Filtr powietrza HEPA: Nie dot.

Napięcie robocze: 22,2 V

Rodzaj szczotki: Szczotka z napędem silnikowym

Maksymalna moc ssania: 3,3 kPa

Silnik bezszczotkowy: Nie

Waga: 2400 g

Czas pracy w trybie najniższego poboru mocy: 38 min

Czas pracy w trybie maksymalnej mocy: 17 min

Czas ładowania: 3,5 h

Składany: Tak

ZAWARTOŚĆ OPAKOWANIA

1x odkurzacz bezprzewodowy

1x ssawka do szczelin 2-w-1

1x uchwyt ścienny

1x zasilacz sieciowy

ŚRODOWISKO NATURALNE

Symbol na tym urządzeniu oznacza, że nie może ono być traktowane jako odpad domowy. Zamiast tego należy przekazać urządzenie do odpowiedniego punktu zbiórki zajmującego się recyklingiem sprzętu elektrycznego i elektronicznego.

Utylizację należy przeprowadzić zgodnie z lokalnymi przepisami ochrony środowiska dotyczącymi usuwania odpadów. Aby uzyskać bardziej szczegółowe informacje na temat przetwarzania, odzysku i recyklingu tego urządzenia, należy skontaktować się z lokalnym urzędem miasta, firmą zajmującą się usuwaniem odpadów lub sklepem, w którym urządzenie zostało zakupione.

To urządzenie jest zgodne z dyrektywami europejskimi 2014/30/WE, 2014/35/WE i 2011/65/UE.



LT INSTRUKCIJA
DULKIŲ SIURBLYS-ŠLUOTA „du viename“
ELEMENTO NR.: 871125247504
MODELIS: V8206

Nuskenaukite QR
kodą, bus pateiktas
išplėstas vadovas



SAUGAUS NAUDOJIMO INSTRUKCIJOS

Šis įrenginys turi būti naudojamas tik valymui buityje, kaip aprašyta šiame naudotojo vadove. Turite visiškai suprasti šį vadovą prieš naudodami įrenginį.

- Visada išjunkite ir ištraukite įkroviklį iš lizdo prieš valydami įrenginį arba atlikdami bet kokią techninės priežiūros užduotį.
- Šiuo įrenginiu gali naudotis vyresni nei 8 metų vaikai, asmenys, turintys suprastėjusių fizinių, jutiminių arba protinių gebėjimų, arba patirties naudojantis panašiais įrenginiais neturintys asmenys, kai kiti asmenys prižiūri arba kontroliuoja, kad įrenginiu būtų naudojama saugiai ir paisoma galimų pavojų.
- Vaikai neturi žaisti su įrenginiu.
- Vaikams draudžiama valyti ir atlikti techninę priežiūrą, jei jie neprižiūrimi.
- Jei maitinimo laidas apgadintas, nedelsdami nutraukite įrenginio naudojimą.
- Siekiant išvengti pavojaus saugai, įgaliotos įstaigos priežiūros inžinierius turi pakeisti maitinimo laidą.
- Laikykite rankas, pėdas, palaidus drabužius ir plaukus toliau nuo besisukančių šepėčių.
- Naudokite tik su įrenginiu pateiktą originalų įkroviklį.
- Patikrinkite, ar jūsų maitinimo įtampa yra tokia pat, kokia nurodyta ant įkroviklio.
- Jei įrenginys šalinamas, pirmiausia turi būti išimtos baterijos. Išimant bateriją įrenginys turi būti atjungtas nuo maitinimo tinklo. Saugiai šalinkite baterijas. Naudokite įrenginį, kol jis sustos, nes baterijas būtina visiškai iškrauti. Naudotas baterijas būtina perduoti į perdirbimo stotį, jos neturi būti šalinamos su buitinėmis atliekomis. Norėdami pašalinti baterijas, susisieki su agentūros klientų centru arba veikite, laikydamiesi tolesnių instrukcijų.

PASTABA: jei išmontuodami įrenginį patirtumėte bet kokių sunkumų arba prireiktų daugiau informacijos apie apdorojimą, restauravimą ir šio įrenginio perdirbimą galite gauti susisiekę su savo miesto įstaiga arba buitinių atliekų šalinimo tarnyba.

- Įkraunant įrenginį maitinimo jungiklis turi būti išjungtas.
- Niekada neįkraukite baterijų, kai temperatūra viršija 37 °C arba yra žemesnė kaip 0 °C.
- Tai normalu, jei įkroviklis įkraunant yra šiltas palietus. Naudokite tik agentūros rekomenduojamus arba tiekiamus priedus, sunaudojamas medžiagas arba atsargines dalis.
- Statinė elektros iškrova: kai kurie kilimai gali sukelti nedidelę elektros statinę iškrovą. Visos statinės iškrovos sveikatai nepavojingos.
- Nenaudokite savo įrenginio lauke ar ant šlapio paviršiaus, ar drėgmei surinkti.
- Nesurinkite kietų ar aštrių daiktų, degtukų, karštų pelenų, cigarečių nuorūkų ar kitų panašių daiktų.
- Nepurškite degių skysčių, valymo skysčių, aerosolių ar jų garų ir jų nesurinkite.
- Nevažiuokite per maitinimo laidą naudodami įrenginį ir netraukite kištuko paėmę už maitinimo laido.
- Nenaudokite įrenginio ar įkroviklio, jei jie sugedę.
- **Įstaigos aptarnavimas:** Siekiant užtikrinti nuolatinį saugų ir efektyvų šio įrenginio veikimą rekomenduojame, kad visus priežiūros ar remonto darbus atliktų tik įgaliotos agentūros priežiūros inžinierius.
- Nenaudokite įrenginio gyvūnams arba žmonėms valyti.
- Nekeiskite baterijų pakartotinai neįkraunamomis baterijomis.

PRODUKTO APRAŠYMAS

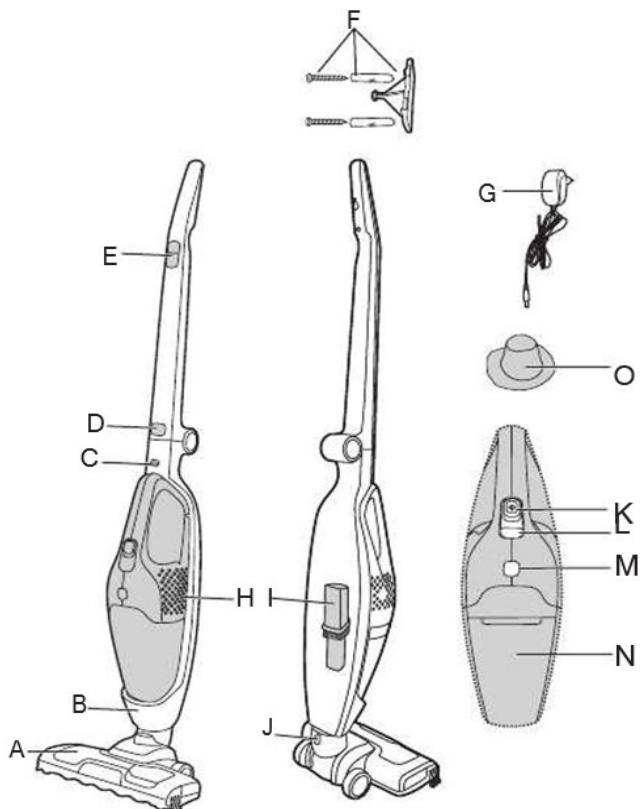

PAGRINDINIS VALIKLIS

- A. Kilimų ir grindų antgalis
- B. Pagrindinis korpusas
- C. Rankinio bloko atlaisvinimo mygtukas
- D. Rankenos atlaisvinimo mygtukas
- E. Įjungimo ir išjungimo jungiklis
- F. Produkto laikiklis
- G. Įkroviklis
- H. Rankinis blokas
- I. Siauras įrankis / dulkių valymo šepetys
- J. Antgalio atlaisvinimo mygtukas

RANKINIS VALIKLIS

- K. Įjungimo ir išjungimo jungiklis
- L. Įkrovimo / maitinimo indikatorius
- M. Dulkių talpyklos atlaisvinimo mygtukas
- N. Dulkių talpykla

FILTRAS

- O. Audeklo filtras

ELEMENTO PARUOŠIMAS

1. Lenkite rankeną nuo pagrindinio korpuso, kol ji užsifiksuos vietoje. **[1]**
2. Sulygiuokite antgalį su pagrindiniu korpusu ir tvirtai stumkite į pagrindinį korpusą, kol antgalis užsifiksuos vietoje. **[2]**
3. Pirmą kartą naudodami kraukite valiklį 5 valandas ir visiškai iškraukite. Po pirmo naudojimo normalus įkrovimo laikas yra 4 valandos.
4. Indikatoriaus lemputė mirksės įkraunant ir liks šviesti visiškai įkrovus. **[3]**
5. Pritvirtinkite produkto laikiklį prie sienos, naudojami pateiktą sraigta ir laikiklį.

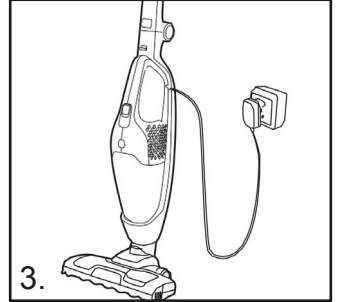
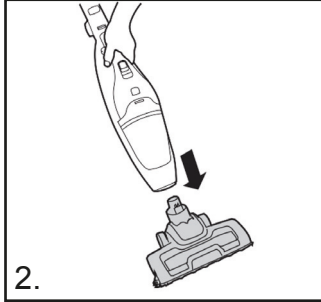
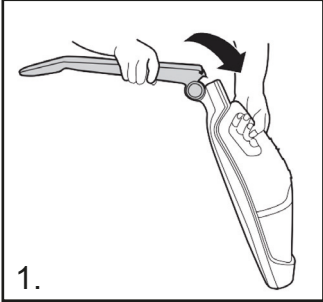

JŪSŲ VALIKLIO NAUDOJIMAS

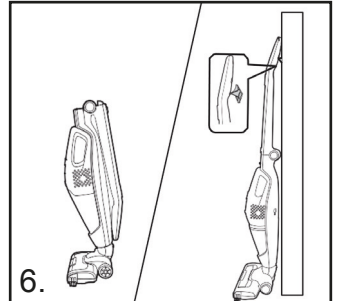
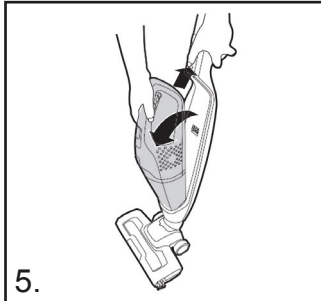
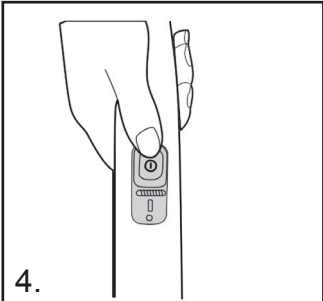

PAGRINDINIS VALIKLIS

Įjunkite valiklį, stumdami įjungimo ir išjungimo jungiklį **[E]** iki reikiamų nustatymų: **[4]**

- **KIETOS GRINDYS:** pirmoji įjungimo ir išjungimo jungiklio padėtis, maišiklio ir antgalio šviesos diodų lemputės išjungtos.
- **KILIMAS:** antroji įjungimo ir išjungimo jungiklio padėtis, maišiklio ir antgalio šviesos diodų lemputės įjungtos.

RANKINIS VALIKLIS

1. Stumkite rankinio bloko atleidimo mygtuką aukštyn, nukelkite rankinį bloką nuo pagrindinio korpuso. **[5]**
2. Įjunkite rankinį valiklį, stumdami įjungimo ir išjungimo jungiklį **[K]** pirmyn.

ĮKROVIMO / MAITINIMO INDIKACIJA*

Šis valiklis aprūpintas šviesos diodų ekranu. Kai produktas veikia, ekrane bus rodoma tolesnė indikacija:

BATERIJOS LYGIO INDIKATORIUS:

3 taškai = visiškai įkrauta

2 taškai = 2/3 įkrovos

1 taškas = 1/3 įkrovos

IŠKROVIMO INDIKATORIUS: Kai baterijos visiškai iškrautos, indikatorius mirksės apie 20 sekundžių prieš valikliui išsijungiant automatiškai.

SIURAS ĮRANKIS / DULKIŲ VALYMO ŠEPETYS

Priedas laikomas pagrindinio korpuso gale. Jis tinka tiesiai į rankinį bloką.

SVARBU: laikydami ir įkraudami įtvirtinkite savo įrenginio rankeną produkto laikiklyje.
[6]

VALIKLIO TECHNINĖ PRIEŽIŪRA

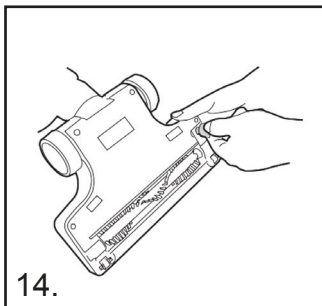
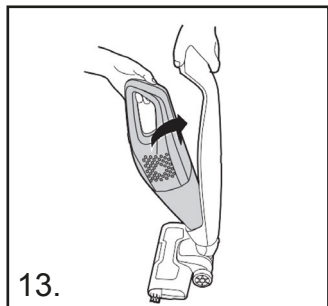
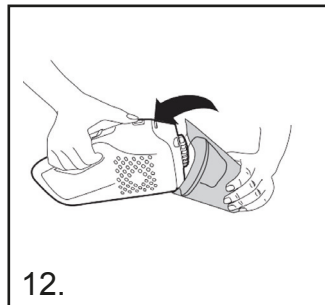
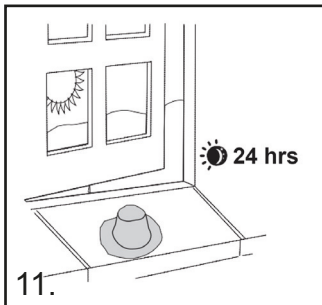
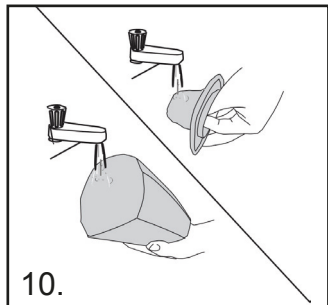
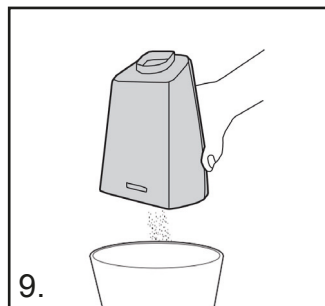
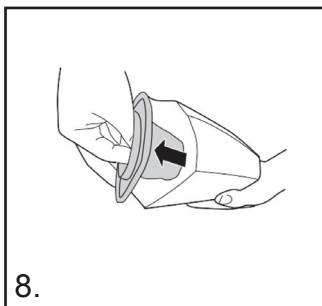
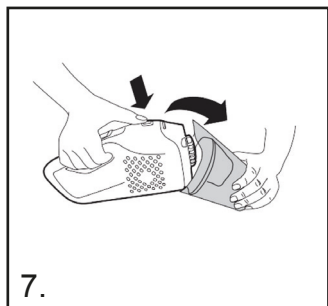

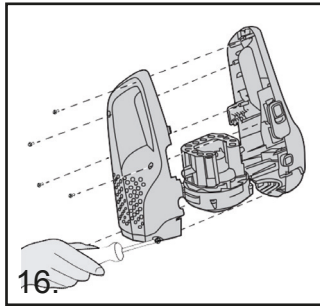
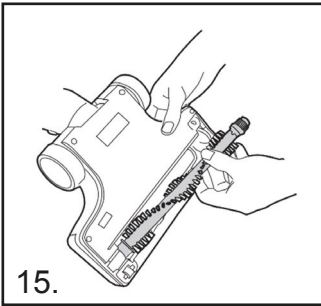

DULKIŲ TALPYKLOS IŠTUŠTINIMAS

1. Stumkite rankinio bloko atleidimo mygtuką aukštyn, nukelkite rankinį bloką nuo pagrindinio korpuso.
2. Paspauskite dulkių talpyklos atlaisvinimo mygtuką ir nuimkite dulkių talpyklą. [7]
3. Iškelkite filtrą iš dulkių talpyklos. [8]
4. Apverskite dulkių talpyklą viršutine dalimi žemyn virš šiukšlių dėžės, kad iš karto ją ištuštintumėte. [9]
5. Vėl surinkite rankinį bloką ir gražinkite ant valiklio pagrindinio korpuso.

FILTRO VALYMAS

1. Stumkite rankinio bloko atleidimo mygtuką aukštyn, nukelkite rankinį bloką nuo valiklio pagrindinio korpuso.
2. Paspauskite dulkių talpyklos atlaisvinimo mygtuką ir nuimkite dulkių talpyklą.
3. Išimkite filtrą iš dulkių talpyklos ir išvalykite.
4. Plaukite filtrą drungname vandenyje ir palikite džiūti 24 valandas. Kai visiškai sausas, gražinkite į dulkių talpyklą. [10, 11]
5. Jei reikia, plaukite dulkių talpyklą drungname vandenyje. Įsitinkite, kad ji visiškai sausa prieš gražindami ant valiklio pagrindinio korpuso.
6. Vėl surinkite rankinį bloką ir gražinkite ant valiklio pagrindinio korpuso. [12,13]

PASTABA: nenaudokite karšto vandens arba ploviklių valydami filtras. Mažai tikėtina filtrų apgadavimo atveju įdėkite pakaitinę originalią dalį. Nebandykite naudoti produkto be įdėto filtro. **SVARBU:** kad veiksmingumas būtų optimalus, visada laikykite filtras švarius. Rekomenduojame filtrą plauti mažiausiai kartą per mėnesį.

MAIŠIKLIO KEITIMAS IR VALYMAS

SVARBU: Visada išjunkite valiklį prieš keisdami maišiklį.

1. Pasinaudokite moneta, kad pasuktumėte spyną į atidarymo padėtį. [14]
2. Nuimkite maišiklio dangtį.
3. Nuimkite maišiklį.
4. Pakeiskite nauju maišikliu arba išvalykite jį. Jį galima įdėti tik viena kryptimi. [15]
5. Vėl uždėkite maišiklio dangtį ir užrakinkite monetą.

BATERIJOS KEITIMAS

Saugumo sumetimais ličio jonų baterijas šiame valiklyje gali keisti tik agentūros priežiūros inžinierius. Kai baterijos neišlaiko įkrovos, susisiekite su agentūros klientų aptarnavimo centru, kad organizuotumėte pakeitimą.

BATERIJŲ ŠALINIMAS PASIBAIGUS PRODUKTO NAUDOJIMO LAIKUI

Jei valiklis šalinamas, turi būti išimtos baterijos. Naudotas baterijas būtina perduoti į perdirbimo stotį, jos neturi būti šalinamos su buitinėmis atliekomis. Norėdami pašalinti baterijas, susisiekite su agentūros klientų aptarnavimo centru arba veikite, laikydamiesi tolesnių instrukcijų:

SVARBU: prieš išimdami visada visiškai iškraukite baterijas ir užtikrinkite, kad įkroviklis būtų atjungtas.

1. Naudokite įrenginį, kol baterijos bus visiškai išseikvotos.
2. Atlaisvinkite rankinį bloką nuo valiklio pagrindinio korpuso.
3. Paspauskite dulkių talpyklos atlaisvinimo mygtuką ir nuimkite dulkių talpyklą.
4. Pašalinkite sraigtus ir atidarykite bloką. **[16]**
5. Nuimkite variklio / baterijos korpusą ir atjunkite kabelius.
6. Išimkite baterijas iš korpuso.

PASTABA: jei išmontuodami įrenginį patirtumėte bet kokių sunkumų arba prireiktų daugiau informacijos apie apdorojimą, restauravimą ir šio produkto perdirbimą galite gauti susisiekę su savo miesto įstaiga arba buitinių atliekų šalinimo tarnyba.

PROBLEMŲ ŠALINIMAS

Jei susidurtumėte su bet kokia problema, susijusia su jūsų valikliu, peržiūrėkite šį paprastą kontrolinį sąrašą prieš skambindami į agentūros klientų aptarnavimo centrą:

A. Valiklis neįsijungia.

Patikrinkite, ar valiklis įkrautas.

B. Silpnai siurbia arba nesiurbia

Ištuštinkite dulkių talpyklą ir išplaukite filtrą

Nuimkite antgalį ir patikrinkite, ar neužblokuotas vamzdis.

C. Baterijų negalima įkrauti.

Tai gali būti dėl labai ilgų laikymo laikotarpių (daugiau kaip pusės metų).

Susisiekite su agentūros klientų aptarnavimo skyriumi, kad organizuotumėte baterijos pakeitimą. Jei problema išlieka, susisiekite su agentūros klientų aptarnavimo centru.

PRODUKTO SPECIFIKACIJOS

Maitinimo šaltinio tipas: maitinamas baterija

Maitinimo adapterio kabelio ilgis: 1,8 m

Maksimalios galios sąnaudos: 105 W

Dulkių talpa: 0,5 l

Medžiaga: ABS plastikas

Su dulkių maišu ar be maišo: be maišo

Įkrovimo atrama: ne

Tinkamas skysčiams: ne

Belaidis: taip

Galios nustatymų skaičius: 2

HEPA oro filtras: nėra

Darbinė įtampa: 22,2 V

Šepečio tipas: motorizuotas šepetys

Maksimali siurbimo galia: 3300 Pa

Variklis be šepetėlių: ne

Svoris: 2400 g

Veikimo laikas mažiausios galios režimu: 38 min.

Veikimo laikas didžiausios galios režimu: 17 min.

Įkrovimo laikas: 3,5 val.

Sulankstomas: taip

PAKUOTĖS TURINYS

1 dulkių siurblys-šluota

1 siauras antgalis „du viename“

1 sieninis laikiklis

1 maitinimo adapteris

APLINKA

Šis simbolis ant įrenginio rodo, kad šis įrenginys negali būti išmetamas kartu su buitinėmis atliekomis. Vietoje to jis turi būti perduotas į elektros ir elektroninės įrangos įrenginių surinkimo punktą perdirbti. Šalinimas turi vykti laikantis vietos aplinkos apsaugos reikalavimų dėl atliekų šalinimo. Daugiau informacijos apie apdorojimą, restauravimą ir šio įrenginio perdirbimą galite gauti susisiekę su savo miesto įstaiga, buitinių atliekų šalinimo paslaugų įstaiga ar parduotuve, kurioje pirkote įrenginį.

Šis įrenginys atitinka Europos direktyvas 2014/30/EB, 2014/35/EB ir 2011/65/ES.



RU ИНСТРУКЦИЯ
ВЕРТИКАЛЬНЫЙ РУЧНОЙ ПЫЛЕСОС 2 В 1
АРТИКУЛ: 871125247504
МОДЕЛЬ: V8206

Отсканируйте
QR-код для
подробного
руководство



ИНСТРУКЦИЯ И ПРАВИЛА ТЕХНИКИ БЕЗОПАСНОСТИ

Прибор следует использовать только для домашней уборки в соответствии с инструкцией. Перед началом работы внимательно ознакомьтесь с инструкцией.

- Обязательно выключайте прибор и отсоединяйте штепсельную вилку от электрической розетки перед его очисткой и любым обслуживанием.
- Данный прибор могут использовать дети старше 8 лет, а также люди с ограниченными физическими, сенсорными или умственными способностями или с недостатком опыта и знаний, если они находятся под присмотром или проинструктированы относительно безопасного использования прибора и понимают связанные с этим опасности.
- Не позволяйте детям играть с прибором.
- Детям не разрешается производить чистку и обслуживание данного прибора без присмотра взрослых.
- В случае повреждения кабеля питания необходимо незамедлительно прекратить эксплуатацию прибора.
- Во избежание опасности кабель питания должен заменять уполномоченный специалист сервисного центра.
- Не допускайте контакта рук, ног, одежды и волос с вращающимися щетками.
- С данным прибором допускается использование только оригинального зарядного устройства, входящего в комплект поставки.
- Убедитесь, что напряжение электросети соответствует указанному на зарядном устройстве.
- Перед утилизацией прибора необходимо извлечь из него батареи. Перед извлечением батареи необходимо отключить прибор от электросети. Утилизируйте батареи в соответствии с правилами техники безопасности. Пользуйтесь прибором до тех пор, пока он не отключится автоматически по причине полностью разряженных батарей. Отработанные батареи следует сдать в переработку. Ни в коем случае не выбрасывайте их с бытовыми отходами. Чтобы извлечь батареи, обратитесь в сервисный центр или следуйте приведенным ниже инструкциям.

ПРИМЕЧАНИЕ. В случае возникновения трудностей при разборке устройства или для получения дополнительных сведений об обращении с прибором, его утилизации и переработке, обращайтесь в местную администрацию или службу утилизации отходов.

- Перед зарядкой прибора необходимо перевести переключатель питания в положение «Выкл.».
- Запрещается заряжать батареи при температуре воздуха выше 37°C и ниже 0°C.
- При зарядке допускается умеренный нагрев зарядного устройства. Используйте только принадлежности, расходные материалы и запасные части, рекомендованные или предоставленные сервисным центром.
- Статическое электричество: на некоторых ковровых покрытиях может накапливаться небольшой электрический заряд. Электростатический разряд не представляет опасности для здоровья.
- Не используйте данный прибор вне помещения, на влажных поверхностях и для сбора влаги.
- Не собирайте с помощью данного прибора твердые и острые предметы, спички, горячий пепел, окурки и тому подобные предметы.
- Не распыляйте на данный прибор и не собирайте с его помощью горючие и чистящие жидкости, аэрозоли и пары таких жидкостей.
- Не задевайте прибором его кабель питания во время его эксплуатации и не тяните штепсельную вилку за кабель, отсоединяя её от розетки.
- При наличии признаков неисправности не используйте данный прибор и его зарядное устройство.
- **Обслуживание в сервисном центре:** для обеспечения длительной и безопасной эксплуатации данного прибора рекомендуется осуществлять его обслуживание и ремонт только в уполномоченном сервисном центре.
- Не используйте данный прибор для чистки животных и людей.
- Не заменяйте аккумуляторные батареи на обычные батарейки.w

ОПИСАНИЕ ПРОДУКТА

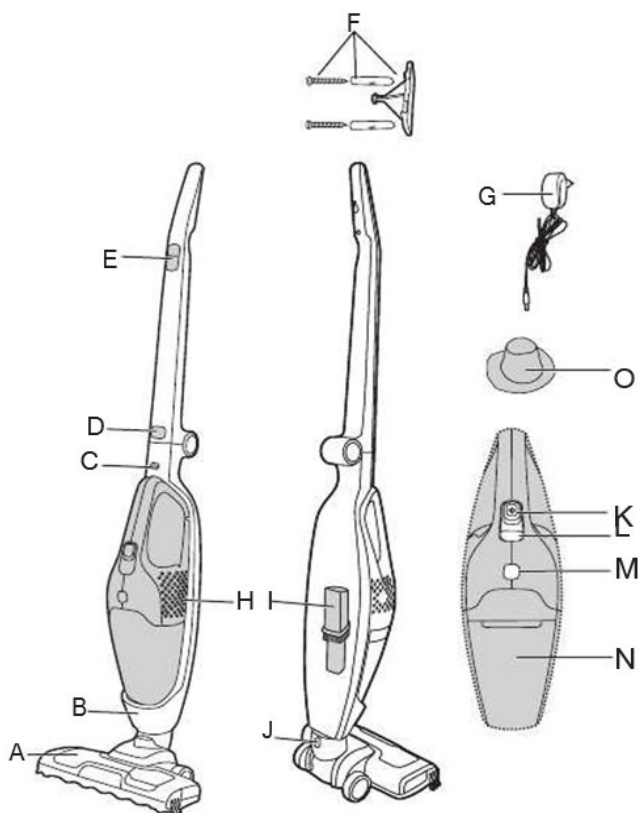

ОСНОВНОЙ БЛОК

- A. Насадка для ковра и пола
- B. Основной блок
- C. Кнопка фиксатора щетки
- D. Кнопка фиксатора рукоятки
- E. Переключатель питания
- F. Держатель прибора
- G. Зарядное устройство
- H. Ручной блок
- I. Щелевая насадка/Насадка-щетка
- J. Кнопка фиксатора насадки

РУЧНОЙ БЛОК

- K. Переключатель питания
- L. Индикатор зарядки/питания
- M. Кнопка фиксатора контейнера для сбора пыли
- N. Контейнер для сбора пыли

ФИЛЬТР

- O. Тканевый фильтр

ПОДГОТОВКА ПРИБОРА К РАБОТЕ

1. Вставьте рукоятку в основной блок до щелчка. [1]
2. Подставьте насадку к основному блоку и вставьте ее в основной блок до щелчка. [2]
3. Перед первым использованием заряжайте полностью разряженный прибор в течение 5 часов. Длительность последующих зарядок должна составлять 4 часа.
4. Пока идет зарядка, световой индикатор мигает. Когда прибор полностью заряжен, световой индикатор горит постоянным светом. [3]
5. Закрепите входящий в комплект держатель продукта на стене с помощью отвертки, входящей в комплект.

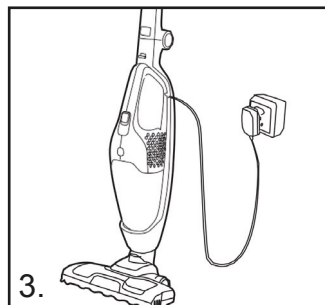
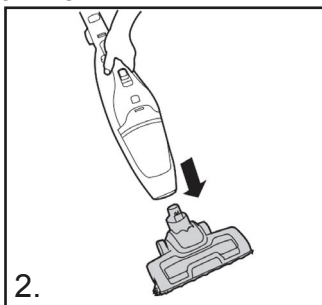
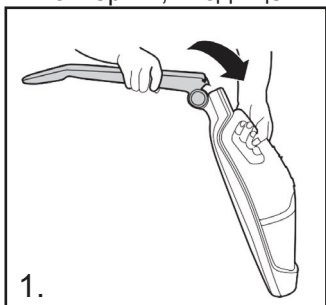

ЭКСПЛУАТАЦИЯ ПЫЛЕСОСА

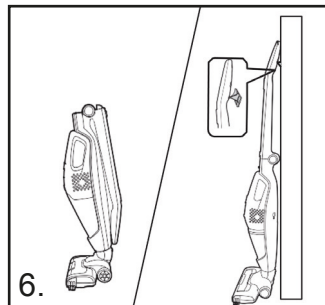
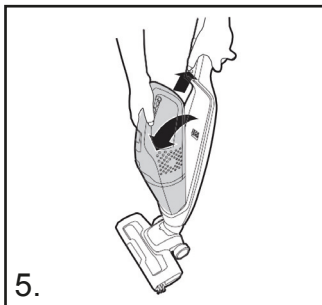
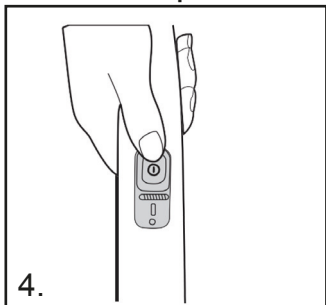

ОСНОВНОЙ БЛОК

Включите пылесос с помощью переключателя питания [E]. Установите переключатель питания в нужное положение: [4]

- **ТВЕРДОЕ НАПОЛЬНОЕ ПОКРЫТИЕ:** Первое положение переключателя питания; светодиодные индикаторы турбощетки и насадки НЕ горят.
- **КОВРОВОЕ ПОКРЫТИЕ:** Второе положение переключателя питания; светодиодные индикаторы турбощетки и насадки ГОРЯТ.

РУЧНОЙ БЛОК

1. Переместите переключатель фиксатора ручного блока вверх и отсоедините ручной блок от основного блока. [5]
2. Включите ручной блок, переместив переключатель питания [K] вперед.

ИНДИКАТОР ЗАРЯДКИ/ПИТАНИЯ*

Пылесос оснащен светодиодным дисплеем. Когда прибор включен, на дисплее отображается следующая информация.

ИНДИКАТОР ЗАРЯДА БАТАРЕИ:

3 деления = полностью заряжена

2 деления = заряжена на 2/3

1 деление = заряжена на 1/3

ИНДИКАТОР РАЗРЯЖЕННОЙ БАТАРЕИ: при полностью разряженных батареях индикатор мигает в течение 20 секунд, после чего пылесос автоматически отключается.

ЩЕЛЕВАЯ НАСАДКА/НАСАДКА-ЩЕТКА

Насадка хранится в задней части основного блока. Она надевается непосредственно на ручной блок.

ВАЖНО! Во время хранения и зарядки зафиксируйте ручку прибора в держателе.
[6]

ТЕХНИЧЕСКОЕ ОБСЛУЖИВАНИЕ ПЫЛЕСОСА

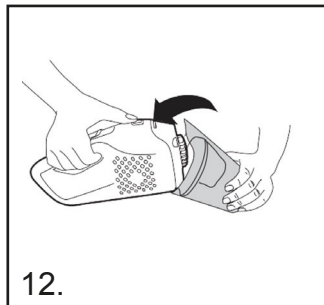
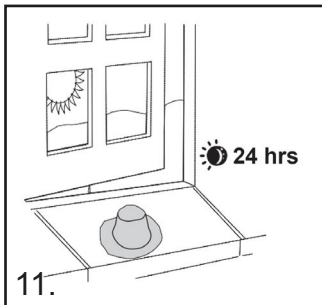
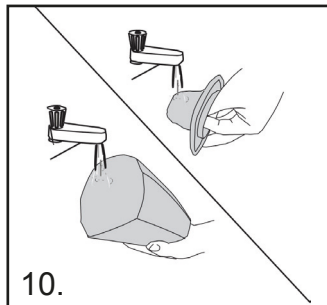
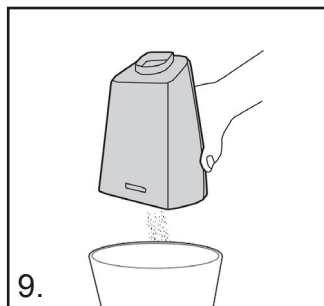
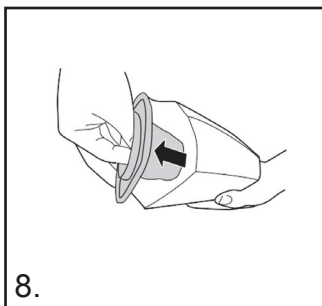
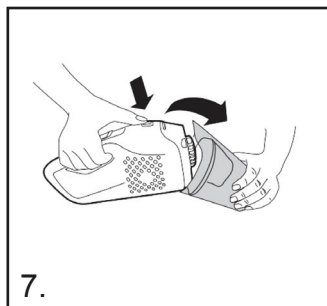

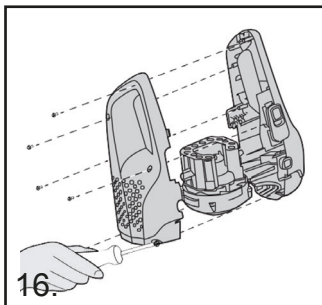
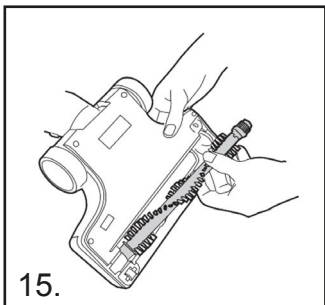
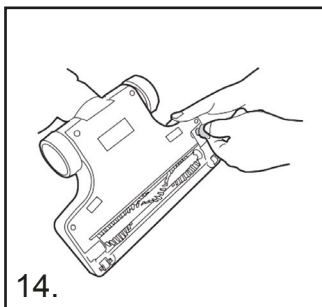
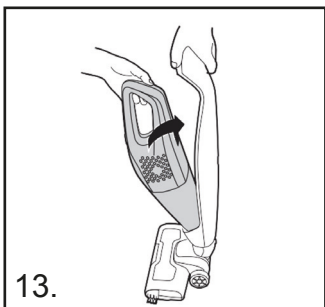

ОПОРОЖНЕНИЕ КОНТЕЙНЕРА ДЛЯ СБОРА ПЫЛИ

1. Переместите фиксатор ручного блока вверх и отсоедините ручной блок от основного блока.
2. Нажмите кнопку фиксатора контейнера для сбора пыли и извлеките его. **[7]**
3. Извлеките фильтр из контейнера для сбора пыли. **[8]**
4. Для мгновенного опорожнения контейнера для сбора пыли переверните его над мусорным ведром. **[9]**
5. Соберите ручной блок и вставьте его в основной блок пылесоса.

ОЧИСТКА ФИЛЬТРА

1. Переместите фиксатор ручного блока вверх и отсоедините ручной блок от основного блока пылесоса.
2. Нажмите кнопку фиксатора контейнера для сбора пыли и извлеките его.
3. Извлеките фильтр из контейнера для сбора пыли и очистите его.
4. Промойте фильтр теплой водой и просушите в течение 24 часов. После тщательной просушки установите фильтр обратно в контейнер для сбора пыли. **[10, 11]**
5. При необходимости промойте контейнер для сбора пыли теплой водой. Тщательно просушите его, прежде чем устанавливать обратно в основной блок пылесоса.
6. Соберите ручной блок и вставьте его в основной блок пылесоса. **[12,13]**

ПРИМЕЧАНИЕ. Не допускается очистка фильтров с использованием горячей воды или чистящих средств. В случае повреждения фильтра замените его на оригинальную запасную часть. Не пытайтесь использовать прибор без фильтра.

ВАЖНО! Чистый фильтр — залог эффективной работы прибора. Рекомендуется промывать фильтр не реже 1 раза в месяц.

ЗАМЕНА И ОЧИСТКА ТУРБОЩЕТКИ

ВАЖНО! Перед заменой щетки убедитесь, что устройство выключено.

1. Поверните фиксатор в открытое положение, используя монету. **[14]**
2. Снимите крышку турбощетки.
3. Извлеките турбощетку.
4. Очистите турбощетку или замените ее на новую. Щетку необходимо установить в строго определенном положении. **[15]**
5. Закройте крышку турбощетки и поверните фиксатор, используя монету.

ЗАМЕНА БАТАРЕИ

Из соображений безопасности замена литий-ионных батарей в данном пылесосе может выполняться только техническим специалистом. При выходе батарей из строя обратитесь в сервисный центр, чтобы вызвать специалиста для замены батарей.

УТИЛИЗАЦИЯ БАТАРЕЙ В КОНЦЕ СРОКА СЛУЖБЫ

Перед утилизацией пылесоса необходимо извлечь из него батареи.

Отработанные батареи следует сдать в переработку. Ни в коем случае не выбрасывайте их с бытовыми отходами. Чтобы извлечь батареи, обратитесь в сервисный центр или следуйте приведенным ниже инструкциям.

ВАЖНО! Перед извлечением батарей убедитесь, что они полностью разряжены и что прибор отключен от зарядного устройства.

1. Используйте прибор до тех пор, пока батареи не будут полностью разряжены.
2. Отсоедините ручной блок от основного блока пылесоса.
3. Нажмите кнопку фиксатора контейнера для сбора пыли и извлеките его.
4. Открутите болтов и вскройте блок. **[16]**
5. Извлеките корпус двигателя и батарей и отсоедините кабели.
6. Извлеките батареи из корпуса.

ПРИМЕЧАНИЕ. В случае возникновения трудностей при разборке устройства или для получения дополнительных сведений об обращении с прибором, его утилизации и переработке, обращайтесь в местную администрацию или службу утилизации отходов.

УСТРАНЕНИЕ НЕПОЛАДОК

В случае возникновения проблем в работе пылесоса воспользуйтесь предложенными ниже рекомендациями. Если выполнение рекомендаций не привело к желаемому результату, обратитесь в сервисный центр.

А. Пылесос не включается.

Убедитесь, что пылесос заряжен.

В. Снижение или отсутствие силы всасывания

Опорожните контейнер для сбора пыли и промойте фильтр
Снимите насадку и проверьте, не забилась ли трубка.

С. Батареи не заряжаются.

Это может быть связано с очень длительным периодом хранения (более полугода). Обратитесь в сервисный центр, чтобы вызвать специалиста для замены батареи. Если проблема остается, обратитесь в сервисный центр.

ТЕХНИЧЕСКИЕ ХАРАКТЕРИСТИКИ ПРОДУКТА

Тип источника питания: аккумуляторные батареи

Длина кабеля адаптера питания: 1,8 м

Максимальное потребление мощности: 105 Вт

Объем контейнера для сбора пыли: 0,5 л

Материал: АБС-пластик

Наличие мешка-пылесборника: без мешка

Зарядная станция: нет

Подходит для сбора жидкостей: нет

Беспроводной: да

Несколько режимов мощности: 2

HEPA-фильтр: не применимо

Рабочее напряжение: 22,2 В

Тип щетки: щетка с электроприводом

Максимальная сила всасывания: 3300 Па

Бесщеточный двигатель: нет

Масса: 2400 г

Время работы в режиме минимальной мощности: 38 мин

Время работы в режиме максимальной мощности: 17 мин

Время зарядки: 3,5 ч

Складной: да

КОМПЛЕКТ ПОСТАВКИ

Вертикальный ручной пылесос, 1 шт.

Щелевая насадка 2 в 1, 1 шт.

Настенный кронштейн, 1 шт.

Адаптер питания, 1 шт.

УТИЛИЗАЦИЯ

Этот значок означает, что данный прибор нельзя утилизировать вместе с бытовыми отходами. Прибор необходимо сдать на переработку в соответствующий пункт приёма отработавшего электрического и электронного оборудования. Утилизацию необходимо осуществлять в соответствии с местными правилами по обращению с отходами. За дополнительными сведениями об обращении с прибором, его утилизации и переработке обращайтесь в местную администрацию, службу утилизации отходов или в магазин, где был приобретён данный прибор.

Данный прибор соответствует требованиям европейских директив 2014/30/EU, 2014/35/EU и 2011/65/EU.



EE KASUTUSJUHEND
VARSTOLMUIMEJA, kaks-ühes
TOOTE NR: 871125247504
MUDEL: V8206

Skaneeri QR-kood
täiendatud kasutusjuhend



KASUTUSJUHEND TURVALISEKS KASUTAMISEKS

Seda seadet tuleks kasutada ainult koduses majapidamises kasutusjuhendis kirjeldatud kujul. Veenduge, et saate kasutusjuhendist täielikult aru enne, kui asute seadet kasutama.

- Lülitage seadmed alati välja ja eemaldage laadija vooluvõrgust enne seadme puhastamist või hooldustööde teostamist.
- Seadet võivad kasutada 8-aastased või vanemad lapsed, piiratud füüsiliste, sensoorsete või vaimsete võimetega või kogemuste ja teadmisteta isikud, kui neid on seadme ohutu kasutamise osas juhendatud ja nende tegevust jälgitakse, ning nad saavad aru seotud ohtudest.
- Lapsed ei tohi seadmega mängida.
- Ilma järelevalveta lapsed ei või puhastada ja kasutajale ettenähtud hooldustöid teostada.
- Kui toitejuhe on kahjustatud, lõpetage seadme kasutamine kohe.
- Ohutuse tagamiseks peab volitatud insener toitejuhtme välja vahetama.
- Hoidke käed, jalad, lahtised rõivad ja juuksed pöörlevatest harjadest eemal.
- Kasutage ainult seadmega kaasas olevat originaallaadijat.
- Veenduge, et teie toitevool on sama, mis on märgitud laadijale.
- Kui seadmest vabanete, siis tuleb esmalt eemaldada akud.

Seade peab olema vooluvõrgust lahti ühendatud, kui eemaldate akud. Vabanega akudest turvalisel viisil. Laske seadmel töötada, kuni seade jääb seisma. Sel viisil on akud tühjad. Kasutatud akud tuleb viia jäätmekäitlusjaama ja neid ei tohi ära visata koos olmeprügiga. Akude eemaldamiseks võtke ühendust Agency Klienditoekeskusega või järgige järgnevaid juhiseid.

MÄRKUS. Kui teil tekib seadme lahti võtmisel probleeme või soovite saada lisainfot seadme hooldamise, taastamise või taaskasutamise kohta, siis võtke palun ühendust oma kohaliku omavalitsusega või oma koduse majapidamise jäätmete äraveoteenust pakkuva firmaga.

- Seadmel laadimisel peab toitelüliti olema väljalülitatud.

- Ärge kunagi laadige akusid, kui temperatuur on üle 37 °C või alla 0 °C.
- On normaalne, kui laadija on töötades puudutades soe. Kasutage ainult kinnitusi ja varuosi, mis on soovitatud või antud Agency poolt.
- Staatiline elekter: mõned vaibad võivad põhjustada vähese staatilise elektri teket. Staatiline elekter ei ole tervisele ohtlik.
- Ärge kasutage seadet välitingimustes, märjal pinnal ega vedeliku kokkukogumiseks.
- Ärge korjake üles raskeid või teravaid esemeid, tikke, kuuma tuhka, sigaretiotsi ega muid sarnaseid esemeid.
- Ärge pihustage ega korjake üles tuleohtlikke vedelikke, puhastusvedelikke, aerosoole ega nende aurusid.
- Ärge astuge seadme kasutamise ajal toitejuhtmele ega eemaldage pistikut pistikupesast toitejuheta tōmmates.
- Rikke korral ärge jätkake seadme ega laadija kasutamist.
- **Agency teenus:** Selle seadme jätkuva ohutu ja tõhusa toimimise tagamiseks peaks hooldus- ja remonttōid läbi viima ainult volitatud Agency hooldusinsener.
- Ärge kasutage seadet loomade või inimeste puhastamiseks.
- Ärge vahetage akusid mittelaetavate akude vastu.

TOOTEKIRJELDUS

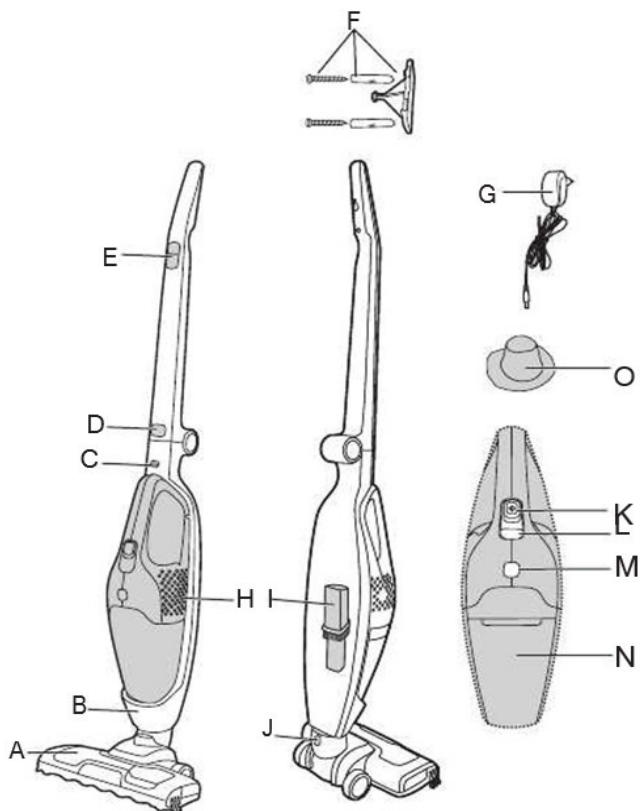

TOLMUIMEJA PÕHIOOSA

- A. Vaiba- ja põrandaotsik.
- B. Põhiosa
- C. Käsitolmuimeja vabastusnupp
- D. Käepideme vabastusnupp
- E. Sisse/välja lüliti
- F. Tootehoidik
- G. Laadija
- H. Käsitolmuimeja
- I. Lõhega otsik / tolmuhari
- J. Otsiku vabastusnupp

KÄSITOLMUIMEJA

- K. Sees/väljas lüliti
- L. Laadimine/toide sees näidik
- M. Tolmukonteineri vabastusnupp
- N. Tolmukonteiner

FILTER

- O. Riidest filter

TOOTE ETTEVALMISTUS

1. Voltige käepide põhiosa küljest lahti, kuni see lukustub paika. [1]
2. Liigutage otsik põhiosaga samale joonele ja tugevalt suruge otsikut põhiosa sisse, kuni see lukustub paika. [2]
3. Enne esimest kasutamist laadige oma tolmuimejat 5 h, seejärel laske sel end tühjaks töötada. Peale esimest kasutamist on tavaline laadimisaeg 4 h.
4. Indikaatortuli hakkab laadides vilkuma ja jääb püsivalt põlema, kui laadimine on lõpetatud.[3]
5. Kinnitage tootehoidik oma seinale kasutades kaasasolevat kruvi ja hoidikut.

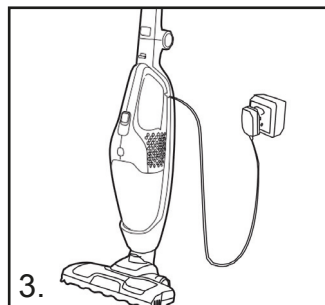
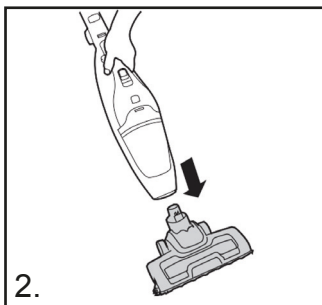
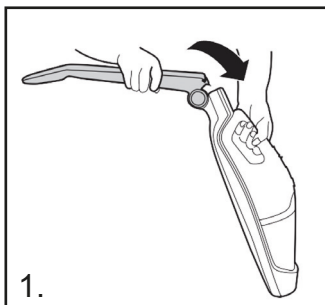

TOLMUIMEJA KASUTAMINE

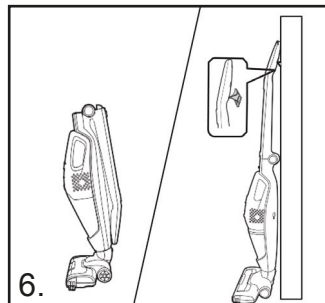
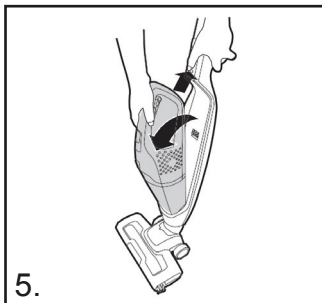
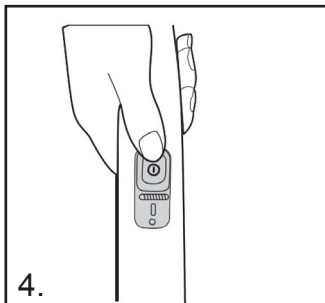

TOLMUIMEJA PÕHIOSA

Lülitage tolmuimeja sisse kasutades sees/väljas lülitit[E] ja valides vastava seadistuse:[4]

- **PÕRAND:** Esimene sees/väljas lüliti asend - agitaator ja otsaku LED valgustid lülitatud VÄLJA.
- **VAIP:** Teine sees/väljas lüliti asend - agitaator ja otsaku LED valgustid lülitatud SISSE.

KÄSITOLMUIMEJA

1. Suruge käsitolmuimeja vabastusnappu üles, eemaldage käsitolmuimeja põhiüksusest.[5]
2. Lülitage käsitolmuimeja sisse lükates sees/väljas lülitit [K] edaspidi.

LAADIMINE/TOIDE SEES NÄIDIK*

See tolmuimeja on varustatud LED ekraaniga. Kui toode töötab, näitab ekraan järgmist:

AKUTASEME INDIKAATOR:

3 punkti = täielikult laetud

2 punkti = 2/3 laetud

1 punkt = 1/3 laetud

TÜHJENEMISE INDIKAATOR: Kui akud on täiesti tühjad, siis ligikaudu 20 sekundit enne tolmuimeja välja lülitamist hakkab indikaator vilkuma.

LÕHEGA OTSIK / TOLMUHARI

Lisatarvikut hoiustatakse põhiosa tagaosas. See sobitub otse käsitolmuimejale.

TÄHTIS: Hoiustamine ja laadimisel ajal kinnitage oma seade käepidemega toote hoidiku külge. [6]

TOLMUIMEJA HOOLDUS

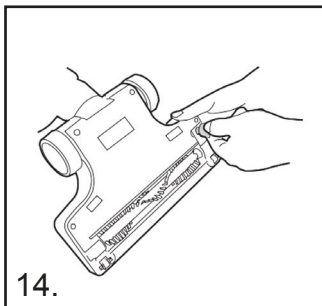
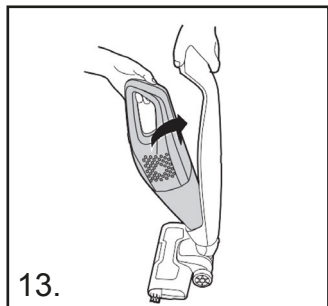
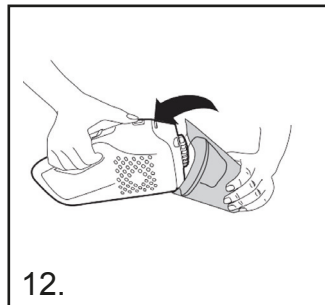
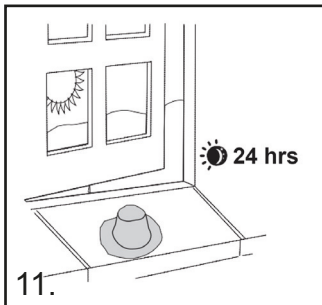
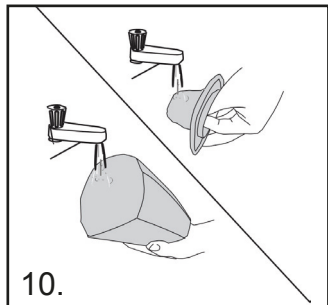
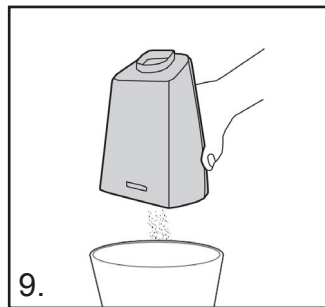
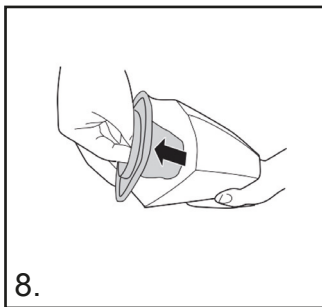
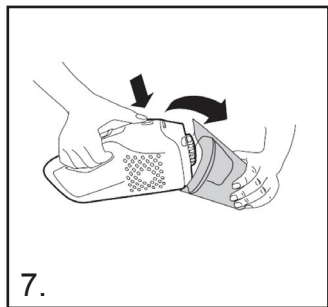

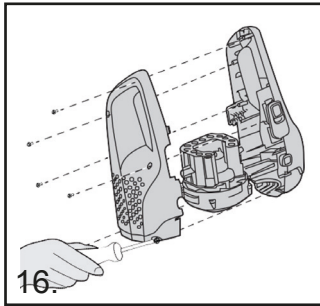
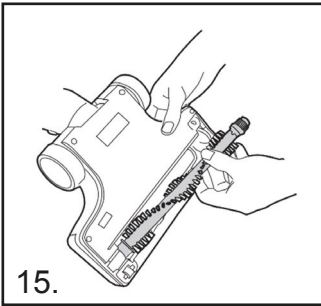

TÜHJENDAGE TOLMUKONTEINER

1. Suruge käsitolmuimeja vabastusnappu üles, eemaldage käsitolmuimeja põhiüksusest.
2. Vajutage tolmukonteineri vabastusnappu ja eemaldage tolmukonteiner. [7]
3. Eemaldage tolmukonteineri filter. [8]
4. Pöörake tolmukonteiner prügikasti kohal tagurpidi, et seda kiiresti ja lihtsasti tühjendada. [9]
5. Pange käsitolmuimeja taas kokku ja asetage see tagasi tolmuimeja põhiosale.

FILTRI PUHASTAMINE

1. Suruge käsitolmuimeja vabastusnappu üles, eemaldage käsitolmuimeja tolmuimeja põhiüksusest.
2. Vajutage tolmukonteineri vabastusnappu ja eemaldage tolmukonteiner.
3. Eemaldage tolmukonteineri filter ja puhastage seda.
4. Peske filtrit leige veega ja jätke 24 tunniks kuivama. Kui filter on täiesti kuiv, kinnitage see tagasi tolmukonteinerile. [10, 11]
5. Kui vajalik, siis peske tolmukonteinerit leige veega. Enne tolmuimeja põhiüksuse külge kinnitamist veenduge, et see on täiesti kuiv.
6. Pange käsitolmuimeja taas kokku ja asetage see tagasi tolmuimeja põhiosale. [12,13]

MÄRKUS: Ärge kasutage filtrite puhastamisel kuuma vett ega pesuvahendeid. Kui juhtub ootamatult, et filter on saanud kahjustada, siis asendage see originaalvaruosaga. Ärge kasutage toodet ilma filtrita. **TÄHTIS:** Parima jõudluse tagamiseks hoidke oma filtrid puhtana. Soovitame filtrit pesta vähemalt kord kuus.

AGITAATORI LAADIMINE JA PUHASTAMINE

TÄHTIS: Alati enne agitaatori laadimist lülitage seade välja.

1. Keerake lukk avatud asendisse kasutades münti. [14]
2. Eemaldage agitaatori kate.
3. Eemaldage agitaator.
4. Asendage uue agitaatoriga või puhastage agitaatorit. See sobitub seadmesse vaid ühte pidi. [15]
5. Kinnitage ja lukustage agitaatori kaan kasutades münti.

AKU VAHETAMINE

Ohutuse põhjustel tohib selle tolmuimeja liitumioon akusid vahetada vaid vastav Agency teeninduse insener. Kui akud ei hoiu enam voolu sees, siis võtke palun ühendust Agency Klienditoekeskusega, et leppida kokku konkreetse osa asendamine.

AKUDEST VABANEMINE NENDE ELUEA LÕPPEDES

Kui soovite toote ära visata, siis eemaldage sellest esmalt akud. Kasutatud akud tuleb viia jäätmekäitlusjaama ja neid ei tohi ära visata koos olmeprügiga. Akude eemaldamiseks võtke palun ühendust Agency Klienditoekeskusega või jätkate järgnevaid juhiseid järgides:

TÄHTIS: Enne eemaldamist veenduge, et akud oleksid täiesti tühjad ja et laadija oleks vooluvõrgust lahtiühendatud.

1. Laske seadmel töötada, kuni akud on täiesti tühjad.
2. Vabastage käsitolmuimeja tolmuimeja põhiüksusest.
3. Vajutage tolmucontaineri vabastusnuppu ja eemaldage tolmucontainer.
4. Eemaldage kruvi ja avage üksus. **[16]**
5. Eemaldage mootori /aku korpus ja ühendage juhtmed lahti.
6. Eemaldage korpusest akud.

MÄRKUS: Kui teil esineb seadme lahti võtmisel raskusi või soovite saada lisainfot seadme hooldamise, taastamise või taaskasutamise kohta, siis võtke palun ühendust oma kohaliku omavalitsusega või oma koduse majapidamise jäätmete äraveoteenust pakkuva firmaga.

TÕRKEOTSING

Kui teil tekib oma tolmuimeja probleeme, siis järgige enne Agency Klienditoekeskusele helistamist seda lihtsat kontrollnimekirja:

A. Tolmuimeja ei lülitu sisse.

Kontrollige, kas tolmuimeja aku on täis.

B. Imemisvõimsuse vähenemine või selle kadumine

Tühjendage tolmucontainer ja peske filter

Eemaldage otsik ja kontrollige võimalikke ummistusi torudes.

C. Akut ei saa laadida

See võib olla pika hoiustamisaja tulemus (üle poole aasta). Võtke ühendust Agency Klienditoekeskusega, kes leppida kokku aku vahetamine. Kui probleem on ikka alles, siis võtke ühendust Agency Klienditoekeskusega.

TOOTE TEHNILISED ANDMED

Vooluallika tüüp: Akutoide

Voolujuhtme pikkus: 1,8 m

Maksimaalne energiatarve: 105 W

Tolmumaht: 0,5 l

Materjal: ABS plastik

Tolmukotiga või tolmukotita: Tolmukotivaba

Laadimispesa: Ei

Sobib vedelike imemiseks: Ei

Juhtmevaba: Jah

Võimsusastete arv: 2

HEPA õhufilter: puudub

Tööpinge: 22,2 V

Harja tüüp: Motoriseeritud hari

Maksimaalne imemisvõimsus: 3300 Pa

Harjavaba mootor: Ei

Kaal: 2400 g

Tööaeg madalaimas võimsusrežiimis: 38 min

Tööaeg kõrgeimas võimsusrežiimis: 17 min

Laadimisaeg: 3,5 h

Kokkupandav: Jah

PAKENDI SISU

1x varstolmuimeja

1x kaks-ühes lõhega otsik

1x seinakinnitus

1x toiteadapter

KESKKOND

See, seadmel olev sümbol näitab, et seda ei tohi paigutada olmejäätmete hulka.

Selle asemel tuleks see seade viia elektri- ja elektroonikajäätmete kogumiskohta.

Kõrvaldamisel tuleb järgida kohalikke jäätmekäitlusega seotud keskkonnanäeskirju.

Täpsemat teavet selle seadmega seotud hoolduse, taaskasutamise ja

jäätmekäitlusnõuete kohta küsige palun oma kohalikust omavalitsusest,

jäätmekäitluskeskusest või poest, kust selle seadme ostsite.

See seade on kooskõlas Euroopa direktiividega 2014/30/EL, 2014/35/EL ja 2011/65/EL.



LV LIETOŠANAS ROKASGRĀMATA
SPIEĶA TIPA PUTEKĻSŪCĒJS “DIVI VIENĀ”
PRECES NR.: 871125247504
MODELIS: V8206

Skenējiet QR kodu
izvērstai rokas-
grāmatai



NORĀDĪJUMI PAR DROŠU LIETOŠANU

Šo ierīci drīkst lietot tikai uzkopšanas darbiem mājāsaimniecībā, kā aprakstīts šajā lietotāja rokasgrāmatā. Nodrošiniet, ka šīs rokasgrāmatas saturs ir pilnībā izprasts pirms ierīces lietošanas.

- Pirms ierīces tīrīšanas vai jebkādu apkopes darbu veikšanas vienmēr izslēdziet ierīci un atvienojiet lādētāju no kontaktligzdas.
- Šo ierīci var izmantot bērni no 8 gadu vecuma un personas ar ierobežotām fiziskām, maņu vai garīgām spējām vai pieredzes un zināšanu trūkumu, ja viņiem ir nodrošināta ierīces uzraudzība un sniegti norādījumi un viņi saprot ar to saistītos apdraudējumus.
- Bērni nedrīkst rotaļāties ar ierīci.
- Tīrīšanu un uzturēšanu bērni drīkst veikt tikai tad, ja viņi tiek uzraudzīti.
- Ja strāvas vads ir bojāts, nekavējoties pārtrauciet lietot ierīci.
- Lai novērstu drošības apdraudējumu, strāvas vads ir jānomaina pilnvarotas pārstāvniecības servisa tehniķim.
- Turiet rokas, kājas, vaļīgu apģērbu un matus atstātus no rotējošām birstēm.
- Izmantojiet tikai oriģinālo lādētāju, kas iekļauts ierīces komplektācijā.
- Pārbaudiet, vai elektrotīkla spriegums atbilst tam, kas norādīts uz lādētāja.
- Akumulatori ir jāizņem pirms ierīces likvidēšanas. Izņemot akumulatoru, ierīcei ir jābūt atvienotai no elektrotīkla. Drošā veidā likvidējiet akumulatorus. Darbiniet ierīci, līdz tā apstājas, akumulatoriem pilnībā izlādējoties. Izlietotie akumulatori ir jānogādā pārstrādes centrā, un tos nedrīkst izmest kopā ar sadzīves atkritumiem. Informācijai par akumulatoru izņemšanu sazinieties ar pārstāvniecības klientu apkalpošanas centru un rīkojieties atbilstīgi tālāk minētajiem norādījumiem.

PIEZĪME. Ja rodas sarežģījumi ierīces izjaukšanas laikā un ir nepieciešama papildinformācija par apiešanos ar šo ierīci, tās atgūšanu un pārstrādi, sazinieties ar vietējo pašvaldību vai mājāsaimniecības atkritumu apsaimniekošanas uzņēmumu.

- Ierīces uzlādes laikā barošanas slēdzim ir jābūt izslēgtam.
- Akumulatorus nedrīkst lādēt vietās, kur temperatūra ir virs 37 °C vai zem 0 °C.
- Tas ir normāli, ja uzlādes laikā lādētājs uzkarst, kas jūtams, tam pieskaroties. Lietojiet tikai uzņēmuma ieteiktās vai piegādātās palīgierīces, patēriņa preces vai rezerves daļas.
- Statiskā elektrība: daži paklāji var izraisīt nelielu statiskās elektrības uzkrāšanos. Nekāda statiskās elektrības izlāde nav bīstama veselībai.
- Nelietojiet ierīci ārpus telpām, uz nevienas mitras virsmas vai izlijuša šķidruma savākšanai.
- Nesavāciet cietus vai asus priekšmetus, sērkokoņus, karstus pelnus, cigarešu izsmēķus vai citus līdzīgus priekšmetus.
- Nesmidziniet un nesavāciet degošus šķidrumus, tīrīšanas šķīdumus, aerosolus vai to tvaikus.
- Lietojot ierīci, nevirziet to pāri strāvas vadam un neatvienojiet kontaktdakšu no elektrotīkla, velkot aiz vada.
- Nelietojiet ierīci vai lādētāju, ja šķiet, ka kāda no iekārtām ir bojāta.
- **Pārstāvniecības serviss:** lai garantētu ilgstošu šīs ierīces drošu un efektīvu darbību, mēs iesakām uzticēt visus apkopes vai remonta darbus tikai pilnvarota pārstāvja servisa tehniķim.
- Nelietojiet ierīci, lai tīrītu dzīvniekus vai cilvēkus.
- Neaizstājiet akumulatorus ar nelādējamiem akumulatoriem.

PRODUKTA APRAKSTS

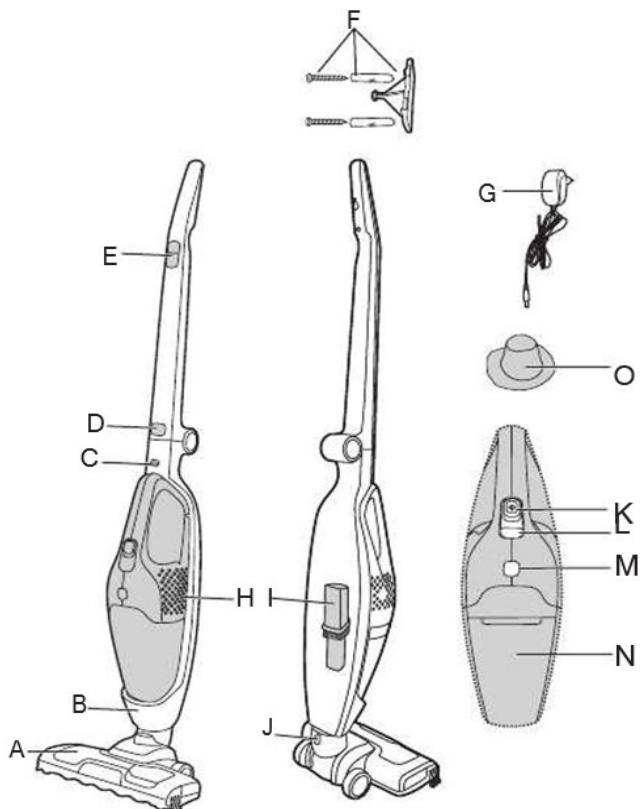

GALVENAIS PUTEKĻSŪCĒJS

- A. Paklāju un grīdu sprausla
- B. Galvenais korpuss
- C. Rokas ierīces atbrīvošanas poga
- D. Roktura atbrīvošanas poga
- E. Ieslēgšanas/izslēgšanas slēdzis
- F. Produkta turētājs
- G. Lādētājs
- H. Rokas ierīce
- I. Šauru vietu instruments / putekļu birste
- J. Sprauslas atbrīvošanas poga

ROKAS PUTEKĻSŪCĒJS

- K. Ieslēgšanas/izslēgšanas slēdzis
- L. Uzlādes / strāvas padeves norāde
- M. Putekļu tvertnes atbrīvošanas poga
- N. Putekļu tvertne

FILTRS

- O. Auduma filtrs

IERĪCES SAGATAVOŠANA

1. Atlokiet rokturi no galvenā korpusā, līdz tas nofiksējas vietā. [1]
2. Salāgojiet sprauslu ar galveno korpusu un stingri iespiediet to galvenajā korpusā, līdz sprausla ir nofiksēta vietā. [2]
3. Pirmajai lietošanas reizei lādējiet putekļsūcēju 5 stundas un pilnībā izlādējiet. Pēc pirmās lietošanas reizes normāla uzlāde ilgst 4 stundas.
4. Lampiņa mirgo uzlādes laikā un paliek degot pēc pilnīgas uzlādes.[3]
5. Nostipriniet produkta turētāju pie sienas, izmantojot komplektācijā iekļauto skrūvi un turētāju.

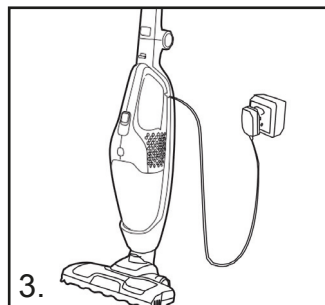
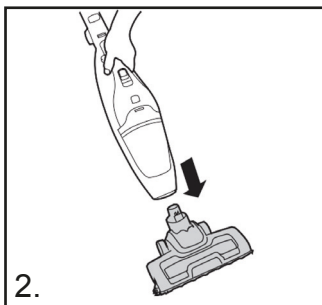
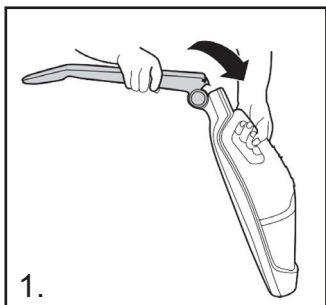

PUTEKĻSŪCĒJU IZMANTOŠANA

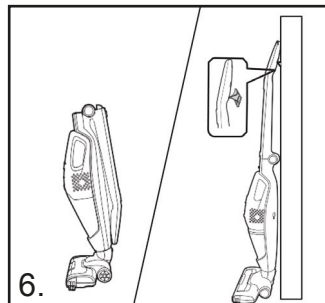
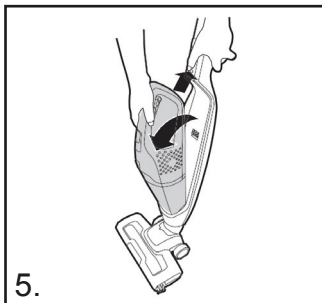
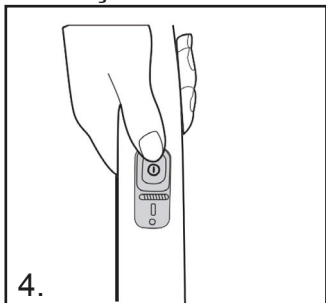

GALVENAIS PUTEKĻSŪCĒJS

Grieziet putekļsūcēju, bīdot ieslēgšanas/izslēgšanas slēdzi[E] uz vēlamajiem iestatījumiem.[4]

- **CIETA GRĪDA:** ieslēgšanas/izslēgšanas slēdža pirmā pozīcija, grozāmās birstes un sprauslas gaismas diodes nedeg.
- **PAKLĀJS:** ieslēgšanas/izslēgšanas slēdža otrā pozīcija, grozāmās birstes un sprauslas gaismas diodes deg.

ROKAS PUTEKĻSŪCĒJS

1. Spiediet rokas ierīces atbrīvošanas pogu uz augšu, paceliet rokas ierīci no galvenā korpusa.[5]
2. Grieziet rokas putekļsūcēju, bīdot ieslēgšanas/izslēgšanas slēdzi [K] uz priekšu.

UZLĀDES / STRĀVAS PADEVES NORĀDE*

Šis putekļsūcējs ir aprīkots ar gaismas diožu displeju. Ja produkts darbojas, displejā būs redzams tālāk minētais.

AKUMULATORA UZLĀDES LĪMEŅA INDIKATORS

3 punkti = pilnībā uzlādēts

2 punkti = uzlāde par 2/3

1 punkts = uzlāde par 1/3

IZLĀDES INDIKATORS: kad akumulatori ir pilnībā izlādēti, lampiņa mirgos aptuveni 20 sekundes pirms automātiskas izslēgšanās.

ŠAURU VIETU INSTRUMENTS / PUTEKĻU BIRSTE

Piederums tiek glabāts galvenā korpusa aizmugurē. Tas piestiprinās tieši pie rokas ierīces.

SVARĪGI! Uzglabāšanas un uzlādes laikā nostipriniet ierīces rokturi produkta turētājā.
[6]

TĪRĪŠANA UN APKOPE

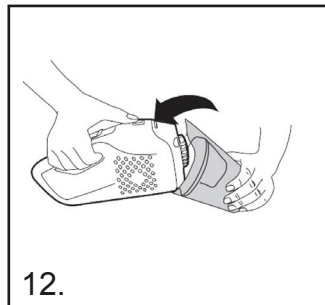
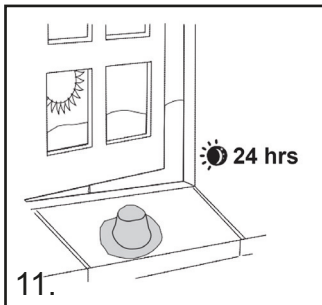
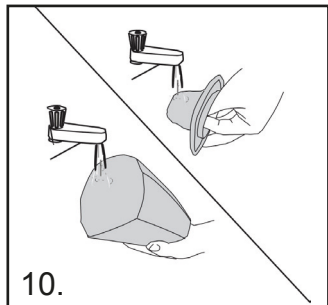
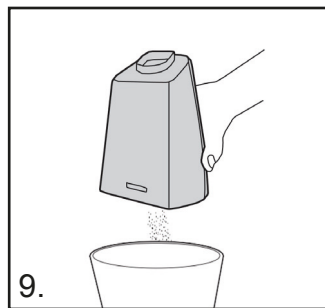
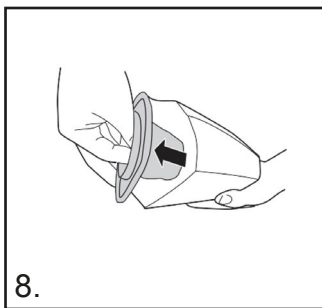
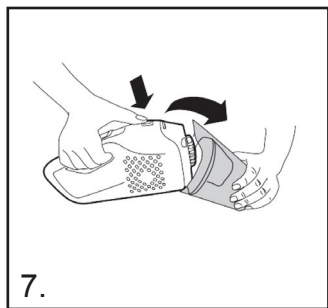

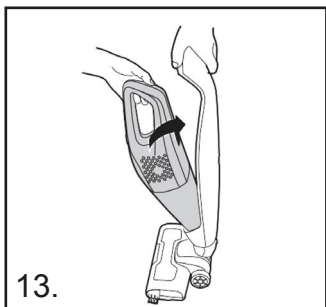

13.

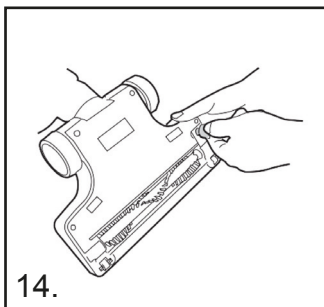

14.

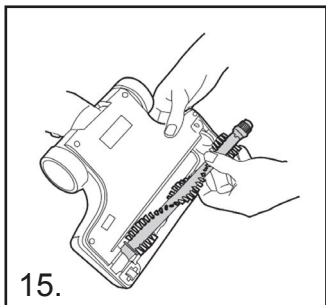

15.

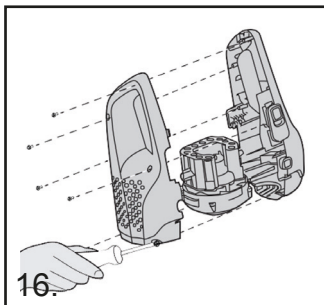

16.

PUTEKĻU TVERTNES IZTUKŠOŠANA

1. Spiediet rokas ierīces atbrīvošanas pogu uz augšu, paceliet rokas ierīci no galvenā korpusa.
2. Nospiediet putekļu tvertnes atbrīvošanas pogu un noņemiet putekļu tvertni. **[7]**
3. Paceliet filtru no putekļu tvertnes. **[8]**
4. Apvēršiet putekļu tvertni otrādi uz atkritumu tvertnes, lai iztukšotu to. **[9]**
5. Salieciet rokas ierīci un piestipriniet to putekļsūcēja galvenajam korpusam.

FILTRA TĪRĪŠANA

1. Spiediet roktura atbrīvošanas pogu uz augšu, paceliet rokturi no putekļsūcēja galvenā korpusa.
2. Nospiediet putekļu tvertnes atbrīvošanas pogu un noņemiet putekļu tvertni.
3. Izņemiet filtru no putekļu tvertnes un izfriet to.
4. Mazgājiet filtru remdenā ūdenī un atstājiet nožūt uz 24 stundām. Pēc pilnīgas nožūšanas ievietojiet to putekļu tvertnē. **[10, 11]**
5. Ja nepieciešams, mazgājiet putekļu tvertni remdenā ūdenī. Nodrošiniet, ka tā ir pilnībā sausa pirms ievietošanas putekļsūcēja galvenajā korpusā.
6. Salieciet rokas ierīci un piestipriniet to putekļsūcēja galvenajam korpusam. **[12,13]**

PIEZĪME. Filtru tīrīšanai nelietojiet karsto ūdeni vai mazgāšanas līdzekļus. Ja mazticamā gadījumā filtri kļūst bojāti, uzstādiet oriģinālo rezerves daļu. Nelietojiet produktu, ja nav uzstādīts filtrs. **SVARĪGI!** Optimālai veiktspējai vienmēr uzturiet filtru tīru. Iesakām filtru mazgāt vismaz reizi mēnesī.

GROZĀMĀS BIRSTES MAIŅA UN TĪRĪŠANA

SVARĪGI! Pirms grozāmās birstes maiņas vienmēr izslēdziet putekļsūcēju.

1. Izmantojot monētu, pagrieziet fiksatoru atvērtā pozīcijā. **[14]**
2. Noņemiet grozāmās birstes pārsegu.
3. Izņemiet grozāmo birsti.
4. Ievietojiet jaunu grozāmo birsti vai notīriet to. To var ievietot tikai vienā virzienā. **[15]**
5. Ievietojiet grozāmo birsti un nofiksējiet ar monētu.

AKUMULATORA MAIŅA

Drošības nolūkos litija jonu akumulatorus šajā putekļsūcējā drīkst nomainīt tikai pārstāvniecības apkalpes dienesta inženieris. Ja akumulatori netiek uzturēti uzlādēti, sazinieties ar pārstāvniecības klientu apkalpošanas centru, lai noorganizētu nomaiņu.

AKUMULATORU LIKVIDĒŠANA PRODUKTA KALPOŠANAS LAIKA BEIGĀS

Ja putekļsūcēju ir paredzēts likvidēt, akumulatori ir jāizņem. Izlietotie akumulatori ir jānogādā pārstrādes centrā, un tos nedrīkst izmest kopā ar sadzīves atkritumiem. Informācijai par akumulatoru izņemšanu sazinieties ar pārstāvniecības klientu apkalpošanas centru un rīkojieties atbilstīgi tālāk minētajiem norādījumiem.

SVARĪGI! Vienmēr pilnībā izlādējiet akumulatorus pirms izņemšanas un nodrošiniet, ka lādētājs ir atvienots no elektrotīkla.

1. Darbiniet ierīci, līdz akumulatori ir pilnībā tukši.
2. Atbrīvojiet rokas ierīci no putekļsūcēja galvenā korpusa.
3. Nospiediet putekļu tvertnes atbrīvošanas pogu un noņemiet putekļu tvertni.
4. Izņemiet 6 skrūves un atveriet ierīci. **[16]**
5. Izņemiet motora/akumulatora korpusu un atvienojiet kabelus.
6. Izņemiet akumulatorus no korpusa.

PIEZĪME. Ja rodas sarežģījumi ierīces izjaukšanas laikā un ir nepieciešama papildinformācija par apiešanos ar šo ierīci, tās atgūšanu un pārstrādi, sazinieties ar vietējo pašvaldību vai māsājniecības atkritumu apsaimniekošanas uzņēmumu.

PROBLĒMU NOVĒRŠANA

Ja jums rodas kādas problēmas ar putekļsūcēju, aizpildiet vienkāršu kontrolsarakstu pirms sazināšanās ar pārstāvniecības klientu apkalpošanas centru:

A. Putekļsūcējs neieslēdzas.

Pārbaudiet, vai putekļsūcējs tiek lādēts.

b. Sūkšana tiek pārtraukta vai nenotiek

Iztukšojiet putekļu tvertni un izmazgājiet filtru

Izņemiet sprauslu un pārbaudiet, vai kanālā nav kādu nosprostojumu.

C. Akumulatorus nevar uzlādēt.

Tas var būt tāpēc, ka ierīce ir ilgstoši uzglabāta (ilgāk par pusgadu). Lai noorganizētu akumulatora nomaiņu, sazinieties ar pārstāvniecības klientu apkalpošanas centru. Ja problēma pastāv, sazinieties ar pārstāvniecības klientu apkalpošanas centru.

PRODUKTA SPECIFIKĀCIJAS

Strāvas avota veids: akumulatora jauda

Strāvas vada garums: 1,8 m

Maksimālais elektroenerģijas patēriņš: 105 W

Putekļu ietilpība: 0,5 l

Materiāls: ABS plastmasa

Ar putekļu maisu vai bez tā: bez maisa

Uzlādes pamatne: nē

Piemērots šķidrumiem: nē

Bezvadu: jā

Jaudas iestatījumu skaits: 2

HEPA gaisa filtrs: nav attiecināms

Darba spriegums: 22,2 V

Birstes veids: motorizēta birste

Maksimālā sūkšanas jauda: 3300 Pa

Bezsku motors: nē

Svars: 2400 g

Darba laiks vizzemākās jaudas režīmā: 38 min

Darba laiks visaugstākajā jaudas režīmā: 17 min

Uzlādes laiks: 3,5 h

Salokāms: jā

IEPAKOJUMA SATURS

1 spieķa tipa putekļsūcējs

1 šauru vietu sprausla "divi vienā"

1 sienas stiprinājums

1 strāvas vads

VIDE

Simbols uz šīs ierīces norāda, ka ar šo ierīci nedrīkst rīkoties kā ar mājsaimniecības atkritumiem. Tā ir jānodod savākšanas vietā elektriskā un elektroniskā aprīkojuma pārstrādei. Ierīce ir jālikvidē saskaņā ar vietējiem vides aizsardzības noteikumiem par atkritumu likvidēšanu. Lai saņemtu papildu informāciju par apiešanos ar šo ierīci, tās atgūšanu un pārstrādi, lūdzu, sazinieties ar jūsu vietējo pašvaldību, jūsu mājsaimniecības atkritumu apsaimniekošanas uzņēmumu vai veikalu, kurā jūs iegādājāties ierīci.

Šī ierīce atbilst Eiropas direktīvām 2014/30/EK, 2014/35/EK un 2011/65/ES.



TR KULLANIM KILAVUZU
DİKEY ELEKTRİKLİ SÜPÜRGE 2'si 1 arada
ÜRÜN NO: 871125247504
MODEL: V8206

QR kodu taratın:
genişletilmiş kılavuz



GÜVENLİ KULLANIM TALİMATLARI

Bu cihaz yalnızca, bu kullanım kılavuzunda açıklandığı şekilde ev temizliği için kullanılmalıdır. Cihazı çalıştırmadan önce bu kılavuzun tam olarak anlaşıldığından lütfen emin olun.

- Cihazı temizlemeden veya bakım yapmadan önce her zaman cihazı kapatın ve şarj cihazını prizden çıkartın.
- Bu cihaz, cihazın güvenli bir şekilde kullanımına ilişkin gözetim sağlandığı veya talimat verildiği takdirde ve cihazın içerdiği tehlikelerin anlaşılması koşuluyla 8 yaş üstü çocuklar ve fiziksel, duyuşsal veya zihinsel yetenekleri azalmış veya deneyim ve bilgi eksikliği olan kişiler tarafından kullanılabilir.
- Çocuklar cihazla oynamamalıdır.
- Temizlik ve kullanıcı tarafından bakım işlemleri denetim olmadan çocuklar tarafından gerçekleştirilmemelidir.
- Elektrik kablosu hasarlıysa cihazı kullanmayı hemen bırakın.
- Güvenlik tehlikesi yaşanmaması için güç kablosu yetkili bir Agency servis mühendisi tarafından değiştirilmelidir.
- Ellerinizi, ayaklarınızı, kıyafetlerinizi ve saçınızı döner fırçalardan uzak tutun.
- Yalnızca cihazla birlikte sağlanan orijinal şarj cihazını kullanın.
- Besleme geriliminizin şarj cihazı üzerinde belirtilen ile aynı olduğundan emin olun.
- Cihaz bertaraf edilecekse öncelikle piller çıkartılmalıdır. Pil çıkartılırken cihazın besleme şebekesinden bağlantısı kesilmelidir. Pilleri güvenli biçimde bertaraf edin. Cihazı, piller tamamen boşalıp cihaz durana kadar çalıştırın. Kullanılmış piller bir geri dönüşüm istasyonuna götürülmeli, evsel atıklarla birlikte atılmamalıdır. Pilleri çıkartmak için lütfen Agency Müşteri Merkezi ile iletişime geçin veya aşağıdaki talimatlara göre hareket edin.

NOT: Ünitenin demonte edilmesinde herhangi bir güçlkle karşılaşmanız durumunda veya bu ürünün atılması, kurtarılması ve geri dönüşümü hakkında bilgi için lütfen şehrinizdeki büroyu veya evsel atık bertaraf hizmetini arayın.

- Cihaz şarj edilirken güç anahtarı kapalı olmalıdır.

- Pilleri asla 37°C'nin üzerindeki veya 0°C'nin altındaki sıcaklıklarda şarj etmeyin.
- Şarj esnasında şarj cihazının ısınması normaldir. Yalnızca Agency tarafından tavsiye edilen veya sağlanan ek parçaları, sarf malzemelerini veya yedek parçaları kullanın.
- Statik elektrik: bazı halılarda az miktarda statik elektrik birikebilir. Statik boşalma sağlığa zararlı değildir.
- Cihazınızı dış mekanlarda, ıslak yüzeylerde veya su çekmek için kullanmayın.
- Sert veya keskin nesnelere, kibritleri, sıcak külleri, sigara izmaritlerini veya diğer küçük nesnelere cihazla çekmeyin.
- Yanıcı sıvılar püskürtmeyin veya yanıcı sıvıları, temizlik malzemelerini, aerosolleri veya bunların buharlarını çekmeyin.
- Cihazı kullanırken elektrik kablosunun üzerinden geçmeyin veya kablosundan çekerek prizden çıkartmayın.
- Arızalıysa cihazınızı veya şarj ünitesini kullanmayın.
- **Agency servisi:** Bu cihazın güvenli ve etkili bir şekilde kullanılmaya devam edilebilmesi için bakım veya onarım işlemlerinin yalnızca yetkili Agency servis mühendisi tarafından yapılmasını öneririz.
- Cihazı hayvanları veya insanları temizlemek için kullanmayın.
- Pilleri, şarj edilemeyen pillerle değiştirmeyin.

ÜRÜN AÇIKLAMASI

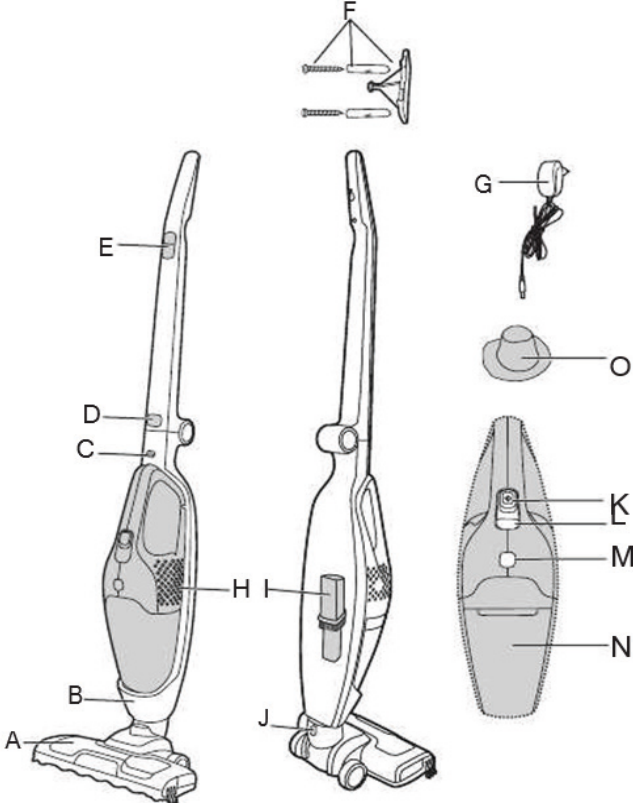

ANA SÜPÜRGE

- A. Halı ve Zemin Nozülü
- B. Ana Gövde
- C. El Ünitesi Serbest Bırakma Düğmesi
- D. Tutamak Serbest Bırakma Düğmesi
- E. Açma/Kapama Düğmesi
- F. Ürün Tutucusu
- G. Şarj Cihazı
- H. El Ünitesi
- Dar Aralık Ucu / Toz Alma Fırçası
- J. Nozül Serbest Bırakma Düğmesi

EL TIPI SÜPÜRGE

- K. Açma/Kapama Düğmesi
- L. Şarj/Güç göstergesi
- M. Toz Haznesi Serbest Bırakma Düğmesi
- N. Toz Haznesi

FILTRE

- O. Bez filtre

ÜRÜNÜN HAZIRLANMASI

1. Tutamağı, yerine kilitleninceye kadar ana gövdeden açın. [1]
2. Nozülü ana gövde ile hizalayın ve nozül yerine kilitleninceye kadar ana gövdeye bastırın. [2]
3. İlk kullanım için, süpürgeyi 5 saat şarj edip pili tamamen boşalınca kadar kullanın. İlk kullanımdan sonra normal şarj süresi 4 saattir.
4. Gösterge ışığı, şarj esnasında yanıp söner ve cihaz tamamen şarj olduğunda yanar halde kalır.[3]
5. Sağlanan vidayı ve tutucuyu kullanarak Ürün Tutucuyu duvarınıza sabitleyin.

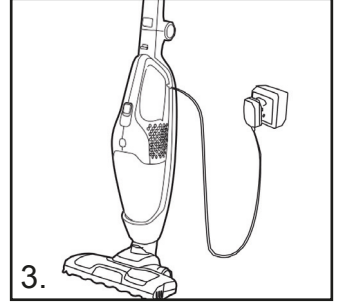
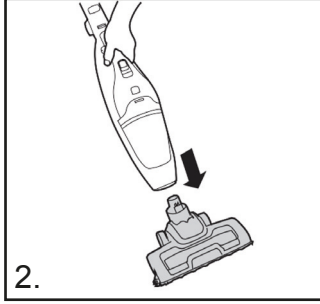
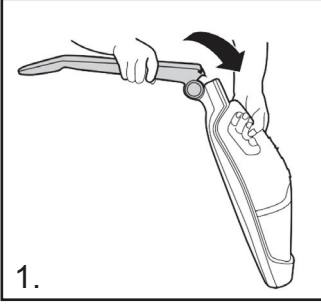

SÜPÜRGENİZİ KULLANMA

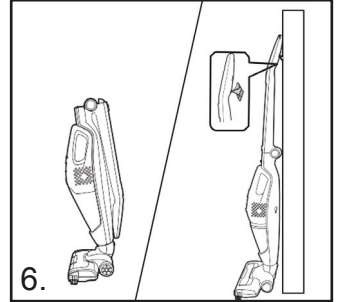
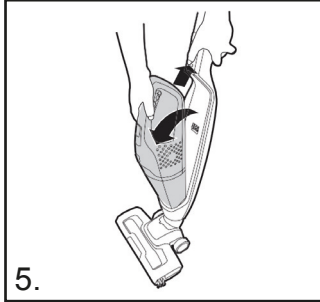
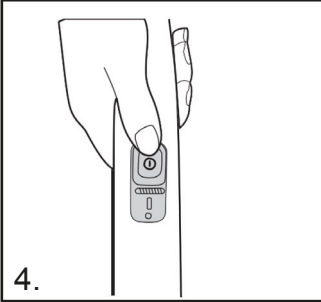

ANA SÜPÜRGE

Açma/Kapama düğmesini[E] istenen ayara kaydırarak süpürgeyi çalıştırın:[4]

- **SERT ZEMİN:** Açma/Kapama düğmesinin ilk konumu, fırça ve nozül LED ışıkları KAPALI.
- **HALI:** Açma/Kapama düğmesinin ikinci konumu, fırça ve nozül LED ışıkları AÇIK.

EL TİPİ SÜPÜRGE

1. El ünitesi serbest bırakma düğmesini yukarıya itin ve el ünitesini ana gövdeden kaldırın.[5]
2. El tipi süpürgeyi, Açma/Kapama düğmesini [K] ileriye kaydırarak çalıştırın.

ŞARJ/GÜÇ GÖSTERGESİ*

Bu süpürge bir LED ekrana sahiptir. Ürün çalışırken, ekran aşağıdakileri gösterecektir:

PİL SEVİYESİ GÖSTERGESİ:

3 nokta = Tamamen Şarj Olmuş

2 nokta = 2/3 şarj

1 nokta = 1/3 şarj

BOŞALMA GÖSTERGESİ: Piller tamamen boşaldığında gösterge yaklaşık 20 saniye yanıp söner ve ardından süpürge otomatik olarak kapanır.

DAR ARALIK UCU / TOZ ALMA FIRÇASI

Aksesuar, ana gövdenin arka tarafında saklanır. El ünitesine doğrudan oturur.

ÖNEMLİ: Saklama ve şarj etme esnasında cihazınızın tutamağını ürün tutucuya sabitleyin. [6]

SÜPÜRGE BAKIMI

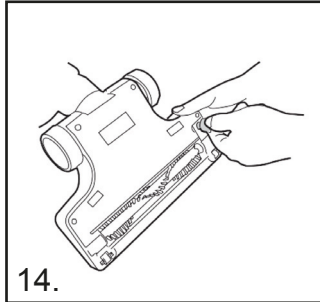
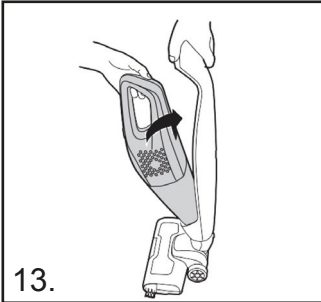
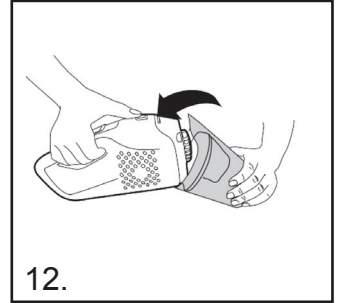
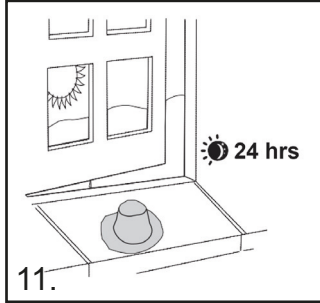
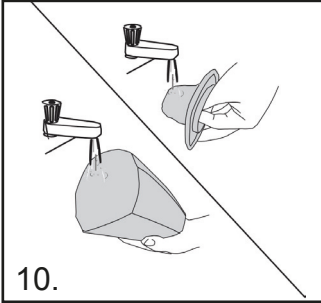
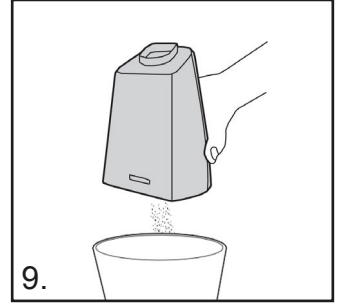
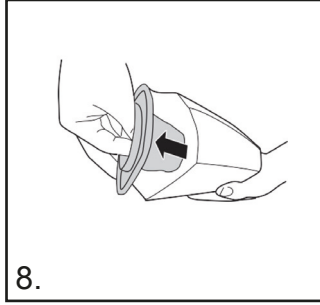
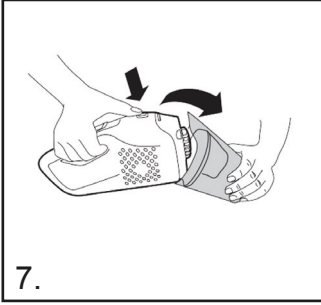

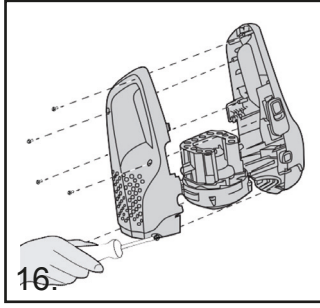
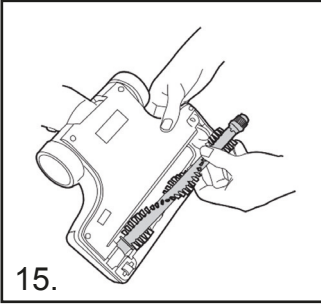

TOZ HAZNESINI BOŞALTMA

1. El ünitesi serbest bırakma düğmesini yukarıya itin ve el ünitesini ana gövdeden kaldırın.
2. Toz haznesi serbest bırakma düğmesine basın ve toz haznesini çıkartın. [7]
3. Toz haznesinden filtreyi kaldırın. [8]
4. Toz haznesini bir çöp kutusunun üzerinde ters çevirerek boşaltın. [9]
5. El ünitesini yeniden monte edin ve süpürge ana gövdesine takın.

FILTREYİ TEMİZLEME

1. El ünitesi serbest bırakma düğmesini yukarıya itin ve el ünitesini süpürge ana gövdesinden kaldırın.
2. Toz haznesi serbest bırakma düğmesine basın ve toz haznesini çıkartın.
3. Toz haznesinden filtreyi çıkartıp temizleyin.
4. Filtreyi ılık suda yıkayıp 24 saat kurumaya bırakın. Tamamen kurduğunda toz hanesine takın.[10,11]
5. Gerekirse toz haznesini ılık suda yıkayın. Süpürge ana gövdesine takmadan önce tamamen kurduğundan emin olun.
6. El ünitesini yeniden monte edin ve süpürge ana gövdesine takın. [12,13]

NOT: Filtreleri temizlerken sıcak su veya deterjan kullanmayın. Zayıf bir ihtimal olsa da filtrelerin hasar görmesi durumunda orijinal bir yedek parça takın. Ürünü, bir filtre takılı olmaksızın kullanmaya çalışmayın. **ÖNEMLİ:** Optimum performans için filtrenizi her zaman temiz tutun. Filtrenin en azından ayda bir kez yıkanmasını tavsiye ederiz.

FIRÇAYI DEĞİŞTİRME VE TEMİZLEME

ÖNEMLİ: Fırçayı değiştirmeden önce süpürgeyi mutlaka kapatın.

1. Bir madeni para kullanarak kilidi açık duruma getirin. [14]
2. Fırça kapağını çıkartın.
3. Fırçayı çıkartın.
4. Yeni bir Fırça takın veya mevcut Fırçayı temizleyin. Bu yalnızca tek yönde takılabilir. [15]
5. Fırça kapağını tekrar takıp bir madeni para ile kilitleyin.

PİL DEĞİŞİMİ

Güvenlik gerekçesiyle, bu süpürge üzerindeki Lityum-İyon piller yalnızca bir Agency Servis mühendisi tarafından değiştirilebilir. Piller şarj tutmamaya başladığında bir değişim ayarlamak için lütfen Agency Müşteri Hizmetleri Merkezi ile iletişime geçin.

ÜRÜN ÖMRÜNÜN SONUNDA PİL BERTARAFI

Süpürge bertaraf edilecekse piller çıkartılmalıdır. Kullanılmış piller bir geri dönüşüm istasyonuna götürülmeli, evsel atıklarla birlikte atılmamalıdır. Pilleri çıkartmak için lütfen Agency Müşteri Hizmetleri Merkezi ile iletişime geçin veya aşağıdaki talimatlara göre hareket edin:

ÖNEMLİ: Çıkartma işleminde önce filleri mutlaka tamamen boşaltın ve şarj cihazının prizden çıkartıldığından emin olun.

1. Üniteyi, piller tamamen boşalincaya kadar çalıştırın.
2. El ünitesini süpürge'nin ana gövdesinden ayırın.
3. Toz haznesi serbest bırakma düğmesine basın ve toz haznesini çıkartın.
4. Vidayı çıkartarak üniteyi açın. **[16]**
5. Motor/pil muhafazasını çıkartın ve kabloların bağlantısını kesin.
6. Pilleri muhafazadan çıkartın.

NOT: Ünitenin demonte edilmesinde herhangi bir güçlkle karşılaşmanız durumunda veya bu ürünün atılması, kurtarılması ve geri dönüşümü hakkında bilgi için lütfen şehrinizdeki büroyu veya evsel atık bertaraf hizmetini arayın.

SORUN GİDERME

Süpürgeyle ilgili herhangi bir sorun yaşamanız durumunda, Agency Müşteri Hizmetleri Merkezini aramadan önce şu basit kontrol listesine bakın:

A. Süpürge açılmıyor.

Süpürge'nin şarj edilmiş olduğundan emin olun.

B. Emme gücü kaybı veya emme yapmama

Toz haznesini boşaltın ve filtreyi yıkayın

Nozulü çıkartın ve kanalda herhangi bir tıkanma olup olmadığını kontrol edin.

C. Piller şarj edilemiyor.

Bu, çok uzun saklama sürelerinin (altı aydan uzun) bir sonucu olabilir. Pil değişimi ayarlamak üzere Agency müşteri hizmetleriyle iletişime geçin. Sorun devam ederse Agency müşteri hizmetleri merkeziyle geçin.

ÜRÜN TEKNİK ÖZELLİKLERİ

Güç kaynağı türü: Pil gücü
Güç adaptörü kablo uzunluğu: 1,8 m
Maksimum güç tüketimi: 105 W
Toz kapasitesi: 0,5 l
Malzeme: ABS Plastik
Toz torbalı veya torbasız: Torbasız
Şarj istasyonu: Hayır
Sıvılar için uygun mu: Hayır
Kablosuz: Evet
Güç ayarları sayısı: 2
HEPA hava filtresi: Yok
Çalışma gerilimi: 22,2 V
Fırça türü: Motorlu fırça
Maximum emme gücü: 3300 Pa
Fırçasız motor: Hayır
Ağırlık: 2400 g
En düşük güç modunda çalışma süresi: 38 dak
En yüksek güç modunda çalışma süresi: 17 dak
Şarj süresi: 3,5 sa
Katlanabilir: Evet

AMBALAJ İÇERİĞİ

1x dikey elektrikli süpürge
1x 2'si 1 arada dar aralık nozülü
1x duvar bağlantısı
1x güç adaptörü

ÇEVRE

Bu cihaz üzerindeki sembol bu cihazın evsel atık olarak değerlendirilemeyeceğini gösterir. Bunun yerine, elektrikli ve elektronik cihazların geri dönüşümü için ilgili toplama noktasına teslim edilmelidir. Bertaraf işlemi, atık bertarafına ilişkin yerel çevre yasalarına uygun olarak gerçekleştirilmelidir. Bu cihazın atılması, kurtarılması ve geri dönüşümü hakkında bilgi için lütfen şehrinizdeki büroyu, evsel atık bertaraf hizmetini veya ürünü satın aldığınız mağazayı arayın.

Bu cihaz 2014/30/EC, 2014/35/EC ve 2011/65/EU Avrupa Direktifleri ile uyumludur.



(EL) ΕΓΧΕΙΡΙΔΙΟ ΟΔΗΓΙΩΝ
ΗΛΕΚΤΡΙΚΗ ΣΚΟΥΠΑ ΜΕ ΚΟΝΤΑΡΙ 2-σε-1
ΚΩΔ. ΠΡΟΪΟΝΤΟΣ: 871125247504
ΜΟΝΤΕΛΟ: V8206

Σαρώστε τον κωδικό
QR για το
πλήρες εγχειρίδιο



ΟΔΗΓΙΕΣ ΑΣΦΑΛΟΥΣ ΧΡΗΣΗΣ

Αυτή η συσκευή πρέπει να χρησιμοποιείται μόνο για οικιακό καθαρισμό, όπως περιγράφεται στον παρόντα οδηγό χρήστη. Βεβαιωθείτε ότι έχετε κατανοήσει πλήρως αυτόν τον οδηγό πριν χρησιμοποιήσετε τη συσκευή.

- Απενεργοποιείτε και αποσυνδέετε πάντοτε τον φορτιστή από την πρίζα πριν καθαρίσετε τη συσκευή ή πραγματοποιήσετε οποιαδήποτε εργασία συντήρησης.
- Αυτή η συσκευή μπορεί να χρησιμοποιηθεί από παιδιά ηλικίας από 8 ετών και άνω και από άτομα με μειωμένες σωματικές, αισθητηριακές ή διανοητικές ικανότητες ή έλλειψη εμπειρίας και γνώσης, εάν υπάρχει επίβλεψη ή τους έχουν δοθεί οδηγίες σχετικά με την ασφαλή χρήση της συσκευής και εάν κατανοούν τους πιθανούς κινδύνους.
- Μην επιτρέπετε στα παιδιά να παίζουν με τη συσκευή.
- Ο καθαρισμός και η συντήρηση από τον χρήστη δεν θα πρέπει να πραγματοποιούνται από παιδιά που δεν εποπτεύονται.
- Εάν το καλώδιο ρεύματος υποστεί βλάβη διακόψτε αμέσως τη χρήση της συσκευής.
- Για την αποφυγή κινδύνου ασφαλείας, απαιτείται αντικατάσταση του καλωδίου ρεύματος από εξουσιοδοτημένο τεχνικό σέρβις.
- Κρατάτε τα χέρια, τα πόδια, τα χαλαρά ρούχα και τα μαλλιά σας μακριά από τις περιστρεφόμενες βούρτσες.
- Χρησιμοποιείτε μόνο τον γνήσιο φορτιστή που παρέχεται με τη συσκευή.
- Βεβαιωθείτε ότι η τάση τροφοδοσίας είναι ίδια με την τάση τροφοδοσίας που αναγράφεται στον φορτιστή.
- Αν πρόκειται να απορρίψετε τη συσκευή, πρώτα πρέπει να αφαιρέσετε τις μπαταρίες. Όταν αφαιρείτε την μπαταρία, η συσκευή πρέπει να είναι αποσυνδεδεμένη από την παροχή ρεύματος. Απορρίψτε τις μπαταρίες με ασφάλεια. Αφήστε τη συσκευή σε λειτουργία μέχρι να σταματήσει, επειδή οι μπαταρίες θα έχουν αποφορτιστεί πλήρως. Οι χρησιμοποιημένες μπαταρίες πρέπει να διατίθενται σε κέντρο ανακύκλωσης και να μην απορρίπτονται

μαζί με τα οικιακά απόβλητα. Για να αφαιρέσετε τις μπαταρίες, επικοινωνήστε με το Κέντρο εξυπηρέτησης πελατών της εταιρείας ή ακολουθήστε τις παρακάτω οδηγίες.

ΣΗΜΕΙΩΣΗ: Αν αντιμετωπίσετε τυχόν δυσκολία με την αποσυναρμολόγηση της μονάδας ή αν θέλετε να μάθετε πιο λεπτομερείς πληροφορίες σχετικά με την επεξεργασία, την ανάκτηση και την ανακύκλωση αυτής της συσκευής, επικοινωνήστε με το τοπικό γραφείο της πόλης σας ή την υπηρεσία διάθεσης οικιακών απορριμμάτων.

- Κατά τη φόρτιση της συσκευής, ο διακόπτης λειτουργίας πρέπει να είναι απενεργοποιημένος.
- Μην φορτίζετε ποτέ τις μπαταρίες σε θερμοκρασία πάνω από 37 °C ή κάτω από 0 °C.
- Είναι φυσιολογικό να αισθάνεστε ότι ο φορτιστής είναι θερμός όταν τον αγγίζετε κατά τη φόρτιση. Χρησιμοποιείτε μόνο εξαρτήματα, αναλώσιμα ή ανταλλακτικά που συνιστώνται ή παρέχονται από την Εταιρεία.
- Στατικός ηλεκτρισμός: Ορισμένα χαλιά μπορεί να προκαλέσουν μικρή συσσώρευση στατικού ηλεκτρισμού. Τυχόν στατική εκκένωση δεν είναι επικίνδυνη για την υγεία.
- Μη χρησιμοποιείτε τη συσκευή σας σε εξωτερικούς χώρους ή σε οποιαδήποτε υγρή επιφάνεια ή για σκούπισμα υγρών από το πάτωμα.
- Μη μαζεύετε σκληρά ή αιχμηρά αντικείμενα, σπέρτα, καυτές στάχτες, αποσιγάρα ή άλλα παρόμοια αντικείμενα.
- Μην ψεκάζετε και μη μαζεύετε εύφλεκτα υγρά, καθαριστικά, αερολύματα ή τους ατμούς αυτών.
- Μην περνάτε πάνω από το καλώδιο ρεύματος όταν χρησιμοποιείτε τη συσκευή σας και μην αφαιρείτε το φως τραβώντας το καλώδιο ρεύματος.
- Μη συνεχίσετε να χρησιμοποιείτε τη συσκευή ή τον φορτιστή σας, εάν φαίνεται ελαττωματικός.
- **Εξουσιοδοτημένο σέρβις:** Για να διασφαλιστεί η συνεχής ασφαλής και αποτελεσματική λειτουργία αυτής της συσκευής, συνιστούμε οποιοδήποτε σέρβις ή επισκευή να εκτελείται μόνο από εξουσιοδοτημένο τεχνικό σέρβις της Εταιρείας.
- Μη χρησιμοποιείτε τη συσκευή για να καθαρίσετε ζώα ή ανθρώπους.
- Μην αντικαθιστάτε τις μπαταρίες με μη επαναφορτιζόμενες μπαταρίες.

ΠΕΡΙΓΡΑΦΗ ΠΡΟΪΟΝΤΟΣ

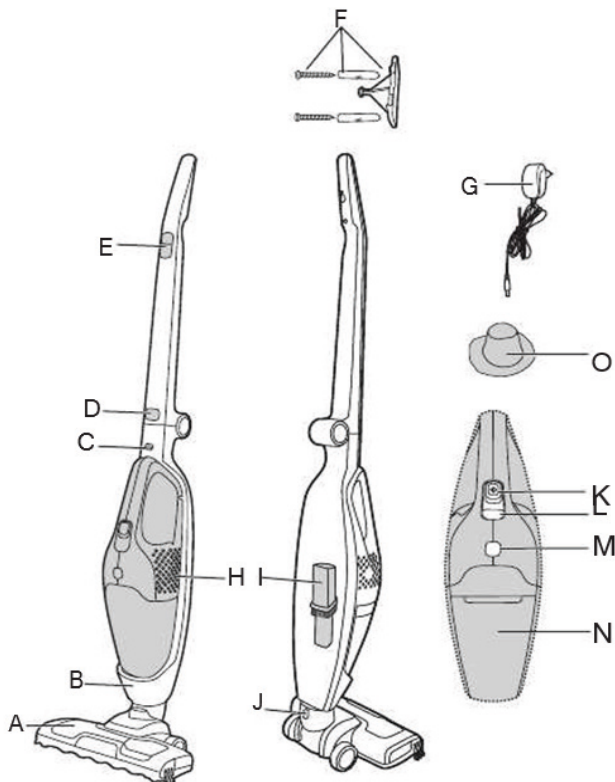

ΚΥΡΙΑ ΣΚΟΥΠΑ

- A. Ακροφύσιο για χαλιά και δάπεδα
- B. Κύριο σώμα
- C. Κουμπί απελευθέρωσης μονάδας χειρός
- D. Κουμπί απελευθέρωσης λαβής
- E. Διακόπτης ενεργοποίησης/ απενεργοποίησης
- F. Βάση προϊόντος
- G. Φορτιστής
- H. Μονάδα χειρός
- I. Εργαλείο για γωνίες / Βούρτσα ξεσκονίσματος
- J. Κουμπί απελευθέρωσης ακροφυσίου

ΣΚΟΥΠΑ ΧΕΙΡΟΣ

- K. Διακόπτης ενεργοποίησης/ απενεργοποίησης
- L. Ένδειξη φόρτισης/τροφοδοσίας
- M. Κουμπί απελευθέρωσης δοχείου συλλογής σκόνης
- N. Δοχείο συλλογής σκόνης

ΦΙΛΤΡΟ

- O. Υφασμάτινο φίλτρο

ΠΡΟΕΤΟΙΜΑΣΙΑ ΤΟΥ ΠΡΟΪΟΝΤΟΣ

1. Ξεδιπλώστε τη λαβή από το κύριο σώμα μέχρι να ασφαλιστεί. **[1]**
2. Ευθυγραμμίστε το ακροφύσιο με το κύριο σώμα και ωθήστε το σταθερά στο κύριο σώμα, μέχρι το ακροφύσιο να ασφαλιστεί. **[2]**
3. Για την πρώτη χρήση, φορτίστε τη σκούπα για 5 ώρες και αφήστε τη να αποφορτιστεί πλήρως. Μετά την πρώτη χρήση, ο κανονικός χρόνος φόρτισης είναι 4 ώρες.
4. Η ενδεικτική λυχνία αναβοσβήνει κατά τη φόρτιση και παραμένει αναμμένη όταν η συσκευή φορτιστή πλήρως.**[3]**
5. Στερεώστε τη βάση του προϊόντος στον τοίχο χρησιμοποιώντας τη βίδα και τη βάση που παρέχονται.

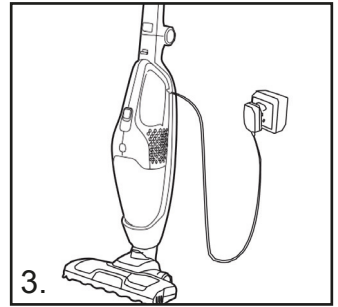
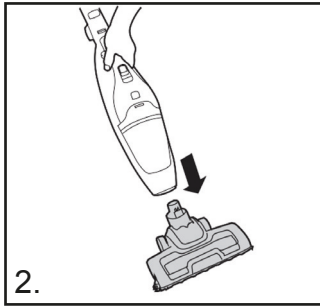
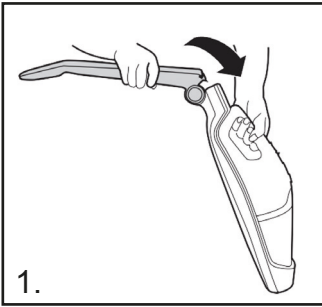

ΧΡΗΣΗ ΤΗΣ ΣΚΟΥΠΑΣ

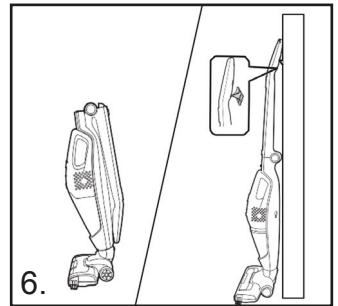
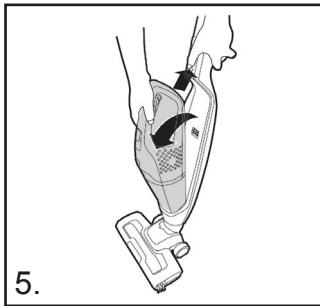
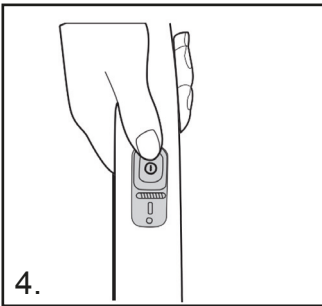

ΚΥΡΙΑ ΣΚΟΥΠΑ

Ενεργοποιήστε τη σκούπα μετακινώντας τον διακόπτη ενεργοποίησης/ απενεργοποίησης **[E]** στις απαιτούμενες ρυθμίσεις: **[4]**

- **ΣΚΛΗΡΑ ΔΑΠΕΔΑ:** Πρώτη θέση του διακόπτη ενεργοποίησης/ απενεργοποίησης, οι λυχνίες LED του αναδευτήρα και του ακροφυσίου είναι **ΑΠΕΝΕΡΓΟΠΟΙΗΜΕΝΕΣ**.
- **ΧΑΛΙΑ:** Δεύτερη θέση του διακόπτη ενεργοποίησης/ απενεργοποίησης, οι λυχνίες LED του αναδευτήρα και του ακροφυσίου είναι **ΕΝΕΡΓΟΠΟΙΗΜΕΝΕΣ**.

ΣΚΟΥΠΑ ΧΕΙΡΟΣ

1. Πιέστε προς τα πάνω το κουμπί απελευθέρωσης μονάδας χειρός και σηκώστε τη μονάδα χειρός από το κύριο σώμα. **[5]**
2. Ενεργοποιήστε τη σκούπα χειρός μετακινώντας τον διακόπτη ενεργοποίησης/ απενεργοποίησης **[Κ]** προς τα εμπρός.

ΕΝΔΕΙΞΗ ΦΟΡΤΙΣΗΣ/ΤΡΟΦΟΔΟΣΙΑΣ*

Αυτή η σκούπα διαθέτει οθόνη LED. Όταν το προϊόν είναι σε λειτουργία, η οθόνη θα παρουσιάζει την εξής ένδειξη:

ΕΝΔΕΙΞΗ ΣΤΑΘΜΗΣ ΜΠΑΤΑΡΙΑΣ:

3 κουκκίδες = Πλήρως φορτισμένη

2 κουκκίδες = 2/3 φόρτισης

1 κουκκίδα = 1/3 φόρτισης

ΕΝΔΕΙΞΗ ΑΠΟΦΟΡΤΙΣΗΣ: Όταν οι μπαταρίες είναι πλήρως αποφορτισμένες, η ένδειξη θα αναβοσβήσει για περίπου 20 δευτερόλεπτα πριν η σκούπα απενεργοποιηθεί αυτόματα.

ΕΡΓΑΛΕΙΟ ΓΙΑ ΓΩΝΙΕΣ / ΒΟΥΡΤΣΑ ΞΕΣΚΟΝΙΣΜΑΤΟΣ

Το αξεσουάρ αποθηκεύεται στο πίσω μέρος του κύριου σώματος. και τοποθετείται απευθείας στη μονάδα χειρός.

ΣΗΜΑΝΤΙΚΟ: Κατά την αποθήκευση και τη φόρτιση, ασφαλίστε τη λαβή της συσκευής στη βάση του προϊόντος. **[6]**

ΣΥΝΤΗΡΗΣΗ ΣΚΟΥΠΑΣ

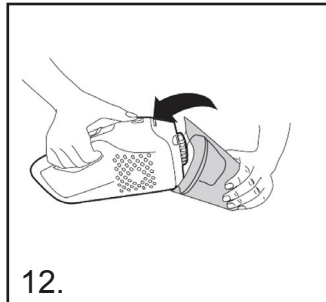
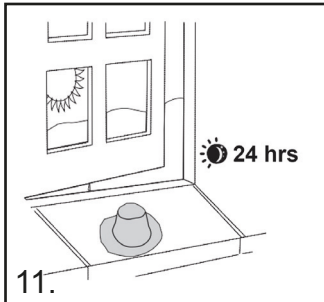
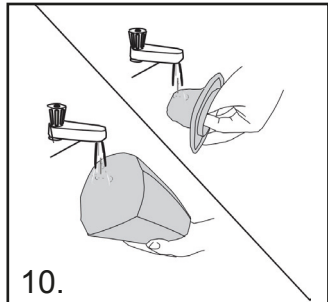
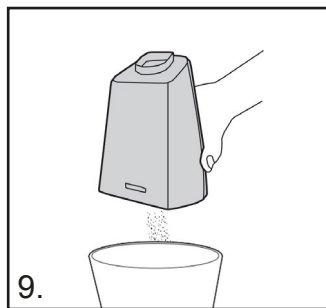
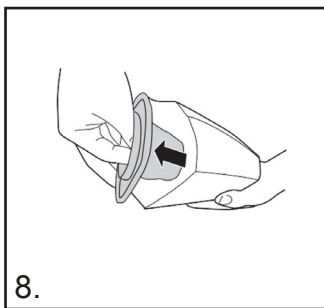
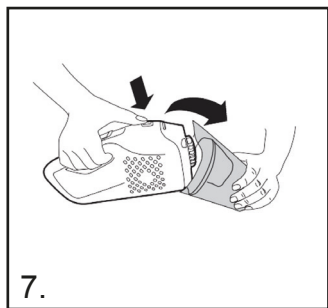

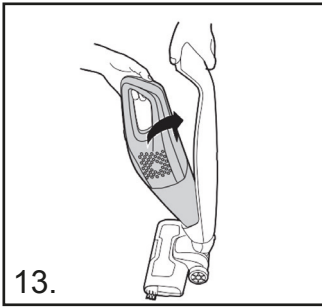

13.

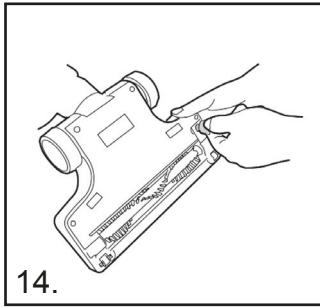

14.

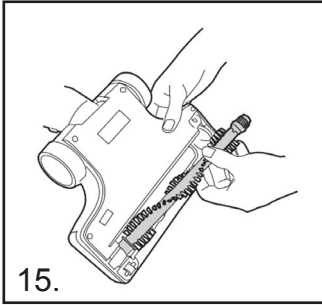

15.

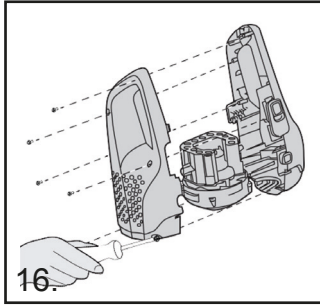

16.

ΑΔΕΙΑΣΜΑ ΤΟΥ ΔΟΧΕΙΟΥ ΣΥΛΛΟΓΗΣ ΣΚΟΝΗΣ

1. Πιέστε προς τα πάνω το κουμπί απελευθέρωσης μονάδας χειρός και σηκώστε τη μονάδα χειρός από το κύριο σώμα.
2. Πιέστε το κουμπί απελευθέρωσης δοχείου συλλογής σκόνης και αφαιρέστε το δοχείο. **[7]**
3. Σηκώστε το φίλτρο από το δοχείο συλλογής σκόνης. **[8]**
4. Αναποδογυρίστε το δοχείο συλλογής σκόνης πάνω από έναν κάδο απορριμμάτων, για να το αδειάσετε αμέσως. **[9]**
5. Επανασυναρμολογήστε τη μονάδα χειρός και τοποθετήστε την ξανά στο κύριο σώμα της σκούπας.

ΚΑΘΑΡΙΣΜΟΣ ΤΟΥ ΦΙΛΤΡΟΥ

1. Πιέστε προς τα πάνω το κουμπί απελευθέρωσης μονάδας χειρός και σηκώστε τη μονάδα χειρός από το κύριο σώμα της σκούπας.
2. Πιέστε το κουμπί απελευθέρωσης δοχείου συλλογής σκόνης και αφαιρέστε το δοχείο.
3. Αφαιρέστε το φίλτρο από το δοχείο συλλογής σκόνης και καθαρίστε το.
4. Πλύνετε το φίλτρο σε χλιαρό νερό και αφήστε το να στεγνώσει για 24 ώρες. Όταν είναι εντελώς στεγνό, τοποθετήστε το ξανά στο δοχείο συλλογής σκόνης. **[10, 11]**
5. Αν χρειάζεται, πλύνετε το δοχείο συλλογής σκόνης σε χλιαρό νερό. Βεβαιωθείτε ότι είναι εντελώς στεγνό, πριν το τοποθετήσετε ξανά στο κύριο σώμα της σκούπας.
6. Επανασυναρμολογήστε τη μονάδα χειρός και τοποθετήστε την ξανά στο κύριο σώμα της σκούπας. **[12,13]**

ΣΗΜΕΙΩΣΗ: Μην χρησιμοποιείτε καυτό νερό ή απορρυπαντικά κατά τον καθαρισμό των φίλτρων. Στην απίθανη περίπτωση που τα φίλτρα υποστούν ζημιά, τοποθετήστε γνήσιο ανταλλακτικό. Μην επιχειρήσετε να χρησιμοποιήσετε το προϊόν χωρίς τοποθετημένο φίλτρο. **ΣΗΜΑΝΤΙΚΟ:** Για βέλτιστη απόδοση, διατηρείτε πάντοτε καθαρό το φίλτρο. Συνιστούμε να πλένετε το φίλτρο τουλάχιστον μία φορά τον μήνα.

ΑΝΤΙΚΑΤΑΣΤΑΣΗ ΚΑΙ ΚΑΘΑΡΙΣΜΟΣ ΤΟΥ ΑΝΑΔΕΥΤΗΡΑ

ΣΗΜΑΝΤΙΚΟ: Απενεργοποιείτε πάντοτε τη σκούπα πριν αφαιρέσετε τον αναδευτήρα.

1. Χρησιμοποιώντας ένα κέρμα, στρέψτε την ασφάλιση στην ανοικτή θέση. **[14]**
2. Αφαιρέστε το κάλυμμα του αναδευτήρα.
3. Αφαιρέστε τον αναδευτήρα.
4. Τοποθετήστε τον νέο αναδευτήρα ή καθαρίστε τον. Η τοποθέτησή του είναι δυνατή μόνο προς μία κατεύθυνση. **[15]**
5. Τοποθετήστε ξανά το κάλυμμα του αναδευτήρα και ασφαλίστε το με ένα κέρμα.

ΑΝΤΙΚΑΤΑΣΤΑΣΗ ΜΠΑΤΑΡΙΑΣ

Για λόγους ασφαλείας, οι μπαταρίες ιόντων λιθίου σε αυτήν τη σκούπα μπορούν να αντικατασταθούν μόνο από μηχανικό σέρβις της Εταιρείας. Αν οι μπαταρίες δεν διατηρούν τη φόρτισή τους, επικοινωνήστε με το Κέντρο εξυπηρέτησης πελατών της Εταιρείας για να ζητήσετε την αντικατάστασή τους.

ΑΠΟΡΡΙΨΗ ΜΠΑΤΑΡΙΑΣ ΜΕΤΑ ΤΟ ΤΕΛΟΣ ΤΗΣ ΔΙΑΡΚΕΙΑΣ ΖΩΗΣ ΤΟΥ ΠΡΟΪΟΝΤΟΣ

Αν πρόκειται να απορρίψετε τη σκούπα, πρέπει να αφαιρέσετε τις μπαταρίες. Οι χρησιμοποιημένες μπαταρίες πρέπει να διατίθενται σε κέντρο ανακύκλωσης και να μην απορρίπτονται μαζί με τα οικιακά απόβλητα. Για να αφαιρέσετε τις μπαταρίες, επικοινωνήστε με το Κέντρο εξυπηρέτησης πελατών της Εταιρείας ή ακολουθήστε τις παρακάτω οδηγίες:

ΣΗΜΑΝΤΙΚΟ: Αποφορτίζετε πάντα πλήρως τις μπαταρίες πριν από την αφαίρεση και βεβαιώνετε ότι ο φορτιστής είναι αποσυνδεδεμένος.

1. Αφήστε τη μονάδα να παραμείνει σε λειτουργία μέχρι να αποφορτιστούν πλήρως οι μπαταρίες.
2. Απελευθερώστε τη μονάδα χειρός από το κύριο σώμα της σκούπας.
3. Πιέστε το κουμπί απελευθέρωσης δοχείου συλλογής σκόνης και αφαιρέστε το δοχείο.
4. Αφαιρέστε τις βίδες και ανοίξτε τη μονάδα. **[16]**
5. Αφαιρέστε το περίβλημα του μοτέρ/της μπαταρίας και αποσυνδέστε τα καλώδια.
6. Αφαιρέστε τις μπαταρίες από το περίβλημα.

ΣΗΜΕΙΩΣΗ: Αν αντιμετωπίσετε τυχόν δυσκολίες με την αποσυναρμολόγηση της μονάδας ή αν θέλετε να μάθετε πιο λεπτομερείς πληροφορίες σχετικά με την επεξεργασία, την ανάκτηση και την ανακύκλωση αυτού του προϊόντος, επικοινωνήστε με το τοπικό γραφείο της πόλης σας ή την υπηρεσία διάθεσης οικιακών απορριμμάτων.

ΑΝΤΙΜΕΤΩΠΙΣΗ ΠΡΟΒΛΗΜΑΤΩΝ

Αν αντιμετωπίσετε τυχόν πρόβλημα με τη σκούπα, ακολουθήστε αυτήν την απλή λίστα ελέγχου πριν καλέσετε το Κέντρο εξυπηρέτησης πελατών της Εταιρείας:

A. Η σκούπα δεν ενεργοποιείται.

Βεβαιωθείτε ότι η σκούπα είναι φορτισμένη.

B. Απώλεια αναρρόφησης ή καθόλου αναρρόφηση

Αδειάστε το δοχείο συλλογής σκόνης και πλύνετε το φίλτρο

Αφαιρέστε το ακροφύσιο και ελέγξτε αν υπάρχουν αποφράξεις στον αγωγό.

C. Οι μπαταρίες δεν φορτίζονται.

Αυτό μπορεί να συμβαίνει λόγω αποθήκευσης για πολύ μεγάλα χρονικά διαστήματα (πάνω από μισό χρόνο). Επικοινωνήστε με το κέντρο εξυπηρέτησης πελατών της Εταιρείας για να ζητήσετε την αντικατάσταση της μπαταρίας. Αν το πρόβλημα εξακολουθεί να εμφανίζεται, επικοινωνήστε με το κέντρο εξυπηρέτησης πελατών της Εταιρείας.

ΠΡΟΔΙΑΓΡΑΦΕΣ ΠΡΟΪΟΝΤΟΣ

Τύπος πηγής ισχύος: Τροφοδοσία με μπαταρία

Μήκος καλωδίου προσαρμογέα ρεύματος: 1,8 μέτρα

Μέγιστη κατανάλωση ισχύος : 105 W

Χωρητικότητα σκόνης : 0,5 l

Υλικό : Πλαστικό ABS

Με ή χωρίς σακούλα για σκόνη : Χωρίς σακούλα

Βάση φόρτισης : Όχι

Κατάλληλη για υγρά : Όχι

Ασύρματη : Ναι

Αριθμός ρυθμίσεων ισχύος : 2

Φίλτρο αέρα HEPA : Δ/Υ

Τάση λειτουργίας : 22,2 V

Τύπος βούρτσας : Μηχανοκίνητη βούρτσα

Μέγιστη ισχύς αναρρόφησης : 3300 Pa

Αψηκτρο μοτέρ : Όχι

Βάρος : 2400 g

Χρόνος λειτουργίας στη λειτουργία χαμηλότερης ισχύος : 38 λεπτά

Χρόνος λειτουργίας στη λειτουργία υψηλότερης ισχύος : 17 λεπτά

Χρόνος φόρτισης : 3,5 ώρες

Πτυσσόμενη : Ναι

ΠΕΡΙΕΧΟΜΕΝΟ ΣΥΣΚΕΥΑΣΙΑΣ

1 ηλεκτρική σκούπα με κοντάρι

1 ακροφύσιο για γωνίες 2-σε-1

1 επιτοίχιο στήριγμα

1 προσαρμογέα ρεύματος

ΤΟ ΠΕΡΙΒΑΛΛΟΝ

Το σύμβολο σε αυτήν τη συσκευή υποδεικνύει ότι αυτή η συσκευή δεν πρέπει να αντιμετωπίζεται ως οικιακό απόβλητο. Αντίθετα πρέπει να παραδοθεί στο κατάλληλο σημείο συλλογής για την ανακύκλωση ηλεκτρικού και ηλεκτρονικού εξοπλισμού. Η απόρριψη πρέπει να πραγματοποιείται σύμφωνα με τους τοπικούς περιβαλλοντικούς κανονισμούς για τη διάθεση των απορριμμάτων. Για πιο λεπτομερείς πληροφορίες σχετικά με την επεξεργασία, την ανάκτηση και την ανακύκλωση αυτής της συσκευής, επικοινωνήστε με το τοπικό γραφείο της πόλης σας, την υπηρεσία διάθεσης απορριμμάτων ή το κατάστημα από το οποίο αγοράσατε τη συσκευή.

Αυτή η συσκευή συμμορφώνεται με τις Ευρωπαϊκές Οδηγίες 2014/30/ΕΚ, 2014/35/ΕΚ και 2011/65/ΕΕ.

