



INSTRUCTION MANUAL



STICK VACUUM CLEANER

ITEM: 871125247502

A.I.&E. Adriaan Mulderweg 9-11
5657 EM Eindhoven, The Netherlands



FR
Cet appareil, ses accessoires, piles et cordons se recyclent
A DÉPOSER EN MAGASIN
OU
A DÉPOSER EN DÉCHÈTERIE

Points de collecte sur www.quefairedemesdechets.fr

DD9003

2-IN-1

150W

LITHIUM BATTERY

INSTRUCTION MANUAL
2-IN-1 STICK VACUUM CLEANER
ITEM NO: 871125247502
MODEL: DD9003 / V8264

Please read and keep these instructions

INSTRUCTIONS FOR SAFE USE

This appliance should only be used for domestic cleaning, as described in this user guide. Please ensure that this guide is fully understood before operating the appliance.

- Always switch off and remove the charger from the socket before cleaning the appliance or any maintenance task.
- This appliance can be used by children aged from 8 years and above and persons with reduced physical, sensory or mental capabilities or lack of experience and knowledge if they have been given supervision or instruction concerning use of the appliance in a safe way and understand the hazards involved.
- Children shall not play with the appliance.
- Cleaning and user maintenance shall not be made by children without supervision.
- If the power cord is damaged stop using the appliance immediately.
- To avoid a safety hazard, an authorized agency service engineer must replace the power cord.
- Keep hands, feet, loose clothing and hair away from rotating brushes.
- Use only the original charger supplied with the appliance.
- Check that your supply voltage is the same as that stated on the charger.
- If the appliance is to be disposed of the batteries must first be removed. The appliance must be disconnected from the supply mains when removing the battery. Dispose of the batteries safely. Run the appliance until it stops because the batteries are fully discharged. Used batteries should be taken to a recycling station and not disposed of with household waste. To remove the batteries, please contact the Agency Customer Centre or proceed according to the following instructions.

NOTE: Should you experience any difficulty in dismantling the unit or for more detailed information on treatment, recovery and recycling of this appliance, please contact your local city office or your household waste disposal service.

- When charging the appliance, the power switch must be off.
- Never charge the batteries in temperatures above 37°C or below 0°C.

- It is normal for the charger to become warm to the touch when charging. Use only attachments, consumables or spares recommended or supplied by Agency.
- Static electricity: some carpets can cause a small buildup of static electricity. Any static discharge is not hazardous to health.
- Do not use your appliance out of doors or on any wet surface or for wet pick up.
- Do not pick up hard or sharp objects, matches, hot ashes, cigarette ends or other similar items.
- Do not spray with or pick up flammable liquids, cleaning fluids, aerosols or their vapors.
- Do not run over the power cord when using your appliance or remove the plug by pulling on the power cord.
- Do not continue to use your appliance or charger if it appears faulty.
- **Agency service:** To ensure the continued safe and efficient operation of this appliance we recommend that any servicing or repairs are only carried out by an authorized Agency service engineer.
- Do not use the appliance to clean animals or people.
- Do not replace the batteries with non-rechargeable batteries.
- This appliance contains batteries that are only replaceable by skilled persons.
- **WARNING:** For the purposes of recharging the battery, only use the detachable supply unit provided with this appliance.

PRODUCT DESCRIPTION



Parts description

1. Crevice tool
2. On/Off button
3. Charge indicator lights
4. Dirt Cup
5. Dirt cup release button
6. Power Wand release button
7. Dirt Cup lid latch
8. Powered Wand
9. Brush release button
10. Brush

PREPARATION OF THE ITEM

1. Plug in and charge the unit until all three lights are off. Charge the unit until all three lights are off. Charge fully for best performance. (May take up to three hours) **(1)**
2. Pop the dirt cup in at an angle, bottom end first until it clicks in place. **(2)**
3. Press the brush release button and push down to make the brush come off the conductive tube completely. Insert powered wand into handheld and attach the carpet nozzle. **(3)**

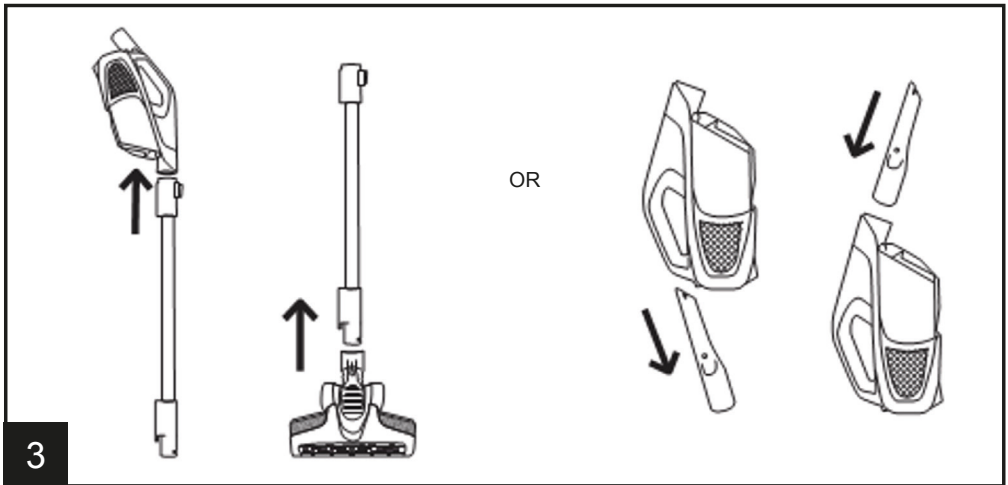
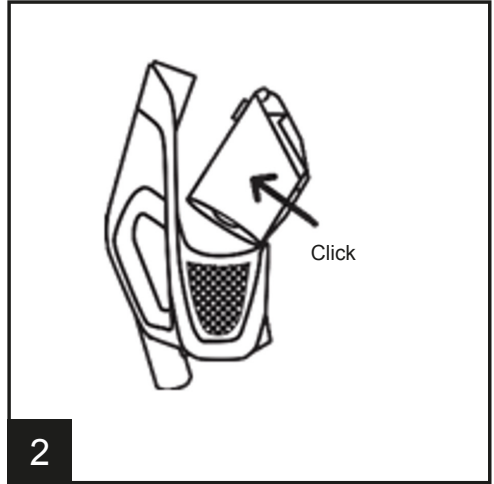
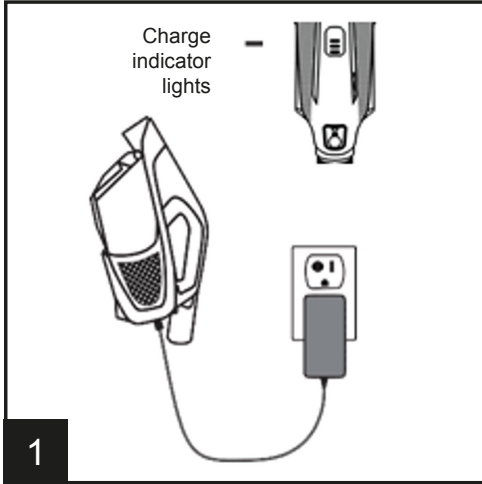

4. Press the power button once to turn on. Press again to power off.
5. Plug in and charge the unit until all three lights are off, which indicates the unit is fully charged.

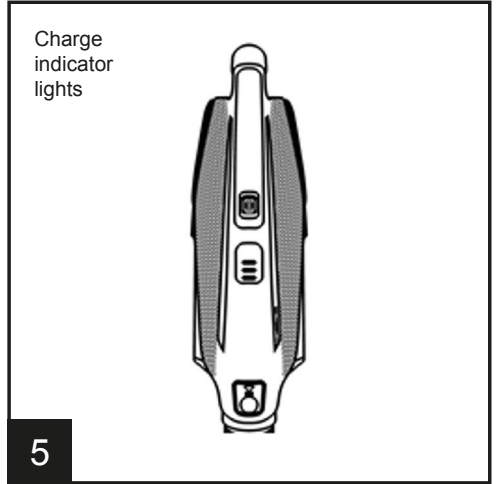
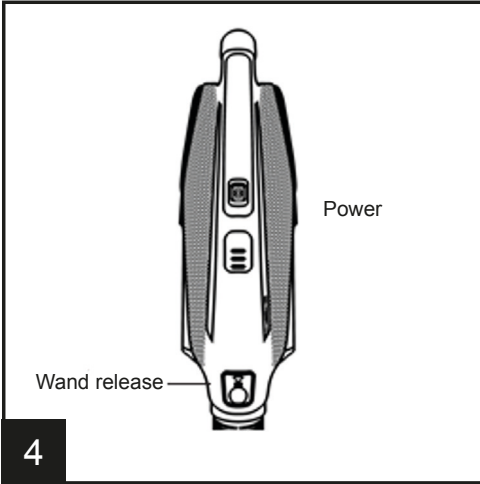

HOW TO EMPTY THE DIRT CUP

1. Press the dirt cup lid latch.
2. Empty the cup. Give it a shake to remove any debris.
3. Remember to clean the filter and close the lid until the latch clicks.

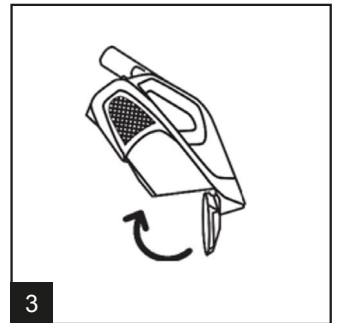
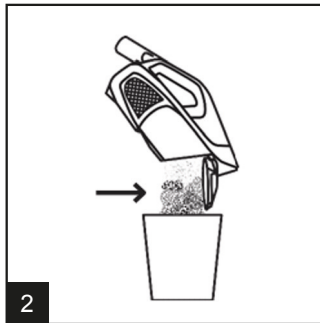
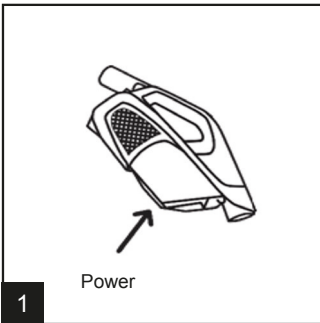

RECHARGING AND CLEANING THE PRODUCT

1. Power must off before plugging in charger and the indicators will all pulse when charging and turning off or when fully charged.(3)

NOTE: Use only the charger supplied by the manufacturer to recharge.

TIP: For a better experience, fully charge the unit before first use.

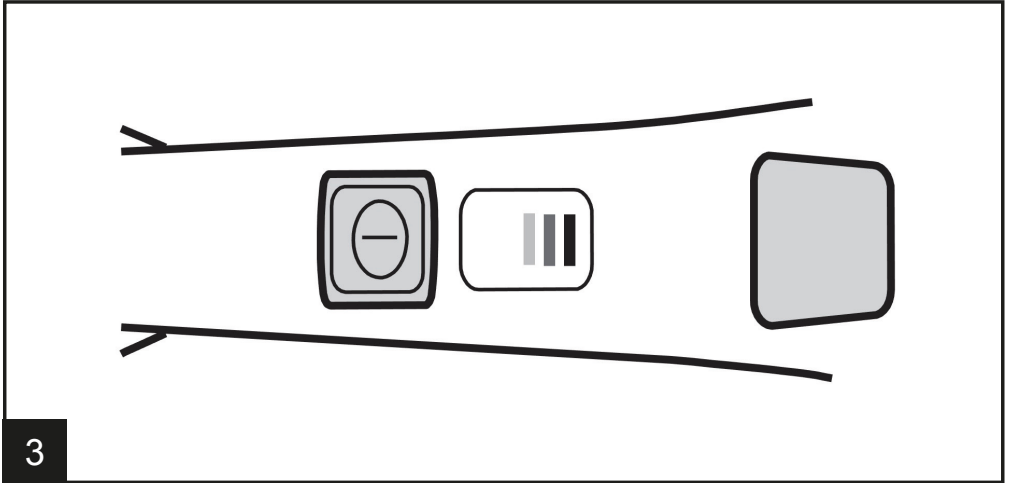

NOTE: If the unit is running and the charger plug is connected to the unit, the unit will shut off to prevent damage to the charger or unit.

NOTE: The charge indicator will pulse while charging. The charger will be warm while charging.

NOTE: The unit will charge only for as long as needed. It may take up to 3 hours for full charge.

CLEANING RINSABLE FILTER

1. Press the dirt cup release button.
2. Press the dirt cup release button.
3. Rinse filter with water until the dirt is no longer coming out from filter. Shake it out and then let it dry for 24 hours or until completely dry.
4. Put the dry filter back in place.

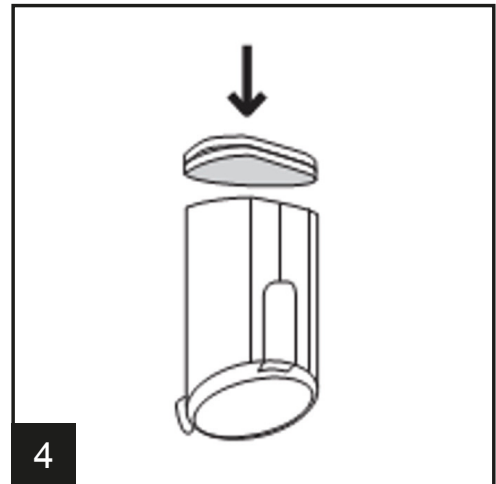
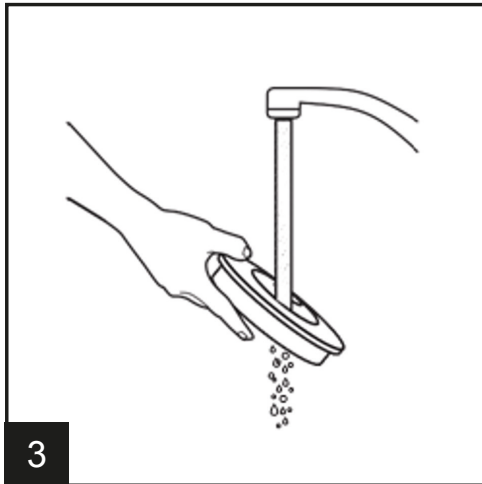
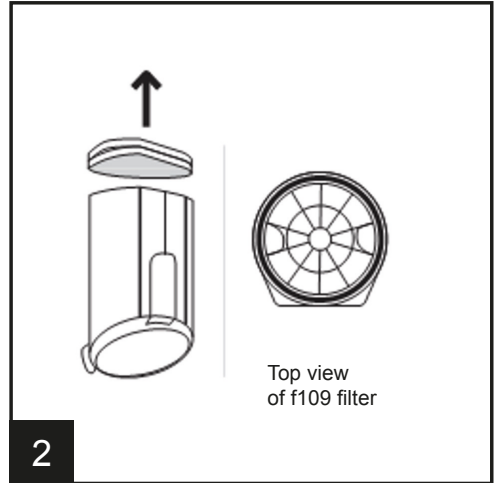
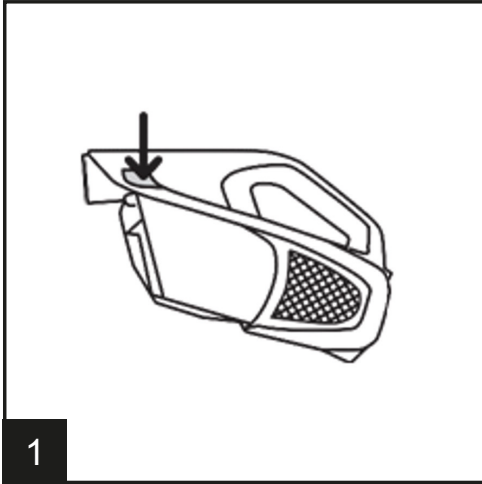

CLEANING CYCLONIC FILTER

1. Press the dirt cup release button.
2. Pull the filter frame and pad out.
3. Pull out the red cyclonic filter and wipe it clean.
4. Place the cyclonic filter and filter back into the dirt cup.

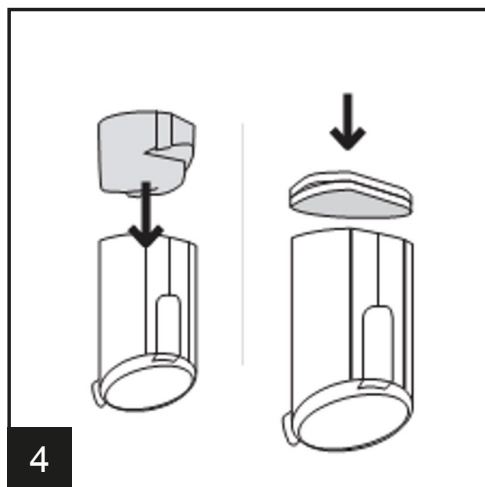
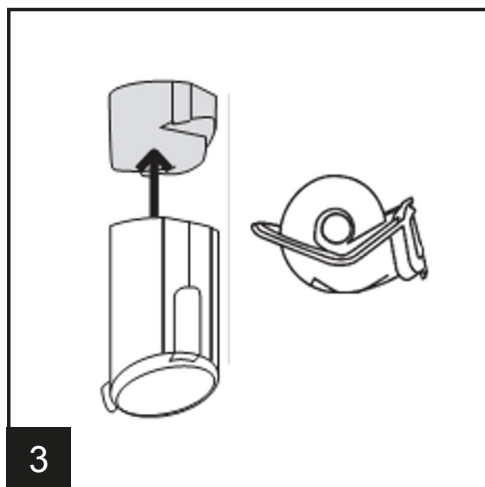
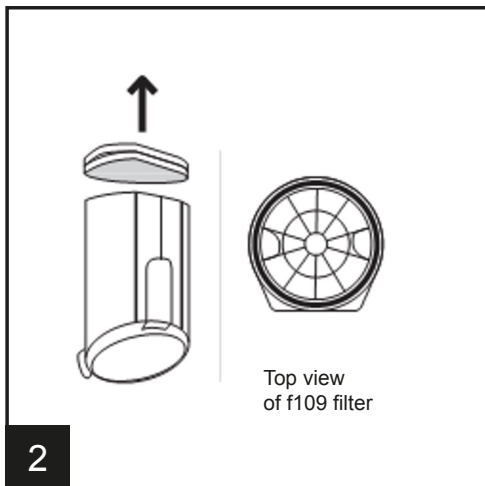
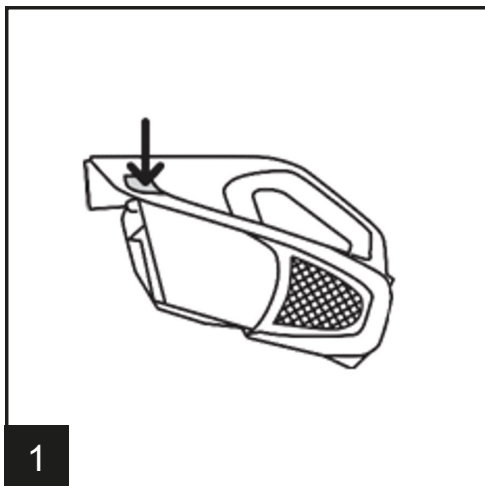

CLEANING BRUSHROLL

1. Turn the carpet nozzle over and remove nozzle from wand.
2. Retract brush roll release button to release brush roll. Pull brush roll up and out. Remove any hair and debris from the brushroll.
3. Insert brushroll back in the nozzle by aligning brushroll to fit into hexagon in the nozzle. Press down until you hear a click.
4. Turn the stair tool over. Remove any hair and debris from the brushroll.

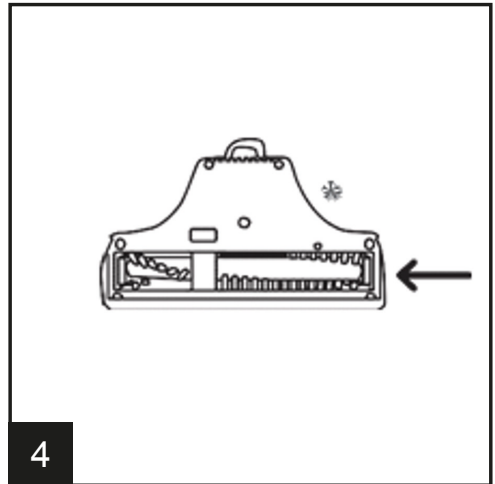
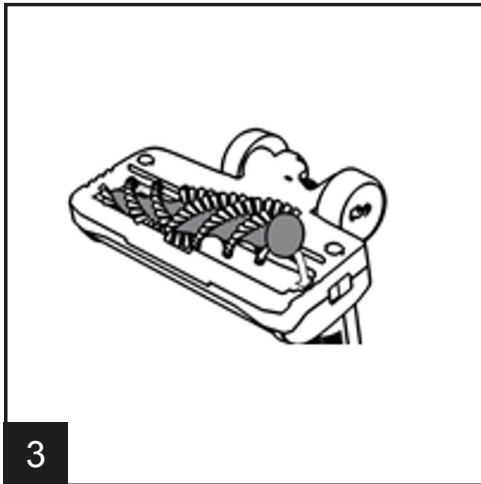
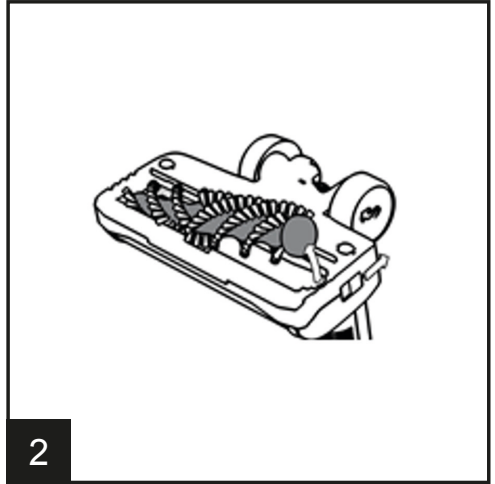
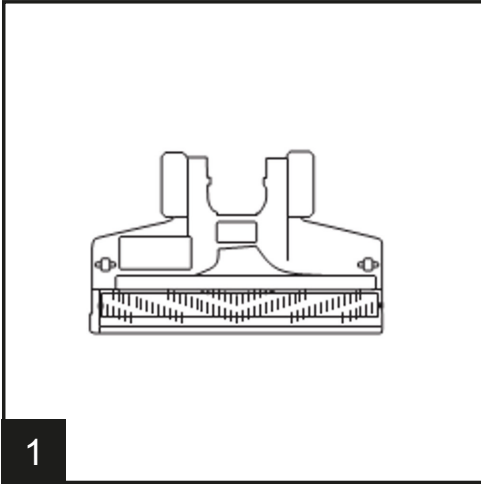

TOOLS



POWERED CARPET NOZZLE:
great for carpet and hard floors.

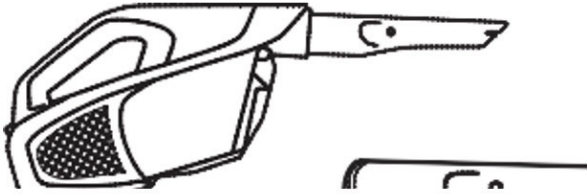

CREVICE TOOL:
use in tight spaces, corners, cars and along edges in such places as drawers, upholstered furniture, stairs and baseboards.

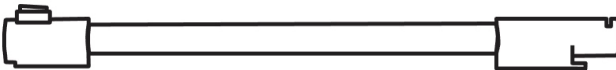

POWERED WAND:
provides power to carpet nozzle and extended reach for abovem and hard floor cleaning.



LUBRICATION:
The motor and brushroll are equipped with bearings which contain lifetime lubrication. The addition of lubricant could cause damage. Do not add lubricant to motor or brushroll.



The support bracket should be installed near a plug where the charger cord can extend from the support bracket down to the plug in the wall.

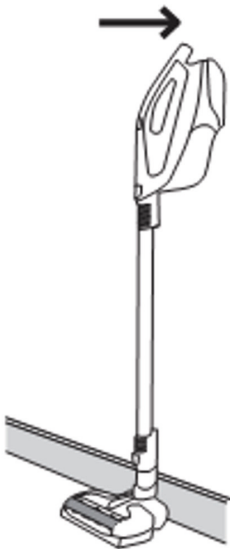

Place support bracket on the unit and use provided double sided tape to adhere the support bracket to the wall at the height of the cordless stick vac. Apply even pressure when adhering the support bracket to the wall.

TROUBLE SHOOTING

Should you have any problem with you cleaner, follow this simple check list before calling the Agency Customer Service Centre:

A. Dust escaping from vacuum

Empty dirt cup and review Dirt Cup removal / Replacement and review Filter Removal and Cleaning.

B. Brush bar does not turn

Clear/remove debris from brushroll.

C. Vacuum tools won't pick up

Empty dirt cup and remove both filters / Clean and remove and reattach.

D. Poor suction

Reinstall dirt cup make sure lid is closed completely / Remove both filters and clean/ Review Filter Removal & Replacement/ Charge battery/ Clean or replace filter/ Remove filter and clean/ Turn off the unit and then disconnect the nozzle to remove debris.

E. Vacuum running warm

Clean filter, rinse, dry and re-assemble/ Locate clog and remove

F. Vacuum won't run

Charge battery for up to 3 hours. The indicator lights will pulse while charging and turn off once fully charged/ Contact customer service and visit our website charge

G. Charger indicator flashes and then goes out

Contact customer service and visit our website charge

PRODUCT SPECIFICATIONS

Power source type : Battery powered

Power plug : Type C (CEE 7/16)

Power adapter cable length : 1.8M

Maximum power consumption : 150W

Dust capacity : 0.7L

Material : ABS plastic

With dust bag or bagless : Bagless

Charging cradle : No

Suitable for liquids : No

Cordless : Yes

Number of power settings : 1

HEPA air filter : N/A

Operating voltage : 21.6V

Brush type : Motorized brush

Maximum suction power : 5000Pa

Brushless motor : No

Weight : 2150g

Operation time: 15 min

Charging time : 3h

Use only with Power Adapter: ZD024D265075EU, Input 100-240V, 50/60Hz, 0.8A

PACKAGING CONTENT

1x stick vacuum cleaner

1x crevice nozzle

1x wall mount

1x power adapter

THE ENVIRONMENT

The symbol on this appliance indicates that this appliance may not be treated as household waste. Instead it must be handed over to the applicable collection point for the recycling of electrical and electronic equipment. Disposal must be carried out in accordance with local environmental regulations for waste disposal. For more detailed information about treatment, recovery and recycling of this appliance, please contact your local city office, your household and waste disposal service or the shop where you purchased the appliance.



**GEBRAUCHSANWEISUNG
2-IN-1-STIELSTAUBSAUGER
ARTIKEL NR: 871125247502
MODELL: DD9003 / V8264**

Bitte lesen und bewahren Sie diese Anweisungen auf

ANWEISUNGEN FÜR DEN SICHEREN GEBRAUCH

Dieses Gerät sollte nur für die Haushaltsreinigung verwendet werden, wie beschrieben

in diesem Benutzerhandbuch. Bitte vergewissern Sie sich vor dem Betrieb des Geräts, dass Sie diese Anleitung vollständig verstanden haben.

- Schalten Sie das Ladegerät immer aus und ziehen Sie es aus der Steckdose, bevor Sie das Gerät reinigen oder Wartungsarbeiten durchführen.
- Dieses Gerät kann von Kindern ab 8 Jahren und darüber sowie von Personen mit verringerten physischen, sensorischen oder geistigen Fähigkeiten oder Mangel an Erfahrung und Wissen benutzt werden, wenn sie beaufsichtigt oder bezüglich des sicheren Gebrauchs des Geräts unterwiesen wurden und die damit verbundenen Gefahren verstehen.
- Kinder dürfen nicht mit dem Gerät spielen.
- Die Reinigung und Wartung durch den Benutzer darf nicht von Kindern ohne Aufsicht durchgeführt werden.
- Wenn das Netzkabel beschädigt ist, stellen Sie die Verwendung des Geräts sofort ein.
- Um ein Sicherheitsrisiko zu vermeiden, muss ein autorisierter Servicetechniker der Agentur das Netzkabel austauschen.
- Halten Sie Hände, Füße, lose Kleidung und Haare von den rotierenden Bürsten fern.
- Verwenden Sie nur das mit dem Gerät gelieferte Original-Ladegerät.
- Überprüfen Sie, ob Ihre Versorgungsspannung mit der auf dem Ladegerät angegebenen Spannung übereinstimmt.
- Wenn das Gerät entsorgt werden soll, müssen zuerst die Batterien entfernt werden. Beim Herausnehmen der Batterie muss das Gerät vom Stromnetz getrennt werden. Entsorgen Sie die Batterien sicher. Lassen Sie das Gerät so lange laufen, bis es aufhört, weil die Batterien vollständig entladen sind. Verbrauchte Batterien sollten zu einer Recycling-Station gebracht und nicht mit dem Hausmüll entsorgt werden. Um die Batterien zu entfernen, wenden Sie sich bitte an das Kundenzentrum der Agentur oder gehen Sie nach den folgenden Anweisungen vor.

HINWEIS: Sollten Sie Schwierigkeiten bei der Demontage des Geräts haben oder nähere Informationen über die Behandlung, die Wiederverwertung und das Recycling dieses Geräts wünschen, wenden Sie sich bitte an Ihre örtliche Stadtverwaltung oder Ihren Hausmüllentsorger.

- Beim Aufladen des Geräts muss der Netzschalter ausgeschaltet sein.
- Laden Sie die Batterien niemals bei Temperaturen über 37°C oder unter 0°C.
- Es ist normal, dass sich das Ladegerät beim Laden warm anfühlt. Verwenden Sie nur Anbaugeräte, Verbrauchsmaterialien oder Ersatzteile, die von der Agentur empfohlen oder geliefert werden.
- Statische Elektrizität: Einige Teppiche können eine geringe statische Elektrizität verursachen. Jegliche statische Entladung ist nicht gesundheitsgefährdend.
- Verwenden Sie Ihr Gerät nicht im Freien, auf nassen Oberflächen oder zum Aufnehmen von Nässe.
- Heben Sie keine harten oder scharfen Gegenstände, Streichhölzer, heiße Asche, Zigarettenstummel oder andere ähnliche Artikel auf.
- Versprühen Sie keine brennbaren Flüssigkeiten, Reinigungsmittel, Aerosole oder deren Dämpfe und nehmen Sie sie nicht auf.
- Laufen Sie nicht über das Netzkabel, wenn Sie Ihr Gerät benutzen, und ziehen Sie den Stecker nicht durch Ziehen am Netzkabel heraus.
- Verwenden Sie Ihr Gerät oder Ladegerät nicht weiter, wenn es fehlerhaft erscheint.
- **Agenturservice:** Um einen sicheren und effizienten Betrieb des Geräts zu gewährleisten, empfehlen wir, alle Wartungs- oder Reparaturarbeiten nur von einem autorisierten Servicetechniker der Agentur durchführen zu lassen.
- Verwenden Sie das Gerät nicht zur Reinigung von Tieren oder Menschen.
- Ersetzen Sie die Batterien nicht durch nicht wiederaufladbare Batterien.
- Dieses Gerät enthält Batterien, die nur von Fachleuten ausgetauscht werden dürfen.
- **WARNUNG:** Verwenden Sie zum Aufladen des Akkus nur das abnehmbare Netzteil, das mit diesem Gerät geliefert wird.

PRODUKTBESCHREIBUNG



Teilebeschreibung

1. Fugenwerkzeug
2. Ein/Aus-Taste
3. Ladeanzeige leuchtet
4. Schmutzbecher
5. Auslösetaste für Schmutzbecher
6. Power Wand Auslösetaste
7. Schmutzbecher Deckelverriegelung
8. Angetriebener Wand
9. Auslösetaste für die Bürste
10. Bürste

VORBEREITUNG DES ARTIKELS

1. Schließen Sie das Gerät an und laden Sie es auf, bis alle drei Lichter erloschen sind. Laden Sie das Gerät auf, bis alle drei Lichter erloschen sind. Für beste Leistung vollständig aufladen. (Kann bis zu drei Stunden dauern) **(1)**
2. Setzen Sie den Schmutzbecher schräg mit dem unteren Ende zuerst ein, bis er einrastet. **(2)**
3. Drücken Sie die Auslösetaste für die Bürste und drücken Sie sie nach unten, damit sich die Bürste vollständig vom Leitrohr löst. Stecken Sie das angetriebene Rohr in das Handgerät und bringen Sie die Teppichdüse an. **(3)**

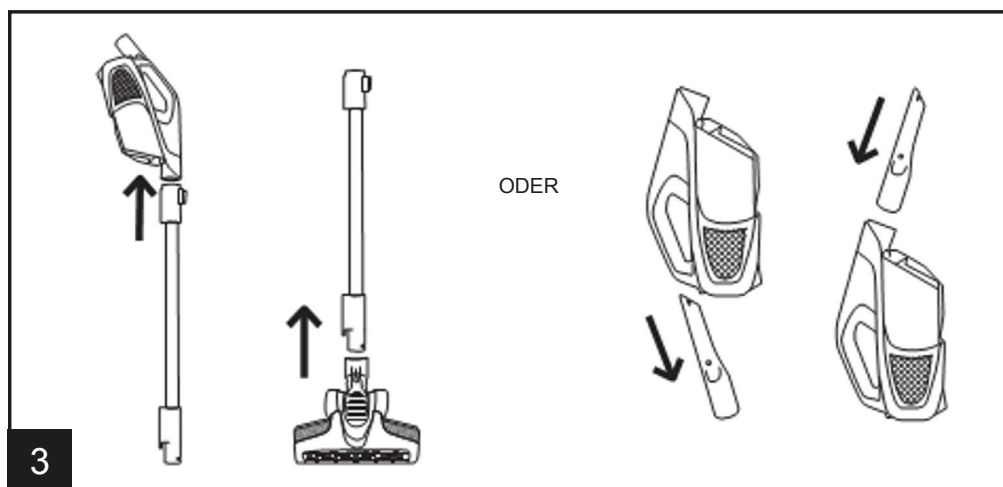
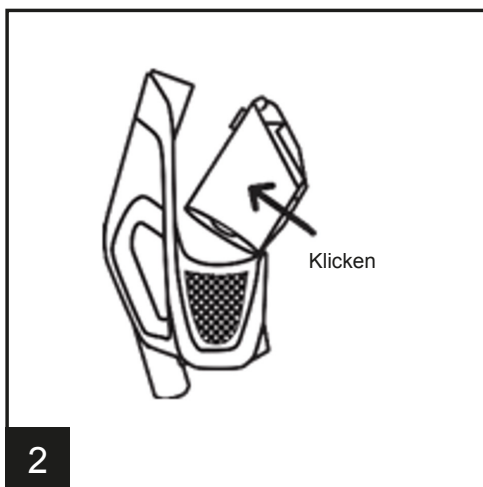
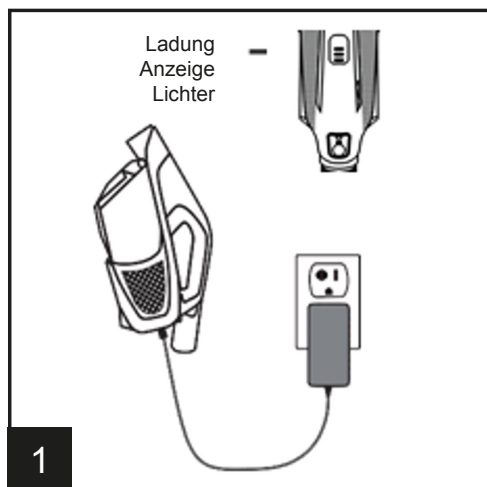

4. Drücken Sie die Einschaltttaste einmal, um das Gerät einzuschalten. Drücken Sie erneut, um das Gerät auszuschalten.
5. Schließen Sie das Gerät an und laden Sie es auf, bis alle drei Lichter erloschen sind, was bedeutet, dass das Gerät vollständig aufgeladen ist.

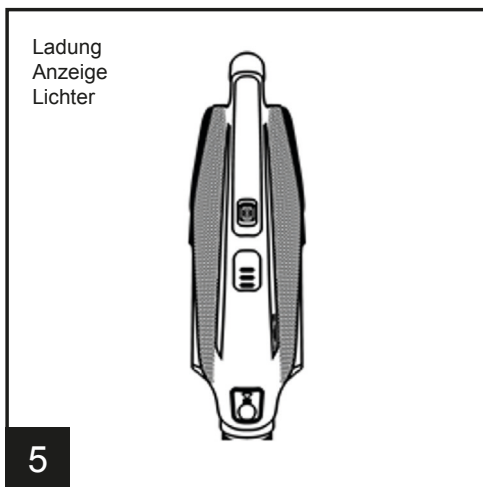
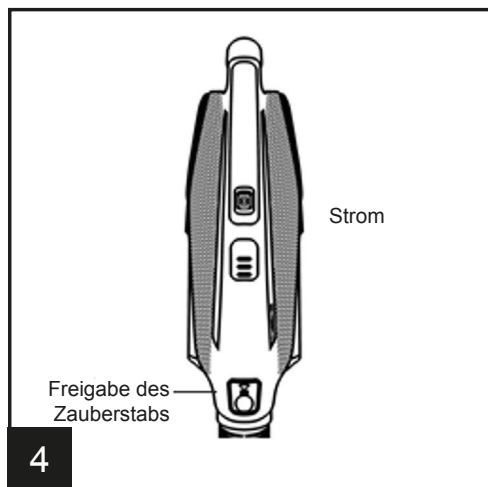

SO LEEREN SIE DEN SCHMUTZBECHER

1. Drücken Sie die Verriegelung des Schmutzbecherdeckels.
2. Leeren Sie den Becher. Schütteln Sie ihn, um alle Rückstände zu entfernen.
3. Denken Sie daran, den Filter zu reinigen und den Deckel zu schließen, bis der Riegel einrastet.

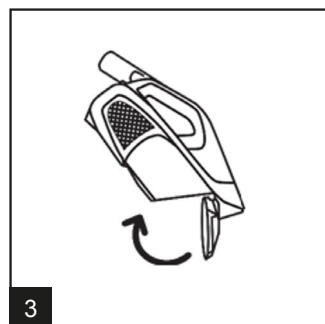
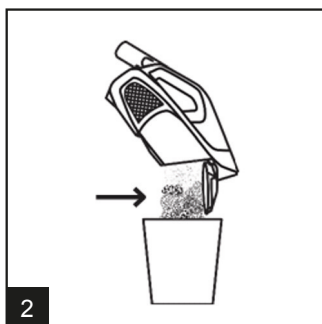
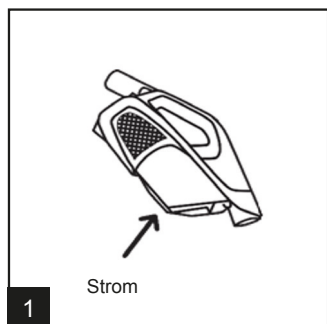

AUFLADEN UND REINIGEN DES PRODUKTS

- Das Gerät muss vor dem Einstecken des Ladegeräts ausgeschaltet werden, und die Anzeigen pulsieren beim Laden und Ausschalten bzw. wenn es vollständig geladen ist.(3)

HINWEIS: Verwenden Sie zum Aufladen nur das vom Hersteller mitgelieferte Ladegerät.

TIPP: Für ein besseres Erlebnis sollten Sie das Gerät vor dem ersten Gebrauch vollständig aufladen.

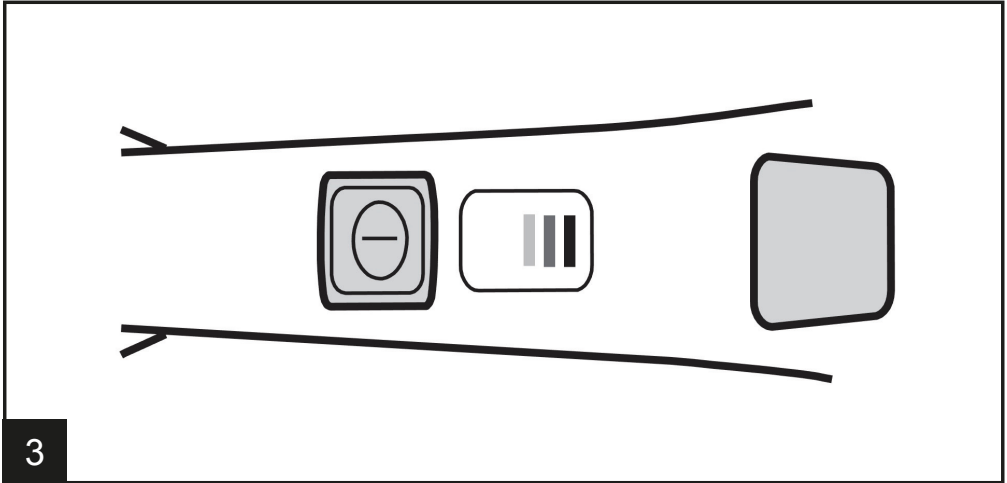

HINWEIS: Wenn das Gerät in Betrieb ist und der Stecker des Ladegeräts an das Gerät angeschlossen ist, schaltet sich das Gerät aus, um Schäden am Ladegerät oder am Gerät zu vermeiden.

HINWEIS: Die Ladeanzeige pulsiert während des Ladevorgangs. Das Ladegerät wird während des Ladevorgangs warm sein.

HINWEIS: Das Gerät lädt nur so lange wie nötig. Die vollständige Aufladung kann bis zu 3 Stunden dauern.

REINIGUNG SPÜLBARER FILTER

1. Drücken Sie die Auslösetaste für den Schmutzbecher.
2. Drücken Sie die Auslösetaste für den Schmutzbecher.
3. Spülen Sie den Filter mit Wasser aus, bis der Schmutz nicht mehr aus dem Filter austritt. Schütteln Sie ihn aus und lassen Sie ihn dann 24 Stunden lang oder bis zur vollständigen Trocknung trocknen.
4. Setzen Sie den trockenen Filter wieder ein.

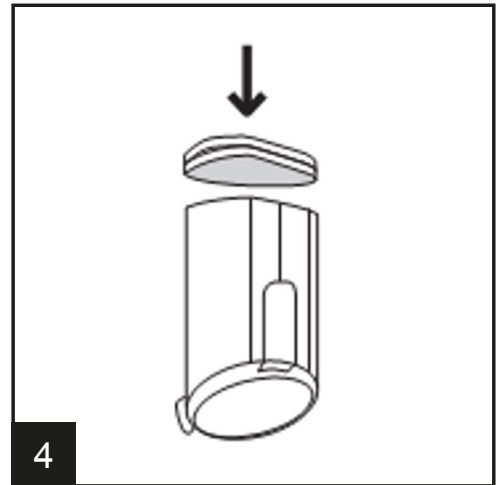
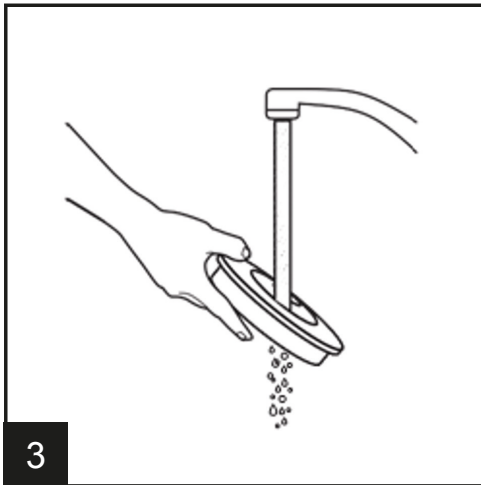
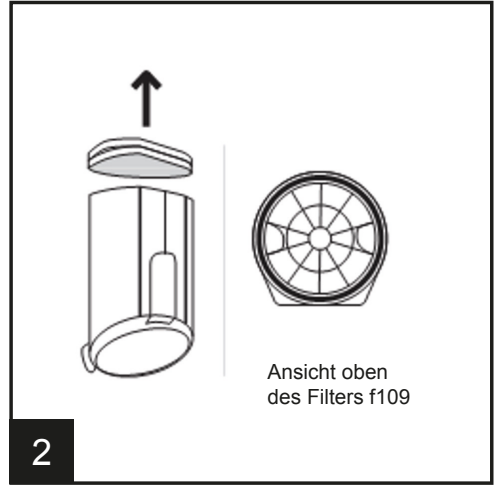
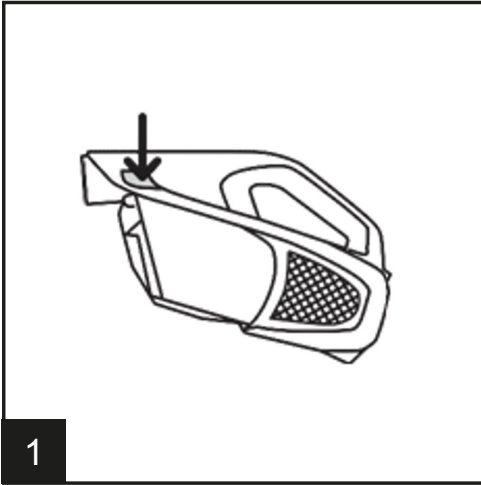

REINIGUNG DES ZYKLONFILTERS

1. Drücken Sie die Auslösetaste für den Schmutzbecher.
2. Ziehen Sie den Filterrahmen und das Kissen heraus.
3. Ziehen Sie den roten Zyklonfilter heraus und wischen Sie ihn sauber.
4. Setzen Sie den Zyklonfilter und den Filter wieder in den Schmutzbecher ein.

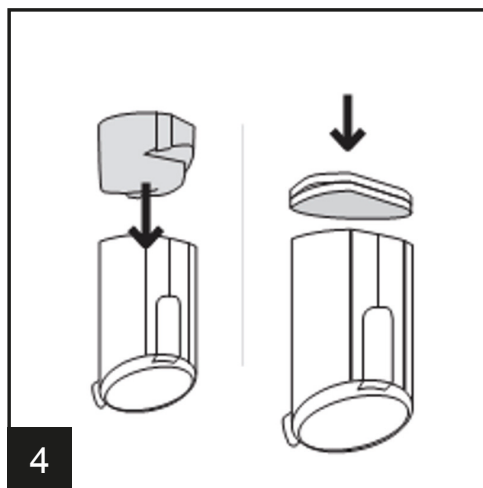
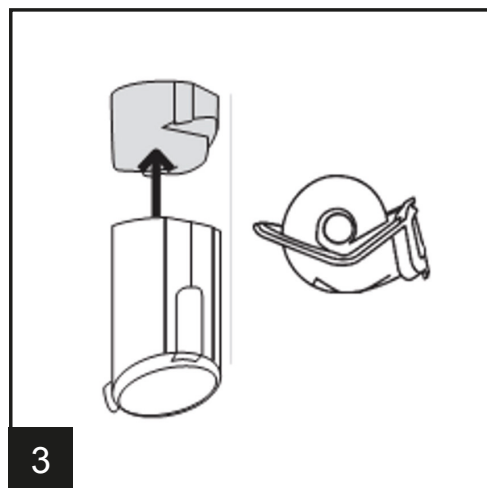
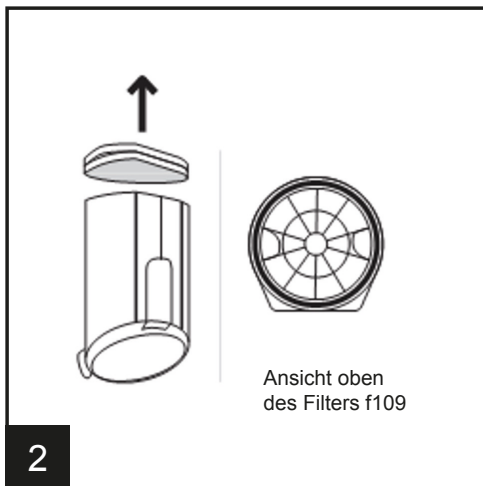
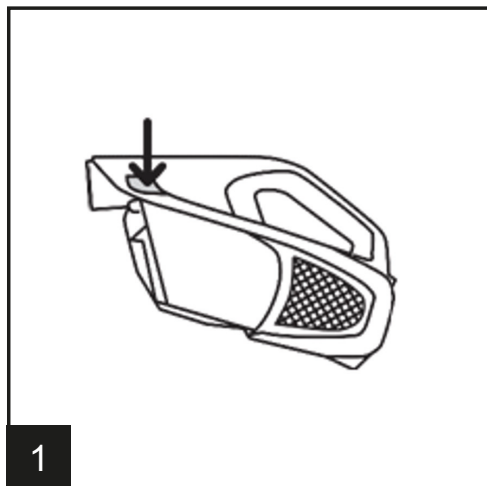

REINIGUNG BÜRSTENROLLE

1. Drehen Sie die Teppichdüse um und nehmen Sie die Düse vom Rohr ab.
2. Ziehen Sie die Auslösetaste für die Bürstenrolle zurück, um die Bürstenrolle zu lösen. Ziehen Sie die Bürstenrolle nach oben und heraus. Entfernen Sie alle Haare und Verunreinigungen von der Bürstenrolle.
3. Setzen Sie die Bürstenrolle wieder in die Düse ein, indem Sie die Bürstenrolle so ausrichten, dass sie in den Sechskant der Düse passt. Drücken Sie nach unten, bis Sie ein Klicken hören.
4. Drehen Sie das Treppenwerkzeug um. Entfernen Sie alle Haare und Verunreinigungen von der Bürstenrolle.

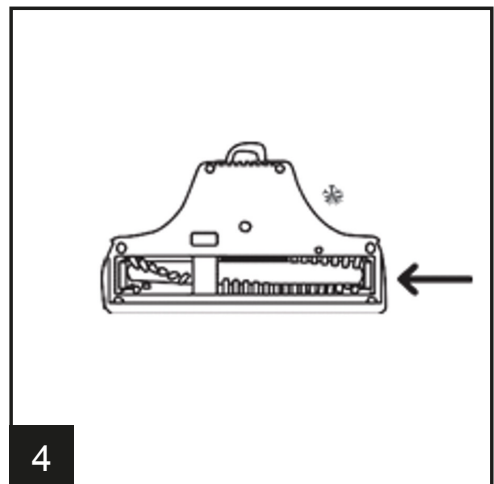
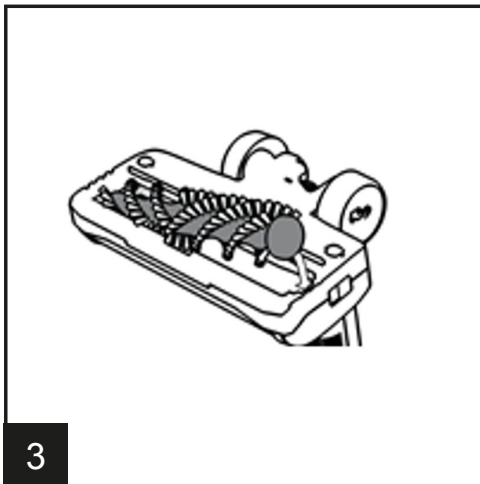
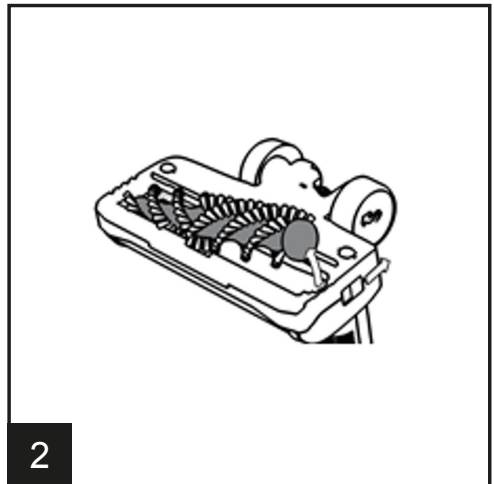
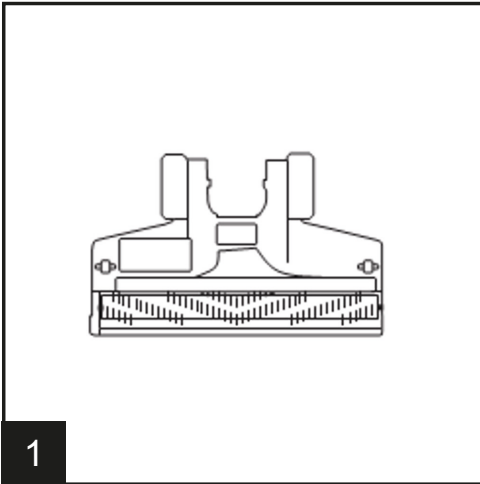

WERKZEUGE



ANGETRIEBENE TEPPICHDÜSE:
großartig für Teppich- und Hartböden.



FUGENWERKZEUG:
Einsatz in engen Räumen, Ecken, Autos und entlang von Kanten, z. B. an Schubläden, Polstermöbeln, Treppen und Fußleisten.

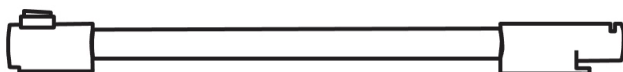

ANGETRIEBENER WAND:
bietet Leistung für Teppichdüsen und eine größere Reichweite für die Reinigung von Oberböden und Hartböden.



SCHMIERUNG:
Der Motor und die Bürstenrolle sind mit Lagern ausgestattet, die eine Lebensdauerschmierung enthalten. Die Zugabe von Schmiermittel könnte zu Schäden führen. Geben Sie kein Schmiermittel in den Motor oder die Bürstenrolle.



Die Halterung sollte in der Nähe einer Steckdose angebracht werden, so dass das Ladekabel von der Halterung bis zur Steckdose in der Wand reichen kann.

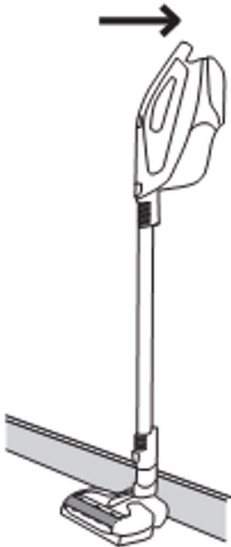

Setzen Sie die Halterung auf das Gerät und verwenden Sie das mitgelieferte doppelseitige Klebeband, um die Halterung in Höhe des schnurlosen Staubsaugers an die Wand zu kleben. Üben Sie gleichmäßigen Druck aus, wenn Sie die Halterung an die Wand kleben.

STÖRUNGSBESEITIGUNG

Sollten Sie ein Problem mit Ihrem Reinigungsmittel haben, befolgen Sie diese einfache Checkliste, bevor Sie das Kundendienstzentrum der Agentur anrufen:

A. Aus dem Vakuum austretender Staub

Schmutzbecher leeren und überprüfen Schmutzbecher entfernen / austauschen und überprüfen Filter entfernen und reinigen.

B. Die Bürstenleiste dreht sich nicht

Reinigen/Beseitigen Sie die Bürstenrolle von Verunreinigungen.

C. Vakuum werkzeuge nehmen nicht auf

Schmutzbecher entleeren und beide Filter abnehmen / Reinigen und abnehmen und wieder anbringen.

D. Schlechte Absaugung

Setzen Sie den Schmutzbecher wieder ein und stellen Sie sicher, dass der Deckel vollständig geschlossen ist. / Beide Filter entfernen und reinigen/ Überprüfung von Filterentfernung & -austausch/ Batterie aufladen/ Filter reinigen oder ersetzen/ Filter entfernen und reinigen/ Schalten Sie das Gerät aus und ziehen Sie dann die Düse ab, um Verschmutzungen zu entfernen.

E. Vakuum läuft warm

Filter reinigen, ausspülen, trocknen und wieder zusammenbauen/ Verstopfung lokalisieren und entfernen

F. Vakuum läuft nicht

Laden Sie die Batterie bis zu 3 Stunden lang auf. Die Anzeigelichter pulsieren während des Ladevorgangs und erlöschen, sobald sie vollständig aufgeladen sind/ Wenden Sie sich an den Kundendienst und besuchen Sie unsere Website

G. Ladegerätanzeige blinkt und erlischt dann

Wenden Sie sich an den Kundendienst und besuchen Sie unsere Website charge

PRODUKTSPEZIFIKATIONEN

Typ der Stromquelle : Batteriebetrieben

Netzstecker : Typ C (CEE 7/16)

Länge des Stromadapterkabels : 1.8M

Maximale Leistungsaufnahme : 150W

Staubkapazität : 0.7L

Material : ABS-Kunststoff

Mit Staubbeutel oder beutellos: Beutellos

Ladestation : Nein

Geeignet für Flüssigkeiten : Nein

Schnurlos : Ja

Anzahl der Leistungseinstellungen : 1

HEPA-Luftfilter : N/A

Betriebsspannung : 21.6V

Bürste Typ : Motorisierte Bürste

Maximale Saugleistung : 5000Pa

Bürstenloser Motor : Nein

Gewicht : 2150g

Betriebszeit: 15 min

Aufladezeit : 3h

Nur mit Netzteil verwenden: ZD024D265075EU, Eingang 100–240 V, 50/60 Hz, 0,8 A

VERPACKUNGSIHALT

1x Stabstaubsauger

1x Fugendüse

1x Wandhalterung

1x Stromadapter

DIE UMWELT

Das Symbol auf diesem Gerät weist darauf hin, dass dieses Gerät nicht als Hausmüll entsorgt werden darf. Stattdessen müssen sie bei der zuständigen Sammelstelle für das Recycling von Elektro- und Elektronikgeräten abgegeben werden. Die Entsorgung muss in Übereinstimmung mit den örtlichen Umweltvorschriften für die Abfallentsorgung erfolgen. Nähere Informationen über die Behandlung, die Wiederverwertung und das Recycling dieses Geräts erhalten Sie bei Ihrer Stadtverwaltung, Ihrem Haushalts- und Abfallentsorgungsdienst oder dem Geschäft, in dem Sie das Gerät gekauft haben.



MANUEL D'INSTRUCTIONS
ASPIRATEUR-BALAI 2 EN 1
N° D'ARTICLE : 871125247502
MODÈLE : DD9003 / V8264

Veillez lire et conserver ces instructions

CONSIGNES DE SÉCURITÉ D'UTILISATION

Cet appareil ne doit être utilisé que pour le nettoyage domestique, comme décrit

dans ce guide d'utilisation. Veuillez vous assurer de bien comprendre ce guide avant d'utiliser l'appareil.

- Éteignez et retirez toujours le chargeur de la prise avant de nettoyer l'appareil ou d'effectuer une tâche d'entretien.
- Cet appareil peut être utilisé par des enfants à partir de 8 ans et des personnes ayant des capacités physiques, sensorielles ou mentales réduites ou un manque d'expérience et de connaissances s'ils ont reçu une supervision ou des instructions concernant l'utilisation de l'appareil en toute sécurité et s'ils comprennent les risques encourus.
- Les enfants ne doivent pas jouer avec l'appareil.
- Le nettoyage et l'entretien ne doivent pas être réalisés par des enfants non surveillés.
- Cessez immédiatement d'utiliser l'appareil si le cordon d'alimentation est endommagé.
- Pour éviter tout risque pour la sécurité, un technicien d'entretien agréé de l'agence doit remplacer le cordon d'alimentation.
- Gardez les mains, les pieds, les vêtements amples et les cheveux éloignés des brosses rotatives.
- Utilisez uniquement le chargeur d'origine fourni avec l'appareil.
- Vérifiez que la tension d'alimentation est identique à celle indiquée sur le chargeur.
- Si l'appareil doit être mis au rebut, les batteries doivent d'abord être retirées. Débranchez l'appareil de la prise secteur avant de retirer la batterie. Mettez au rebut les batteries en toute sécurité. Faites fonctionner l'appareil jusqu'à ce qu'il s'arrête car les batteries sont complètement déchargées. Les batteries usagées doivent être remises à un centre de recyclage et ne doivent pas être jetées avec les déchets ménagers. Pour retirer les batteries, veuillez contacter le centre de service client de l'agence ou procéder conformément aux instructions suivantes.

REMARQUE : Si vous rencontrez des difficultés pour démonter

l'appareil ou si vous souhaitez obtenir des informations plus détaillées sur le traitement, la récupération et le recyclage de cet appareil, veuillez contacter votre mairie ou votre service d'élimination des déchets ménagers.

- Lors de la charge de l'appareil, le commutateur Marche/Arrêt doit être éteint.
- Ne chargez jamais les batteries à une température supérieure à 37 °C ou inférieure à 0 °C.
- Il est normal que le chargeur devienne chaud au toucher pendant la charge. Utilisez uniquement des accessoires, des consommables ou des pièces de rechange recommandées ou fournies par l'agence.
- Électricité statique : certains tapis et certaines moquettes peuvent provoquer une petite accumulation d'électricité statique. Les décharges d'électricité statique ne sont pas dangereuses pour la santé.
- N'utilisez pas votre appareil à l'extérieur, sur une surface humide ou pour ramasser des substances humides.
- Ne ramassez pas d'objets durs ou pointus, d'allumettes, de cendres chaudes, de mégots de cigarettes ou d'autres objets similaires.
- Ne pulvérisez pas et ne collectez pas des liquides inflammables, des liquides de nettoyage, des aérosols ou leurs vapeurs.
- Ne passez pas sur le cordon d'alimentation lorsque vous utilisez votre appareil et ne retirez pas la fiche en tirant sur le cordon d'alimentation.
- Ne continuez pas à utiliser votre appareil ou votre chargeur s'il semble défectueux.
- **Entretien en agence** : pour garantir le fonctionnement sûr et efficace de cet appareil, nous recommandons d'en confier les entretiens ou réparations à un technicien agréé de l'agence.
- N'utilisez pas l'appareil pour nettoyer des animaux ou des personnes.
- Ne remplacez pas les batteries par des éléments non rechargeables.
- Cet appareil contient des batteries qui ne peuvent être remplacées que par des personnes qualifiées.
- **AVERTISSEMENT** : Pour recharger la batterie, utilisez uniquement le bloc d'alimentation amovible fourni avec l'appareil.

DESCRIPTION DU PRODUIT



Description des pièces

1. Suceur
2. Bouton marche/arrêt
3. Voyants lumineux de charge
4. Réceptacle à poussière
5. Bouton de déverrouillage du réceptacle à poussière
6. Bouton de déverrouillage du tube à alimentation électrique
7. Loquet du couvercle du réceptacle à poussière
8. Tube à alimentation électrique
9. Bouton de déverrouillage de la brosse
10. Brosse

PRÉPARATION DE L'ARTICLE

1. Branchez et rechargez l'appareil jusqu'à ce que les trois voyants lumineux soient éteints. Rechargez l'appareil jusqu'à ce que les trois voyants lumineux soient éteints. Rechargez complètement pour bénéficier de performances maximales. (Peut prendre jusqu'à trois heures) **(1)**
2. Insérez le réceptacle à poussière en formant un angle, en commençant par la partie inférieure jusqu'à ce qu'il s'enclenche. **(2)**
3. Appuyez sur le bouton de déverrouillage de la brosse et enfoncez-la afin que la brosse se détache complètement du tube conducteur. Insérez le tube à alimentation électrique dans l'unité portable et fixez l'embout pour tapis et moquette. **(3)**

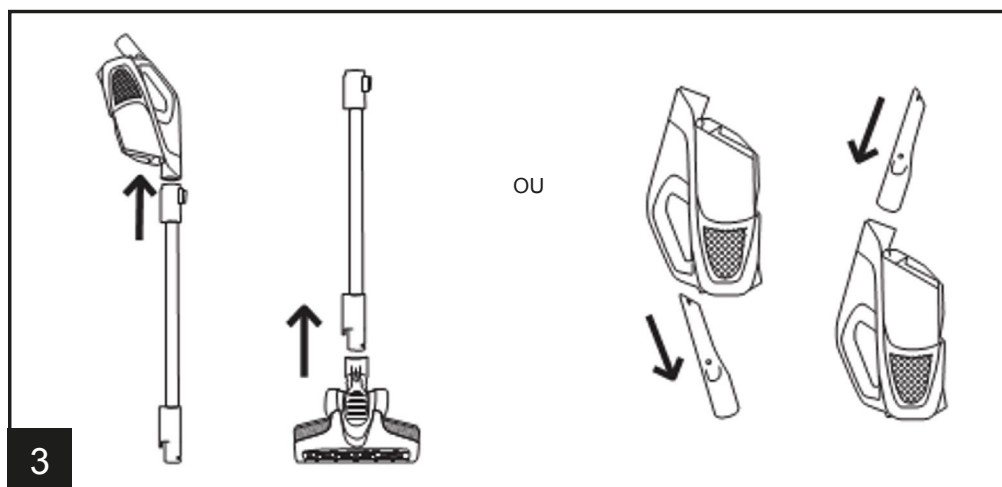
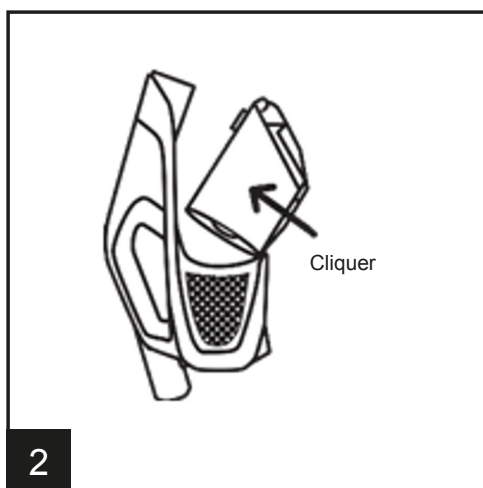
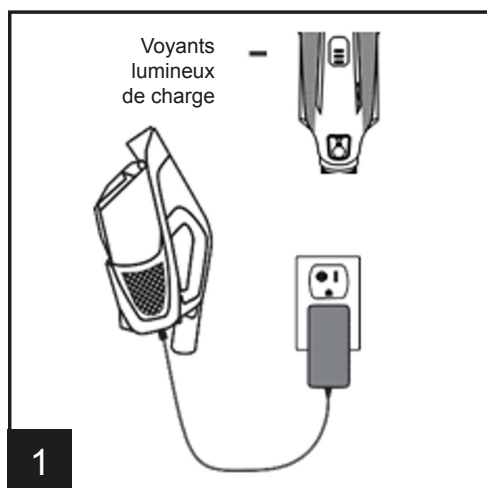

- Appuyez une fois sur le bouton d'alimentation pour mettre en marche l'appareil. Appuyez à nouveau pour le mettre hors tension.
- Branchez et rechargez l'appareil jusqu'à ce que les trois voyant lumineux soient éteints, ce qui indique que l'appareil est complètement rechargé.

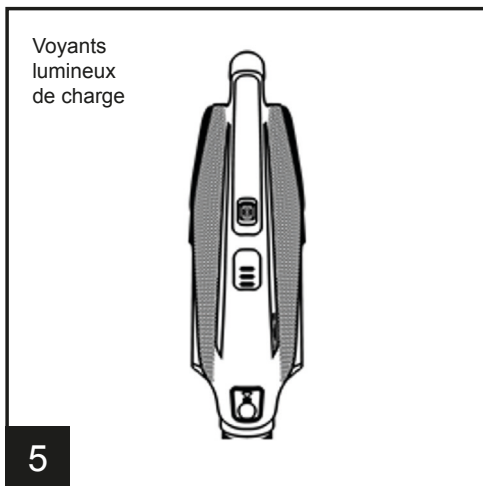
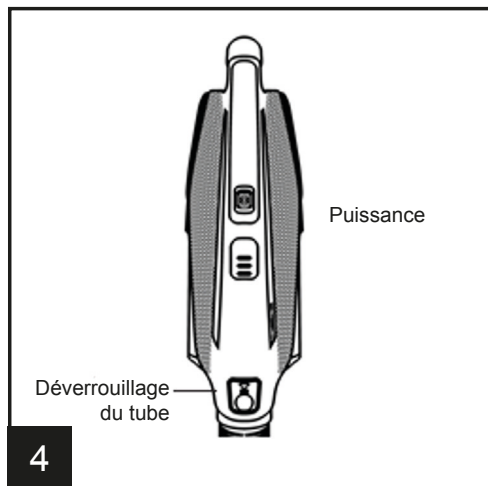

COMMENT VIDER LE RÉCEPTACLE À POUSSIÈRE

- Appuyez sur le loquet du couvercle du réceptacle à poussière.
- Videz le réceptacle. Secouez-le pour retirer les débris.
- N'oubliez pas de nettoyer le filtre et de fermer le couvercle jusqu'à ce que le loquet émette un déclic.

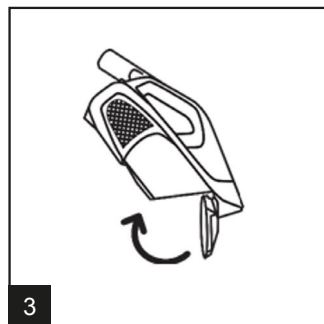
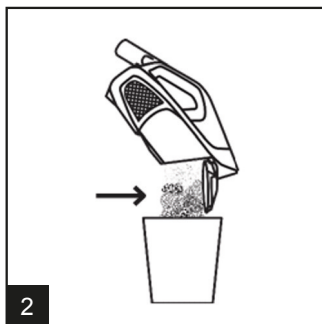
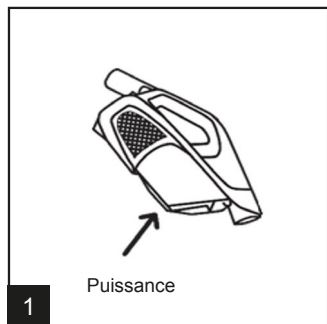

RECHARGE ET NETTOYAGE DU PRODUIT

4. L'appareil doit être mis hors tension avant de brancher le chargeur. Tous les voyants clignotent pendant la charge, puis s'éteignent une fois la charge complètement effectuée. (3)

REMARQUE : Utilisez uniquement le chargeur fourni par le fabricant pour recharger.

CONSEIL : Pour une meilleure expérience, chargez complètement l'appareil avant la première utilisation.

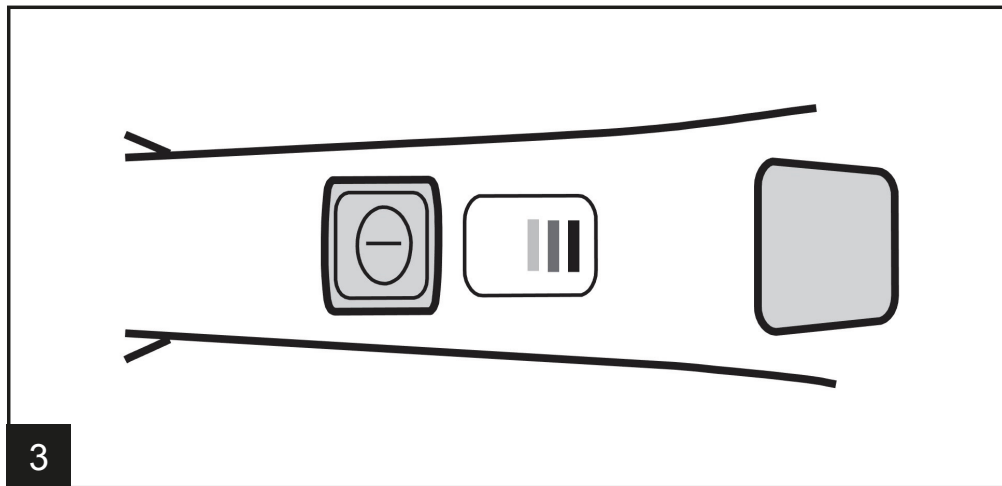

REMARQUE : Si l'appareil fonctionne et la fiche du chargeur est branchée à l'appareil, l'appareil s'éteint pour éviter d'endommager le chargeur ou l'appareil.

REMARQUE : Le voyant de charge clignote pendant la charge. Le chargeur devient chaud pendant la charge.

REMARQUE : L'appareil est en charge uniquement pendant la durée nécessaire. Une recharge complète peut prendre jusqu'à 3 heures.

NETTOYAGE DU FILTRE RINÇABLE

1. Appuyez sur le bouton de déverrouillage du réceptacle à poussière.
2. Appuyez sur le bouton de déverrouillage du réceptacle à poussière.
3. Rincez le filtre à l'eau jusqu'à ce que la poussière ne sorte plus du filtre. Secouez-le, puis laissez-le sécher pendant 24 heures ou jusqu'à ce qu'il soit complètement sec.
4. Remettez le filtre sec en place.

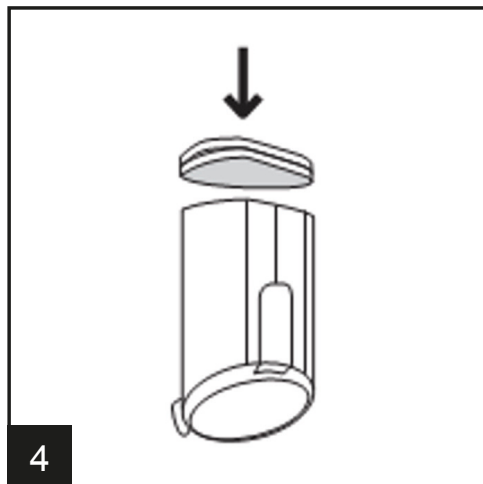
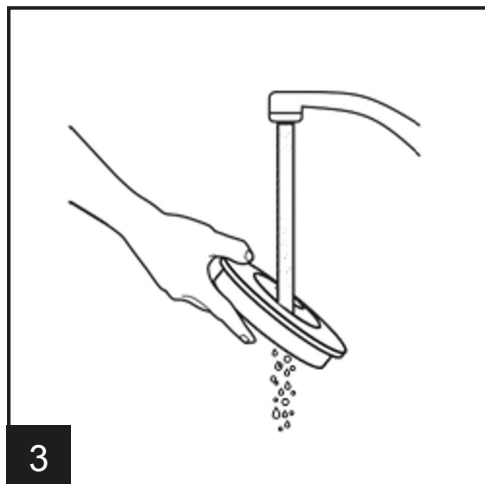
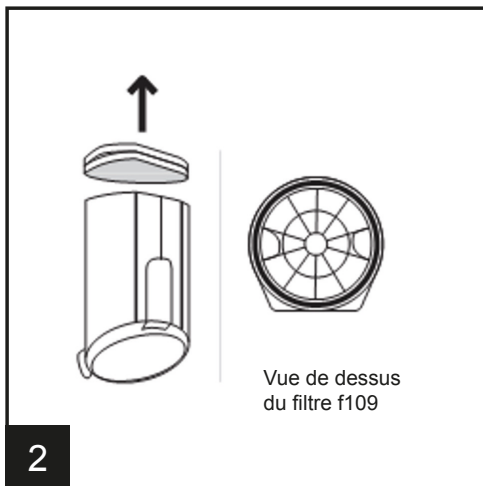
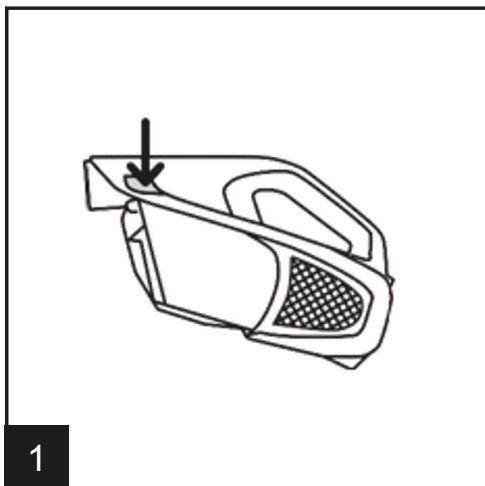

NETTOYAGE DU FILTRE CYCLONIQUE

1. Appuyez sur le bouton de déverrouillage du réceptacle à poussière.
2. Retirez le cadre et le tampon du filtre.
3. Retirez le filtre cyclonique rouge et essuyez-le.
4. Remettez le filtre cyclonique et le filtre dans le réceptacle à poussière.

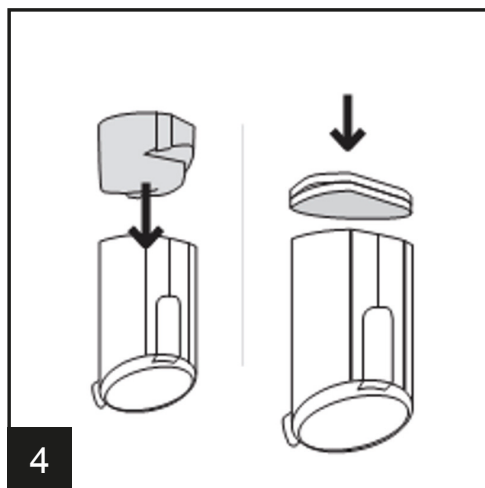
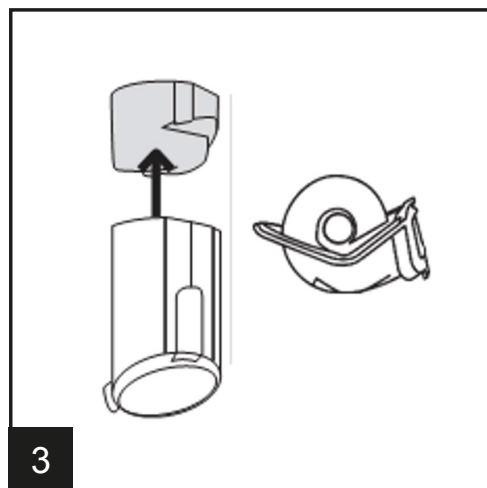
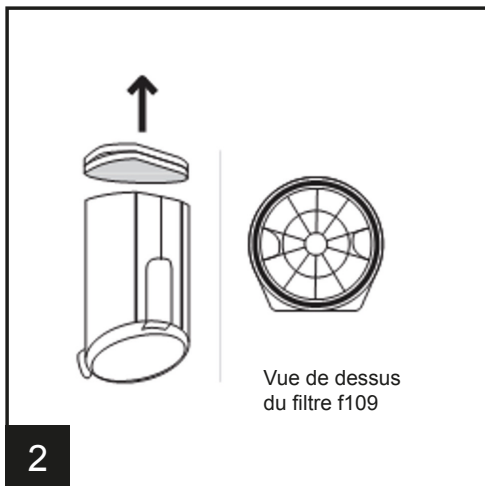
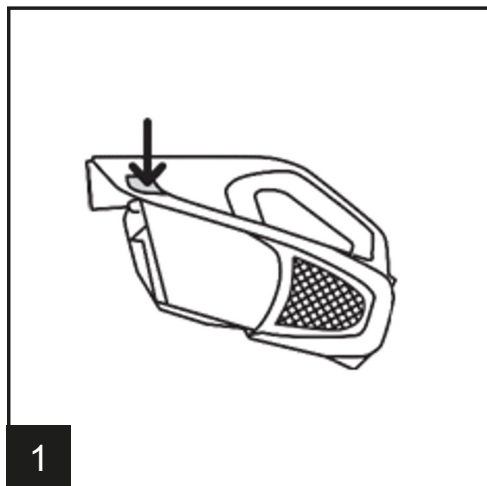

ROULEAU-BROSSE DE NETTOYAGE

1. Retournez l'embout pour tapis et moquette et enlevez l'embout du tube.
2. Rétractez le bouton de déverrouillage du rouleau-brosse pour déverrouiller le rouleau-brosse. Tirez le rouleau-brosse vers le haut et enlevez-le. Enlevez les cheveux et les débris du rouleau-brosse.
3. Remettez le rouleau-brosse dans l'embout en alignant le rouleau-brosse pour qu'il s'insère dans la forme hexagonale de l'embout. Enfoncez jusqu'à ce que vous entendiez un déclic.
4. Retournez la brosse pour escaliers. Enlevez les cheveux et les débris du rouleau-brosse.

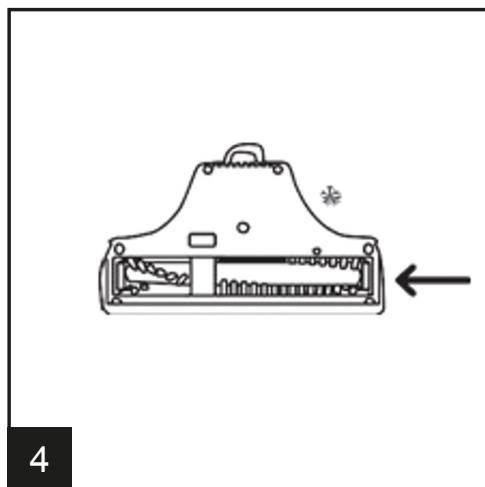
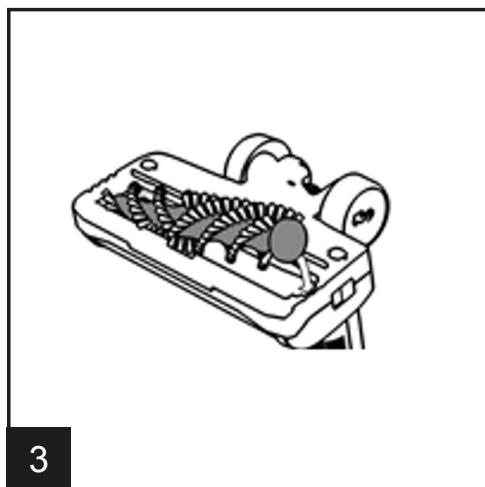
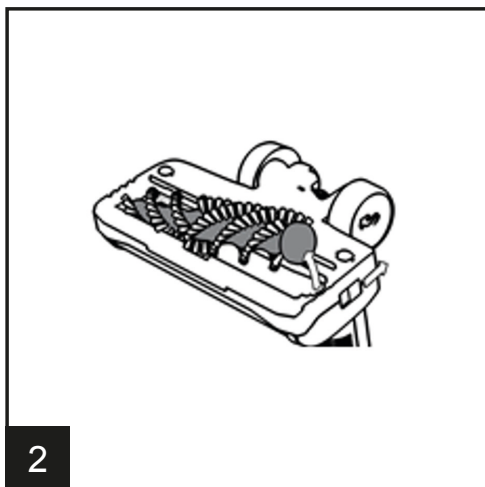
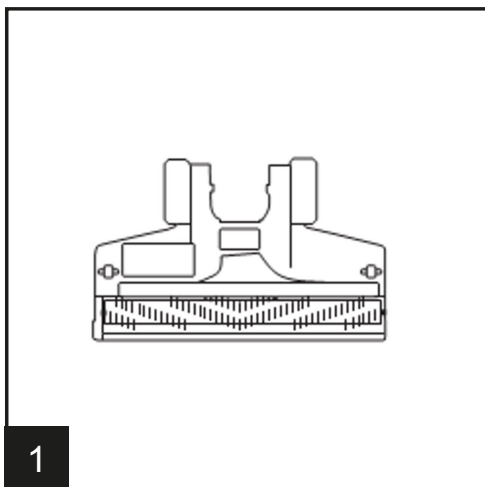

OUTILS



EMBOUIT À ALIMENTATION ÉLECTRIQUE POUR TAPIS ET MOQUETTE :

idéal pour les tapis, les moquettes et les sols durs.



SUCEUR :

à utiliser dans les espaces restreints, les angles, les voitures et le long des bords de tiroirs, de meubles rembourrés, d'escaliers et de plinthes.

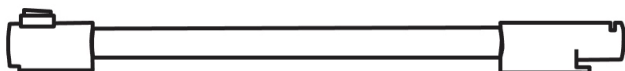

TUBE À ALIMENTATION ÉLECTRIQUE :

alimente l'embout pour tapis et moquette et étend la portée pour le nettoyage des éléments indiqués ci-dessus et des sols durs.



LUBRIFICATION :

Le moteur et le rouleau-brosse sont équipés de roulements qui

contiennent une lubrification à vie. L'ajout de lubrifiant peut causer des dommages. N'ajoutez pas de lubrifiant au moteur ou au rouleau-brosse.



La console de support doit être installée à proximité d'une prise, avec le cordon du chargeur qui peut atteindre la prise murale depuis la console de support.

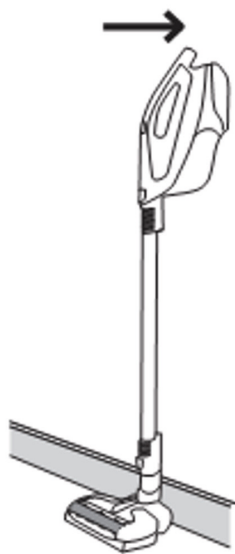

Placez la console de support sur l'appareil et utilisez le ruban adhésif double-face fourni pour coller la console de support sur le mur à la

hauteur de l'aspirateur-balai sans fil. Appliquez une pression uniforme en collant la console de support sur le mur.

DÉPANNAGE

Si vous rencontrez un problème avec votre aspirateur, suivez cette liste de vérification simple avant de contacter le centre de service client de l'agence :

A. De la poussière s'échappe de l'aspirateur

Videz le réceptacle à poussière et consultez Retrait/remplacement du réceptacle à poussière et Retrait et nettoyage du filtre.

B. La barre à brosse ne tourne pas

Nettoyez/enlevez les débris du rouleau-brosse.

C. Lest outils de l'aspirateur ne ramassent pas la poussière

Videz le réceptacle à poussière et enlevez les deux filtres/Nettoyez et enlevez, puis réattachez-les.

D. Mauvaise aspiration

Réinstallez le réceptacle à poussière en vous assurant que le couvercle est complètement fermé / Enlevez les deux filtres et nettoyez-les / Consultez Retrait et remplacement des filtres / Rechargez la batterie / Nettoyez ou remplacez le filtre/ Enlevez le filtre et nettoyez-le / Éteignez l'appareil, puis retirez l'embout pour enlever les débris.

E. L'aspirateur devient chaud en fonctionnant

Nettoyez le filtre, rincez-le, séchez-le et remontez-le / Localisez l'obstruction et enlevez-la

F. L'aspirateur ne fonctionne pas

Rechargez la batterie pendant 3 heures au maximum. Les voyants lumineux clignotent pendant la recharge et s'éteignent une fois la recharge complètement effectuée / Contactez le service client et consultez notre site Web pour des informations sur la recharge

G. L'indicateur lumineux du chargeur clignote, puis s'éteint

Contactez le service client et consultez notre site Web pour des informations sur la recharge

CARACTÉRISTIQUES TECHNIQUES

Type de source d'alimentation : Alimentation par batterie

Fiche électrique : Type C (CEE 7/16)

Longueur du câble de l'adaptateur secteur : 1,8 M

Puissance maximale absorbée : 150 W

Capacité du réceptacle à poussière : 0,7 l

Matériau : plastique ABS

Avec sac à poussière ou sans sac : Sans sac

Station de charge : Non

Convient aux liquides : Non

Sans fil : Oui

Nombre de réglages de puissance : 1

Filtre à air HEPA : S.O.

Tension de fonctionnement : 21,6 V

Type de brosse : Brosse motorisée

Puissance d'aspiration maximale : 5000 Pa

Moteur sans balais : Non

Poids : 2 150 g

Autonomie : 15 min

Temps de charge : 3 h

À utiliser uniquement avec l'adaptateur secteur : ZD024D265075EU,
entrée 100-240 V, 50/60 Hz, 0,8 A

CONTENU DE L'EMBALLAGE

1 aspirateur-balai

1 suceur

1 support mural

1 adaptateur d'alimentation

ENVIRONNEMENT

Le symbole sur cet appareil indique qu'il ne doit pas être traité comme un déchet ménager. Au lieu de cela, il doit être remis au point de collecte applicable pour le recyclage des équipements électriques et électroniques. L'élimination doit être effectuée conformément aux réglementations environnementales locales en matière d'élimination des déchets. Pour obtenir des informations plus détaillées sur le traitement, la récupération et le recyclage de cet appareil, veuillez contacter votre mairie, votre service d'élimination des déchets ménagers ou le magasin où vous avez acheté l'appareil.

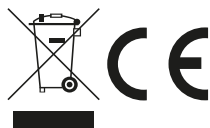

**GEBRUIKSAANWIJZING
2-IN-1 STEELSTOFZUIGER
ARTIKELNR.: 871125247502
MODEL: DD9003 / V8264**

Lees deze gebruiksaanwijzing zorgvuldig door

INSTRUCTIES VOOR VEILIG GEBRUIK

Dit apparaat mag uitsluitend worden gebruikt voor huishoudelijke reiniging, zoals beschreven

in deze handleiding. Zorg ervoor dat u deze handleiding volledig begrijpt voordat u het apparaat in gebruik neemt.

- Schakel de oplader altijd uit en haal deze uit het stopcontact voordat u het apparaat schoonmaakt of onderhoud uitvoert.
- Dit apparaat mag worden gebruikt door kinderen van acht jaar en ouder en door persoon met fysieke, sensorische of mentale beperkingen of gebrek aan ervaring en kennis, mits dit plaatsvindt onder toezicht of zij instructies hebben gekregen met betrekking tot het veilig gebruik van het apparaat en mits zij de gevaren in verband daarmee begrijpen.
- Kinderen mogen niet met het apparaat spelen.
- Reiniging en gebruikersonderhoud mag niet door kinderen zonder toezicht worden uitgevoerd.
- Stop onmiddellijk met het gebruik van het apparaat als het snoer beschadigd is.
- Ter voorkoming van veiligheidsrisico's moet het snoer door een bevoegde servicemonteur worden vervangen.
- Houd handen, voeten, losse kleding en haar uit de buurt van draaiende borstels.
- Gebruik alleen de originele lader die bij het apparaat is geleverd.
- Controleer of uw voedingsspanning gelijk is aan de spanning die op de lader is vermeld.
- Als het apparaat moet worden weggegooid, moeten eerst de accu's worden verwijderd. Het apparaat moet worden losgekoppeld van het elektriciteitsnet wanneer de accu wordt verwijderd. Verwijder de accu's veilig. Laat het apparaat draaien tot het stopt omdat de accu's volledig ontladen zijn. Gebruikte accu's moeten naar een recyclingcentrum worden gebracht en mogen niet bij het huisvuil worden gedaan. Neem voor het verwijderen van de accu's contact op met het klantencentrum van uw dealer of ga te werk volgens de onderstaande instructies.

OPMERKING: Mocht u problemen ondervinden bij het ontmantelen

van het apparaat of als u meer gedetailleerde informatie over de behandeling, terugwinning en recycling van dit apparaat wilt hebben, kunt u contact opnemen met uw gemeente of uw vuilnisophaaldienst.

- Tijdens het opladen van het apparaat moet de aan/uit-schakelaar uit staan.
- Laad de accu's nooit op bij temperaturen boven 37 °C of onder 0 ° C.
- Het is normaal dat de lader tijdens het opladen warm aanvoelt. Gebruik alleen opzetstukken, verbruiksartikelen of reserveonderdelen die door de dealer worden aanbevolen of geleverd.
- Statische elektriciteit: sommige tapijten kunnen een kleine lading statische elektriciteit accumuleren. Eventuele statische ontlading is niet gevaarlijk voor de gezondheid.
- Gebruik uw apparaat niet buitenshuis of op een nat oppervlak of voor het opzuigen van vocht.
- Zuig geen harde of scherpe voorwerpen, lucifers, hete as, sigarettenpeuken of andere soortgelijke voorwerpen op.
- Niet spuiten met ontvlambare vloeistoffen, reinigingsvloeistoffen, spuitbussen of de dampen daarvan en zuig deze niet op.
- Loop niet over het snoer wanneer u het apparaat gebruikt en verwijder de stekker niet door aan het snoer te trekken.
- Stop bij een defect aan het apparaat of de oplader met het gebruik ervan.
- **Service door de dealer:** Om ervoor te zorgen dat dit apparaat veilig en efficiënt blijft werken, raden wij aan dat alle onderhoud of reparaties uitsluitend worden uitgevoerd door een erkende onderhoudsmonteur van de dealer.
- Gebruik het apparaat niet om dieren of mensen schoon te maken.
- Vervang de accu's niet door niet-oplaadbare batterijen.
- Dit apparaat bevat accu's die alleen door vakmensen kunnen worden vervangen.
- **WAARSCHUWING:** Gebruik voor het opladen van de accu uitsluitend de bij dit apparaat geleverde uitneembare voedingseenheid.

PRODUCTBESCHRIJVING



Beschrijving onderdelen

1. Kierenmondstuk
2. Aan/uit-knop
3. Lading-indicatielampjes
4. Vuilreservoir
5. Knop voor vrijgave van het vuilreservoir
6. Knop voor vrijgave aangedreven steel
7. Vuilreservoir dekselvergrendeling
8. Aangedreven steel
9. Knop vrijgave borstel
10. Borstel

GEREEDMAKEN VAN HET APPARAAT

1. Steek de stekker in het stopcontact en laad het apparaat op tot alle drie de lampjes uit zijn. Laad het apparaat op tot alle drie de lampjes uit zijn. Volledig opladen voor de beste prestaties. (Kan tot drie uur duren) **(1)**
2. Schuif het vuilreservoir er schuin in, eerst de onderkant, tot hij vastklikt. **(2)**
3. Druk op de knop voor vrijgave van de borstel en druk hem naar beneden zodat de borstel volledig van de geleidende buis loskomt. Plaats de aangedreven steel in het handstuk en bevestig het tapijtmondstuk. **(3)**

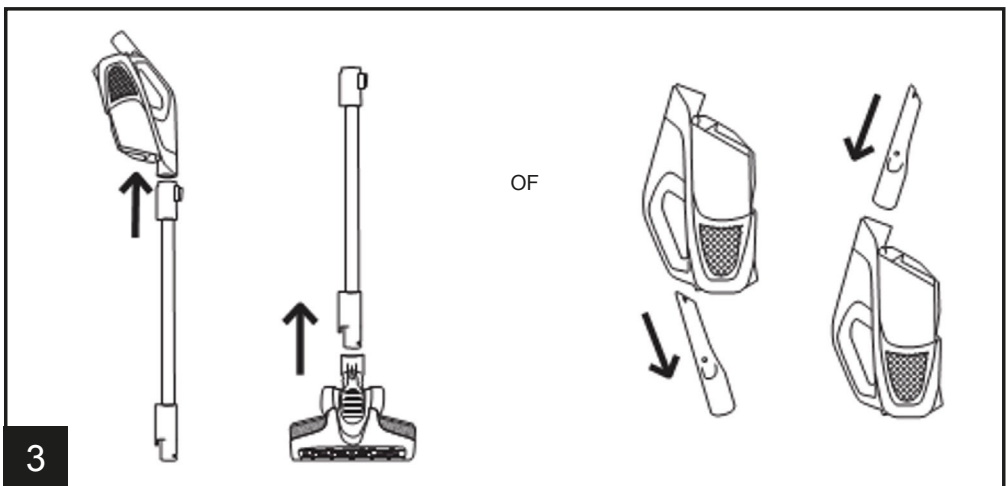
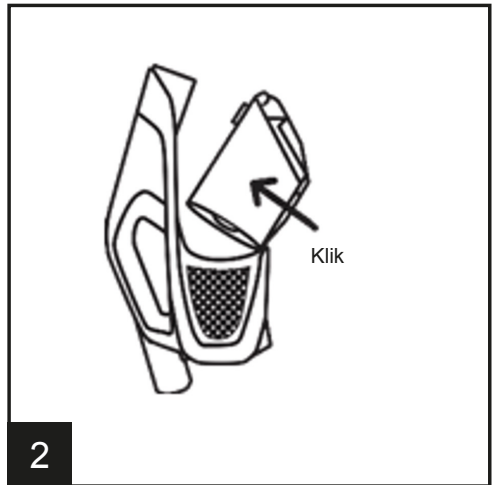
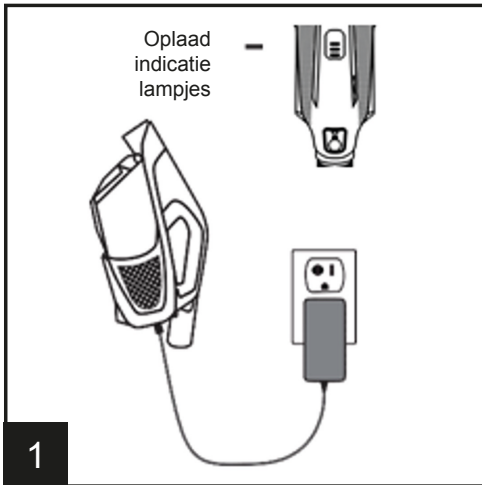

4. Druk eenmaal op de aan/uit-knop om het in te schakelen. Druk nogmaals om uit te zetten.
5. Steek de stekker in het stopcontact en laad het apparaat op tot alle drie de lampjes uit zijn, wat aangeeft dat het apparaat volledig is opgeladen.

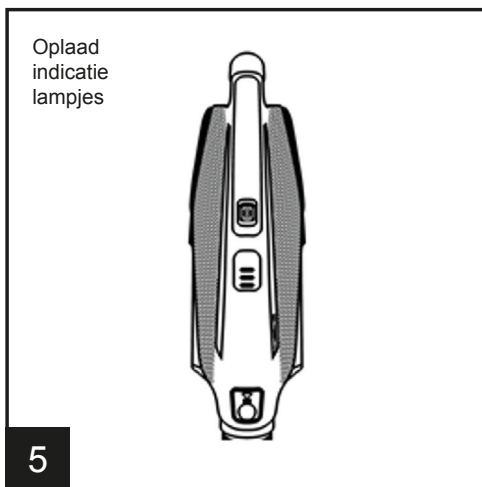
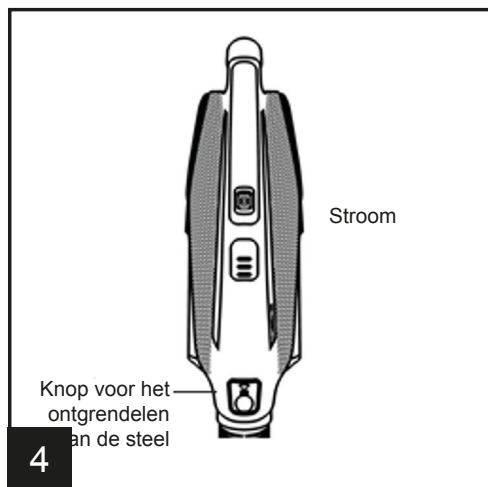

HOE HET VUILRESERVOIR TE LEGEN

1. Vuilreservoir dekselvergrendeling.
2. Leeg het reservoir. Even schudden om alle vuil te verwijderen.
3. Vergeet niet het filter schoon te maken en het deksel te sluiten tot de vergrendeling vastklikt.

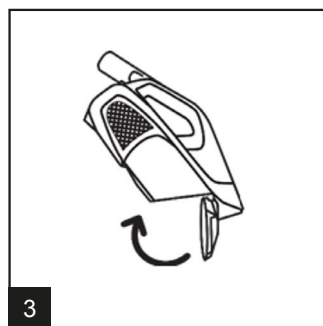
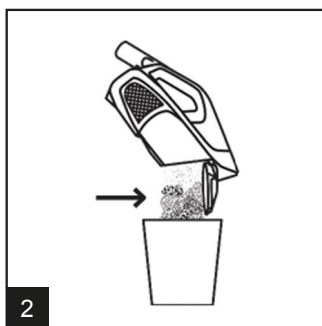

OPLADEN EN REINIGEN VAN HET PRODUCT

4. De stroom moet uit zijn voordat u de lader in het stopcontact steekt en alle indicatielampjes knipperen tijdens het laden en als het apparaat wordt uitgeschakeld of wanneer het volledig is opgeladen.(3)

OPMERKING: Gebruik voor het opladen uitsluitend de door de fabrikant geleverde oplader.

TIP: Voor een betere ervaring moet u het apparaat voor het eerste gebruik volledig opladen.

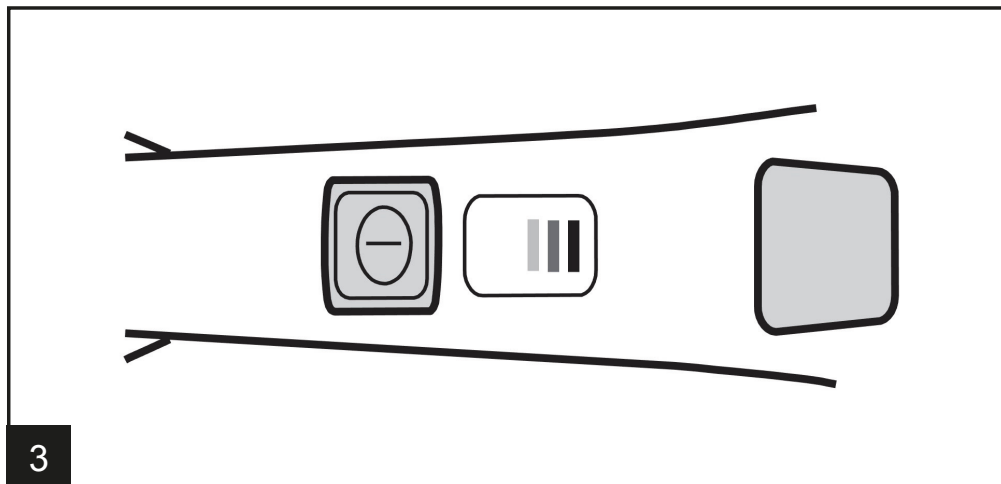

OPMERKING: Als het apparaat in werking is en de stekker van de lader is aangesloten op het apparaat, zal het apparaat uitschakelen om schade aan de lader of het apparaat te voorkomen.

OPMERKING: De laadindicator knippert tijdens het laden. De oplader wordt tijdens het opladen warm.

OPMERKING: Het apparaat laadt slechts zolang op als nodig is. Het kan tot 3 uur duren om hem volledig op te laden.

REINIGEN VAN AFSPOELBAAR FILTER

1. Druk op de vrijgaveknop voor het vuilreservoir.
2. Druk op de vrijgaveknop voor het vuilreservoir.
3. Spoel het filter met water totdat er geen vuil meer uit het filter komt. Schud het uit en laat het dan 24 uur drogen of tot het volledig droog is.
4. Plaats het droge filter terug op zijn plaats.

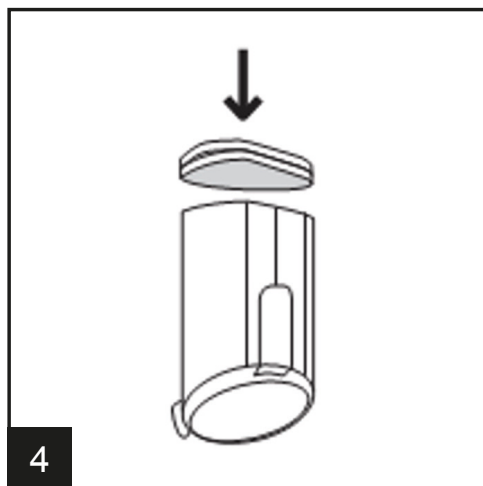
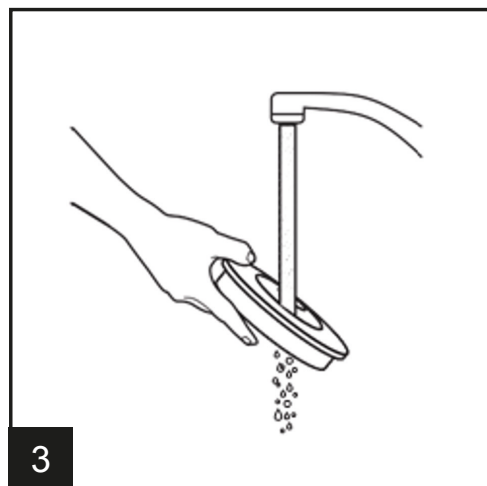
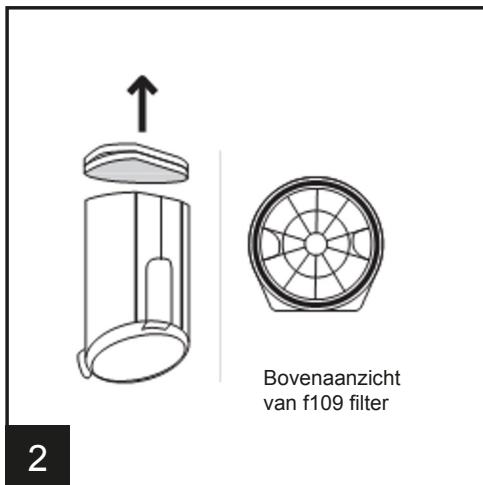
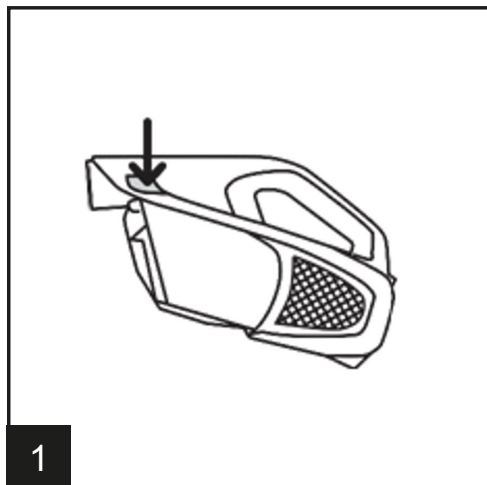

REINIGEN VAN HET CYCLONALE STOFFILTER

1. Druk op de vrijgaveknop voor het vuilreservoir.
2. Trek het filterframe en het filterkussen eruit.
3. Trek het rode cyclonale stoffilter eruit en veeg het schoon.
4. Plaats het cyclonale stoffilter en het filter terug in het vuilreservoir.

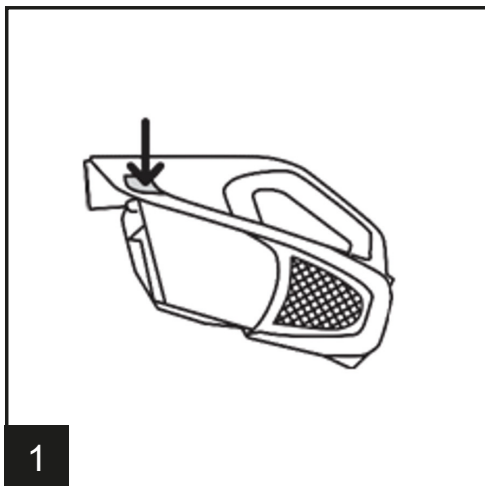

1

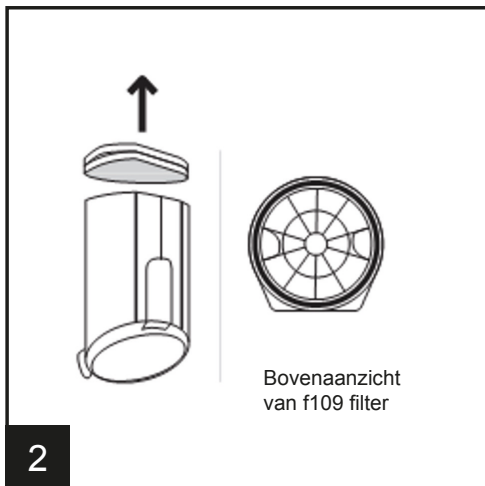

2

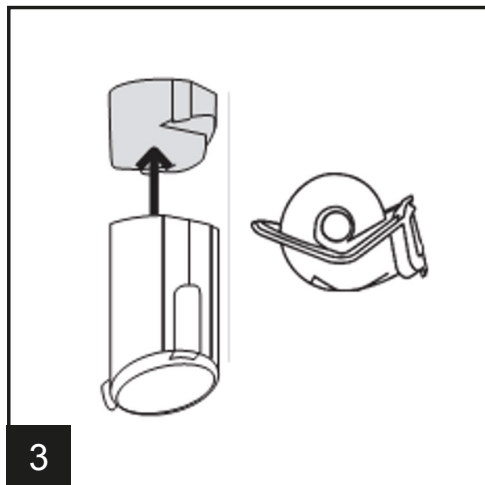

3

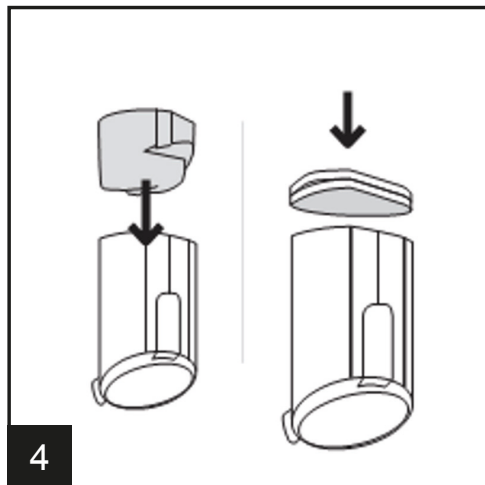

4

REINIGEND ROLBORSTELTJE

1. Draai het tapijtmondstuk om en verwijder het mondstuk van de buis.
2. Trek de vrijgaveknop van het rolborstel in om het rolborstel los te maken. Trek het rolborstel omhoog en naar buiten. Verwijder haar en vuil van de rolborstel.
3. Plaats de rolborstel terug in de sproeier door de rolborstel in de zeshoek van de sproeier te laten passen. Druk op de knop totdat u een klik hoort.
4. Draai het opzetstuk voor het reinigen van de trap om. Verwijder haar en vuil van de rolborstel.

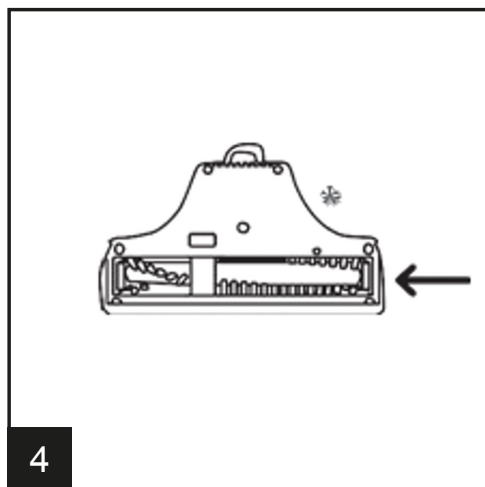
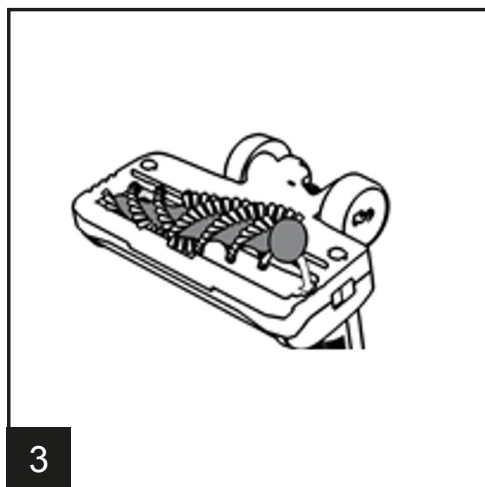
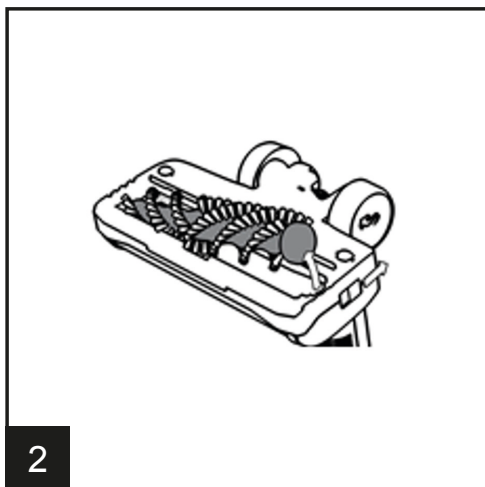
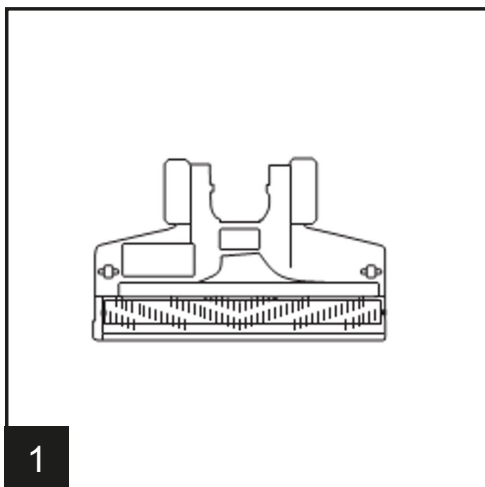

OPZETSTUKKEN

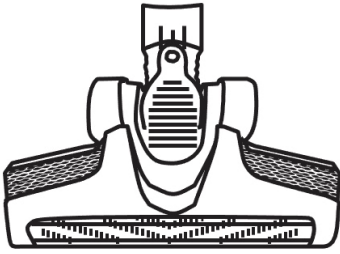

AANGEDREVEN TAPIJTMONDSTUK:
zeer geschikt voor tapijt en harde vloeren.

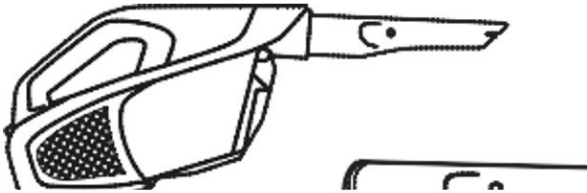

KIERENMONDSTUK:
gebruik in krappe ruimtes, hoeken, auto's en langs randen op plaatsen zoals laden, gestoffeerde meubelen, trappen en plinten.

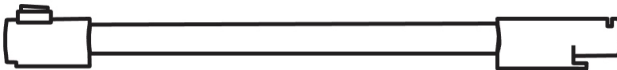

AANGEDREVEN STEEL:
drijft de tapijtzuigmond aan en vergroot het bereik voor het boven - en harde vloeren reinigen.



SMERING:
De motor en borstelrol zijn voorzien van lagers die voldoende smering bevatten voor hun levensduur. Het toevoegen van smeermiddel kan schade veroorzaken. Voeg geen smeermiddel toe aan de motor of rolborstel.



De steunbeugel moet worden geïnstalleerd in de buurt van een stopcontact waar het snoer van de lader vanaf de steunbeugel tot aan het stopcontact in de muur kan reiken.

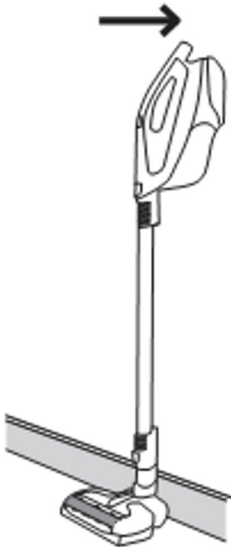

Plaats de steunbeugel op het apparaat en gebruik de bijgeleverde dubbelzijdige tape om de steunbeugel aan de muur te bevestigen ter hoogte van de snoerloze steelstofzuiger. Oefen een gelijkmatige druk uit bij het bevestigen van de steunbeugel aan de muur.

PROBLEMEN OPLOSSEN

Mocht u een probleem hebben met uw stofzuiger volg dan deze eenvoudige checklist voordat u de klantenservice van de leverancier belt:

A. Er komt stof uit de stofzuiger

Vuilreservoir legen en controleren Vuilreservoir verwijderen/vervangen en controleren Filter verwijderen en reinigen.

B. Borstelstang draait niet

Verwijder grover vuil van de borstelrol.

C. Stofzuiger opzetstukken zuigen niet op

Maak het vuilreservoir leeg en verwijder beide filters / Reinig en verwijder en bevestig opnieuw.

D. Slechte zuigkracht

Herinstalleer het vuilreservoir en zorg ervoor dat het deksel volledig gesloten is. / Verwijder beide filters en maak ze schoon/ Zie Filterverwijdering en Vervanging/ Laad de accu op/ Reinig of vervang het filter/ Verwijder het filter en maak het schoon/ Zet het apparaat uit en koppel dan het mondstuk los om vuil te verwijderen.

E. Stofzuiger wordt warm

Reinig het filter, spoel het af, droog het en zet het weer in elkaar./ Kijk waar de verstopping zit en verwijder deze

F. Stofzuiger werkt niet

Laad accu tot 3 uur op. De indicatielampjes knipperen tijdens het laden en gaan uit zodra ze volledig geladen zijn/ Contacteer klanten service en ga naar onze website opladen

G. Indicatielampje knippert en dooft dan

Contacteer klantenservice en ga naar onze website opladen

PRODUCTSPECIFICATIES

Type voedingsbron: accu

Stekker: Type C (CEE 7/16)

Lengte adapterkabel: 1,8 m

Maximaal stroomverbruik: 150 W

Stofcapaciteit: 0,7 l

Materiaal: ABS-kunststof

Met of zonder stofzak: Zonder stofzak

Oplaadhouder: Nee

Geschikt voor vloeistoffen: nee

Snoerloos: ja

Aantal zuigstanden: 1

HEPA-luchtfilter: n.v.t

Bedrijfsspanning: 21,6 V

Type borstel: Gemotoriseerde borstel

Maximaal zuigvermogen: 5000 Pa

Borstelloze motor: nee

Gewicht: 2150 g

Bedrijfsduur: 15 min

Oplaadtijd: 3 uur

Alleen gebruiken met voedingsadapter: ZD024D265075EU, ingang 100-240V, 50/60Hz, 0,8A

INHOUD VAN DE VERPAKKING

1x steelstofzuiger

1x kierenzuigmond

1x muurhouder

1x voedingsadapter

MILIEU

Het symbool op dit apparaat geeft aan dat dit apparaat niet als huishoudelijk afval behandeld mag worden. In plaats daarvan moet het worden ingeleverd bij het correcte inzamelpunt voor de recycling van elektrische en elektronische apparatuur. Verwijdering moet gebeuren in overeenstemming met de plaatselijke milieuvorschriften voor afvalverwijdering. Voor nadere informatie over de behandeling, terugwinning en recycling van dit apparaat kunt u contact opnemen met het gemeentebestuur, uw huisvuil- en afvalverwerkingsdienst of de winkel waar u het apparaat hebt gekocht.



MANUALE UTENTE
SCOPA ELETTRICA 2 IN 1
ARTICOLO N.: 871125247502
MODELLO: DD9003 / V8264

Leggere e conservare queste istruzioni

ISTRUZIONI PER UN UTILIZZO SICURO

Questo apparecchio deve essere utilizzato solo per le pulizie domestiche, come descritto

nella presente guida per l'utente. Assicurarsi di aver compreso tutte le informazioni contenute in questa guida prima di utilizzare l'apparecchio.

- Spegnerne sempre il caricatore e rimuoverlo dalla presa prima di effettuare la pulizia dell'apparecchio o qualsiasi operazione di manutenzione.
- Questo apparecchio può essere utilizzato da bambini di età superiore a 8 anni e da persone con capacità fisiche, sensoriali o mentali ridotte o che non dispongono dell'esperienza o della conoscenza necessaria purché siano supervisionati o abbiano ricevuto le istruzioni per un uso sicuro dell'apparecchio e comprendano i rischi associati.
- I bambini non devono giocare con l'apparecchio.
- La pulizia e la manutenzione non devono essere eseguite da bambini senza supervisione.
- Se il cavo di alimentazione è danneggiato, interrompere immediatamente l'uso dell'apparecchio.
- Per evitare rischi per la sicurezza, il cavo di alimentazione deve essere sostituito da un tecnico dell'assistenza Agency autorizzato.
- Tenere mani, piedi, indumenti ampi e capelli lontani dalle spazzole rotanti.
- Utilizzare solo il caricatore originale fornito con l'apparecchio.
- Verificare che la propria tensione di alimentazione corrisponda a quella indicata sul caricatore.
- Se occorre smaltire l'apparecchio, rimuoverne prima le batterie. L'apparecchio deve essere scollegato dalla presa di alimentazione quando si rimuove la batteria. Provvedere al corretto smaltimento delle batterie. Azionare l'apparecchio finché non smette di funzionare perché le batterie sono completamente scariche. Le batterie usate devono essere portate presso un centro di riciclaggio e non smaltite con i rifiuti domestici. Per rimuovere le batterie, contattare il Centro clienti Agency o procedere attenendosi alle seguenti istruzioni.

NOTA: se si riscontrano difficoltà durante lo smontaggio dell'unità o se si desiderano maggiori informazioni sul trattamento, il recupero e il riciclaggio dell'apparecchio, contattare il proprio ufficio comunale locale o il servizio di nettezza urbana e smaltimento dei rifiuti.

- Durante la ricarica dell'apparecchio, l'interruttore di alimentazione deve essere spento.
- Non caricare mai le batterie a temperature superiori a 37 °C o inferiori a 0 °C.
- È normale che il caricatore risulti caldo al tatto durante la ricarica. Utilizzare solo accessori, materiali di consumo o ricambi consigliati o forniti da Agency.
- Elettricità statica: alcuni tipi di tappeti e moquette possono provocare un piccolo accumulo di elettricità statica. Le scariche statiche non rappresentano un pericolo per la salute.
- Non utilizzare l'apparecchio all'esterno o su superfici bagnate o per raccogliere sostanze liquide.
- Non raccogliere oggetti duri o affilati, fiammiferi, cenere calda, mozziconi di sigaretta o altri oggetti simili.
- Non raccogliere liquidi infiammabili, fluidi detergenti, sostanze spray o relativi vapori o spruzzarli sull'apparecchio.
- Non calpestare il cavo di alimentazione durante l'utilizzo dell'apparecchio, né tirarlo per staccare la spina.
- Smettere di utilizzare l'apparecchio o il caricatore se sembrano guasti.
- **Assistenza Agency:** per garantire il continuo funzionamento sicuro ed efficiente dell'apparecchio, si raccomanda di far eseguire qualsiasi operazione di assistenza o riparazione esclusivamente da un tecnico dell'assistenza Agency autorizzato.
- Non utilizzare l'apparecchio su animali o persone.
- Non sostituire le batterie con batterie non ricaricabili.
- L'apparecchio contiene batterie che possono essere sostituite solo da persone competenti.
- **AVVERTENZA:** Per ricaricare la batteria, utilizzare esclusivamente l'unità rimovibile fornita con l'apparecchio.

DESCRIZIONE DEL PRODOTTO



Descrizione delle parti

1. Bocchetta per fessure
2. Pulsante di accensione/spegnimento
3. Spie di ricarica
4. Contenitore dello sporco
5. Pulsante di sgancio del contenitore dello sporco
6. Pulsante di sgancio della bacchetta elettrica
7. Serratura del coperchio del contenitore dello sporco
8. Bacchetta elettrica
9. Pulsante di sgancio della spazzola
10. Spazzola

PREPARAZIONE DEL PRODOTTO

1. Collegare e ricaricare l'unità fino a quando non si spengono tutte e tre le luci. Ricaricare l'unità fino a quando non si spengono tutte e tre le luci. Eseguire una ricarica completa per ottenere prestazioni ottimali. (Può richiedere fino a tre ore) **(1)**
2. Inserire il contenitore per lo sporco in un angolo, prima dal fondo, fino a quando non si sente il clic che indica che è in posizione. **(2)**
3. Premere il pulsante di sgancio della spazzola e spingerlo verso il basso per staccare completamente la spazzola dal tubo conduttore. Inserire la bacchetta elettrica nell'unità portatile e collegare la spazzola per tappeti. **(3)**

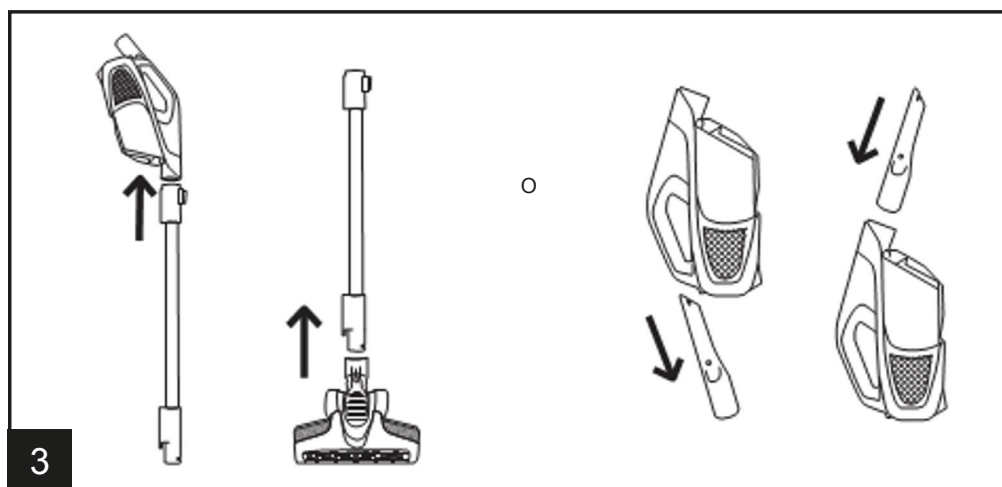
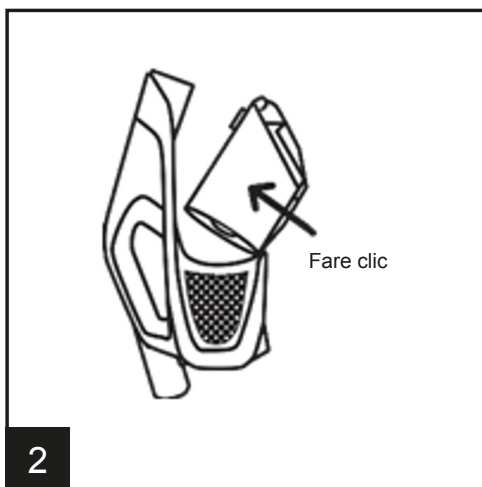
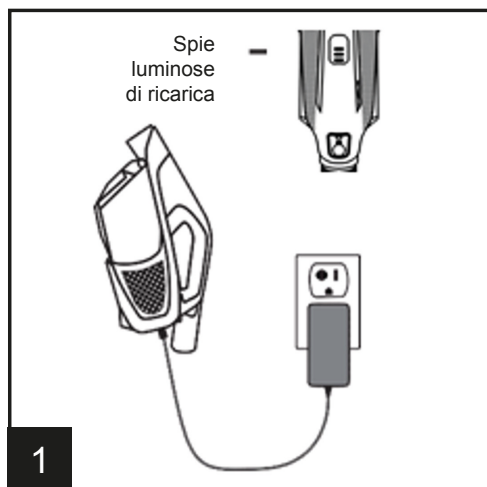

4. Premere il pulsante di accensione una volta per accendere l'apparecchio. Premere nuovamente per spegnerlo.
5. Collegare e ricaricare l'unità fino a quando non si spengono tutte e tre le luci, che vuol dire ricarica completa.

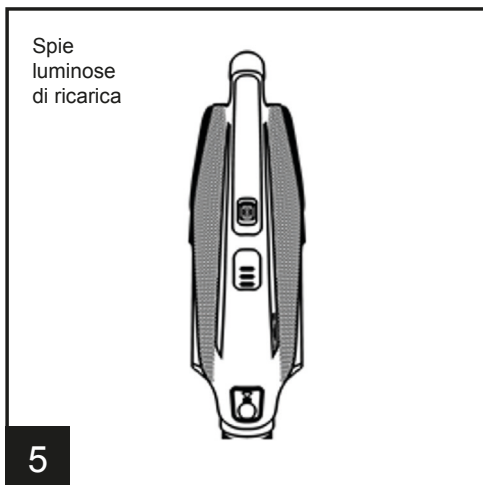
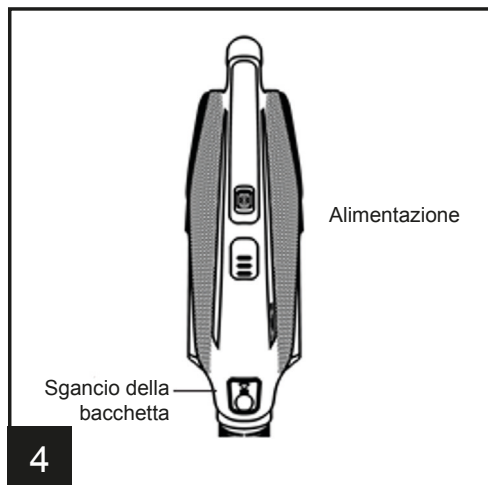

COME SVUOTARE IL CONTENITORE DELLO SPORCO.

1. Premere la serratura del coperchio del contenitore dello sporco.
2. Svuotare il contenitore. Scuoterlo per rimuovere i residui.
3. Ricordare di pulire il filtro e di chiudere il coperchio fino a sentire il clic della serratura.

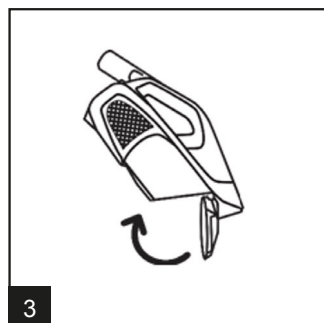
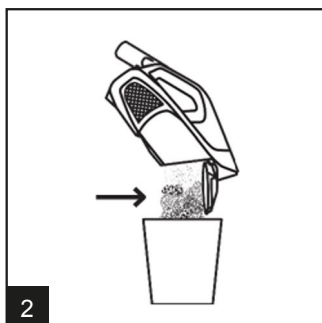

RICARICA E PULIZIA DEL PRODOTTO

4. L'unità deve essere spenta prima di collegare il caricatore; durante la ricarica, lo spegnimento o a ricarica completa, tutte le spie si spengono.(3)

NOTA: Per effettuare la ricarica, usare il caricabatterie fornito dal produttore.

CONSIGLIO: Per una migliore esperienza, ricaricare completamente l'unità prima di usarla per la prima volta.

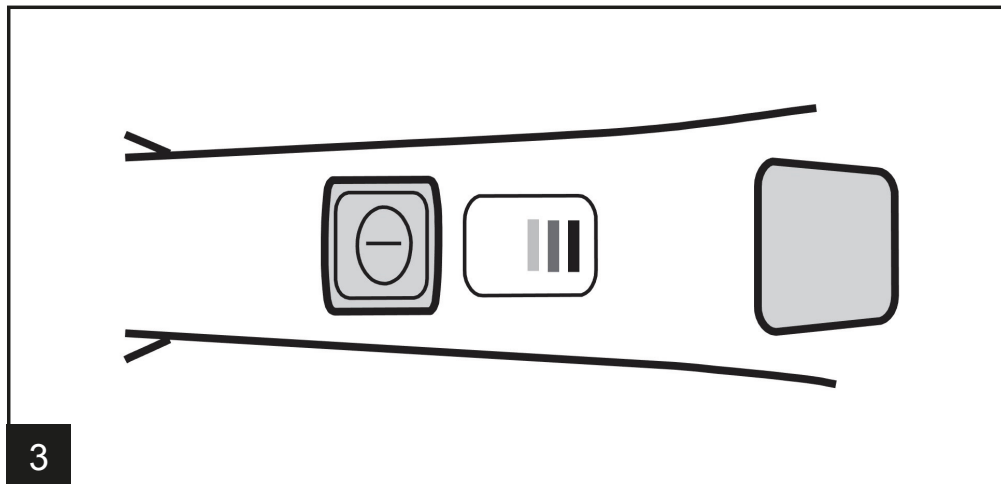

NOTA: Se l'unità è in funzione e la spina del caricabatterie è collegato all'unità, l'unità si spegne per evitare danni al caricabatterie o all'unità.

NOTA: Durante la ricarica, la spia della ricarica pulsa. Il caricabatteria è caldo durante la ricarica.

NOTA: L'unità si ricarica solo per il tempo necessario. Possono volerci fino a 3 ore per una ricarica completa.

PULIZIA DEL FILTRO LAVABILE

1. Premere il pulsante di sgancio del contenitore dello sporco.
2. Premere il pulsante di sgancio del contenitore dello sporco.
3. Risciacquare il filtro fino a quando lo sporco non esce più dal filtro. Scuoterlo e lasciarlo asciugare per 24 ore o fino a quando non è completamente asciutto.
4. Rimettere in posizione in filtro asciutto.

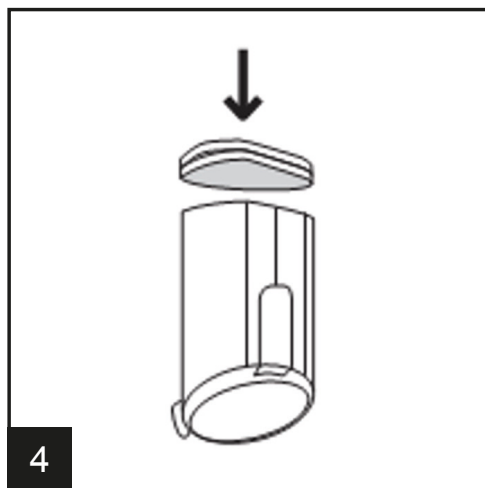
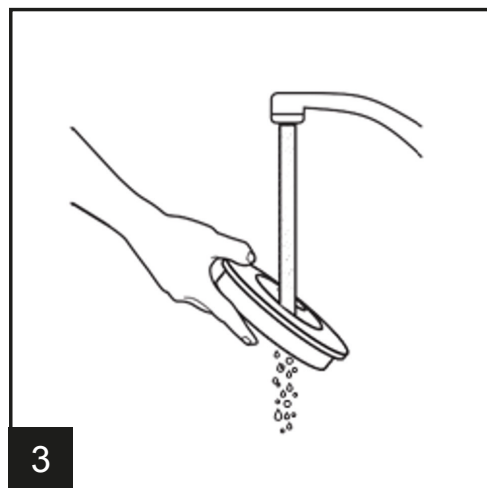
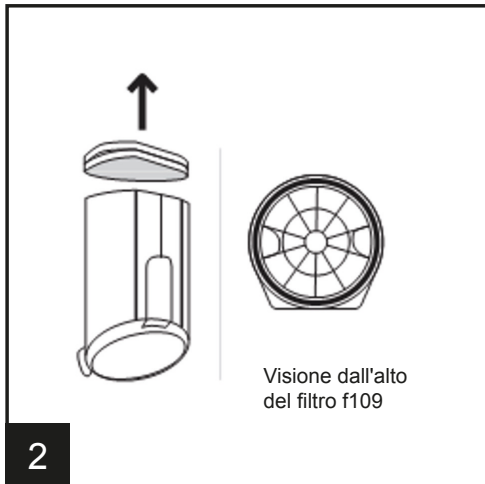
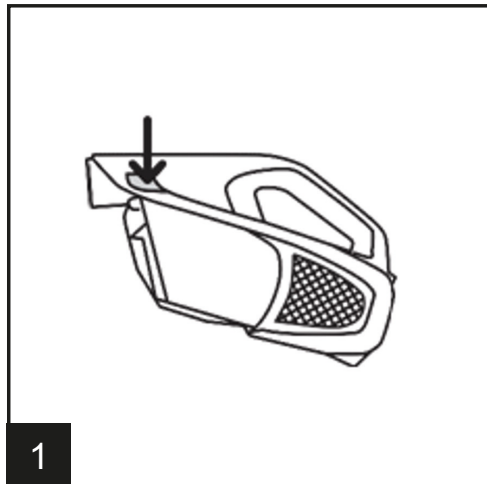

PULIZIA DEL FILTRO CICLONICO

1. Premere il pulsante di sgancio del contenitore dello sporco.
2. Estrarre il telaio e il tappetino del filtro.
3. Estrarre il filtro ciclonico rosso e pulirlo.
4. Rimettere il filtro ciclonico e il filtro nel contenitore dello sporco.

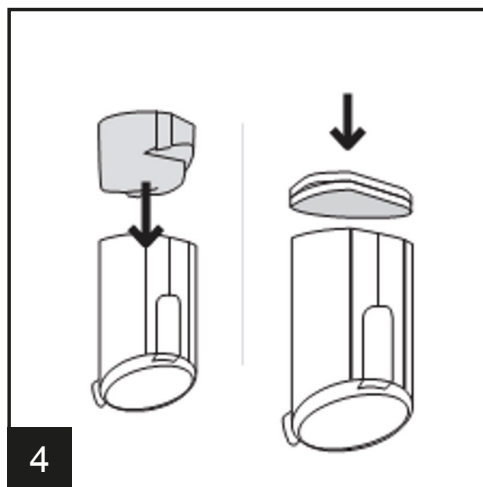
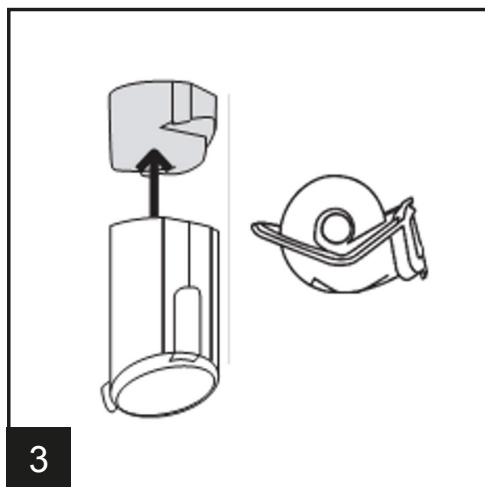
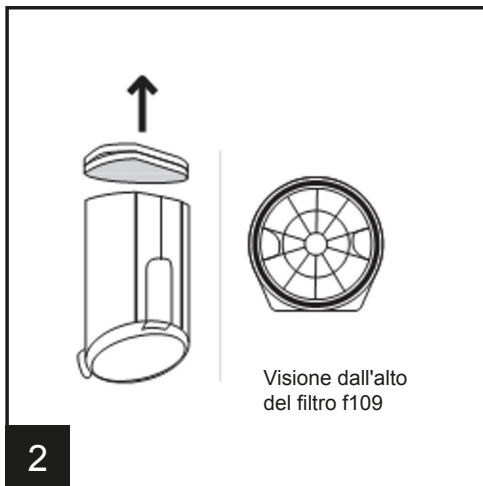
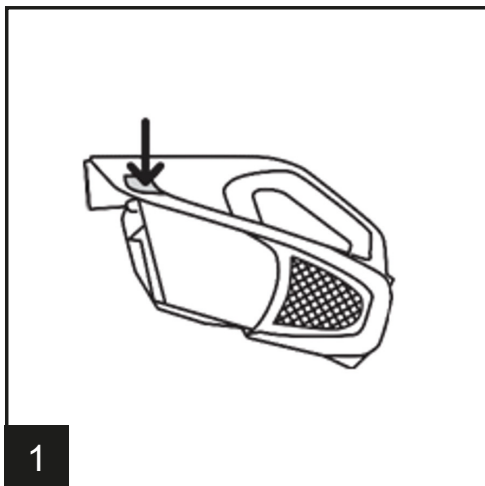

PULIZIA DELLA SPAZZOLA A RULLO

1. Capovolgere la spazzola per tappeti e rimuovere la spazzola dalla bacchetta.
2. Tirare verso di sé il pulsante di sgancio della spazzola a rullo per sganciarla. Estrarre la spazzola a rullo tirando verso l'alto. Rimuovere capelli e residui dalla spazzola a rullo.
3. Reinscrivere la spazzola a rullo nell'ugello allineandola in modo che corrisponda all'esagono nell'ugello. Premere in basso fino a quando non si sente un clic.
4. Capovolgere l'unità. Rimuovere capelli e residui dalla spazzola a rullo.

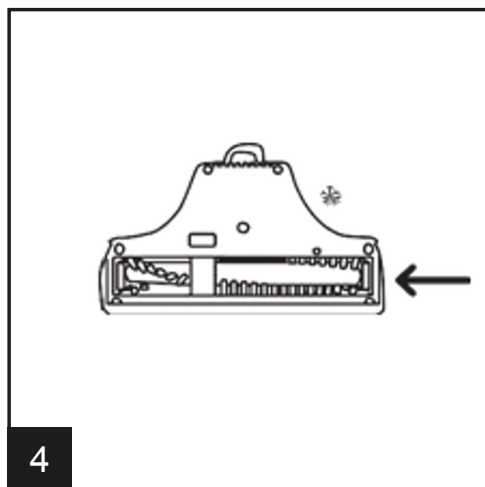
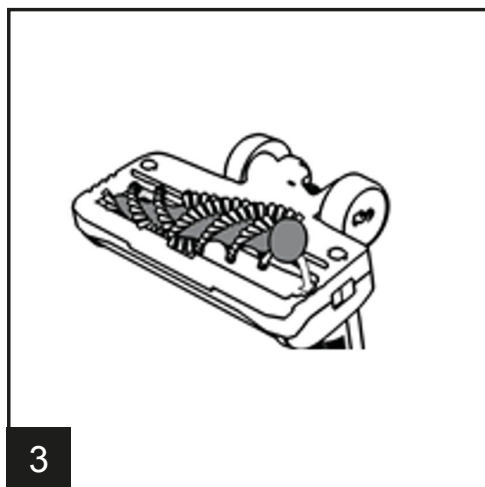
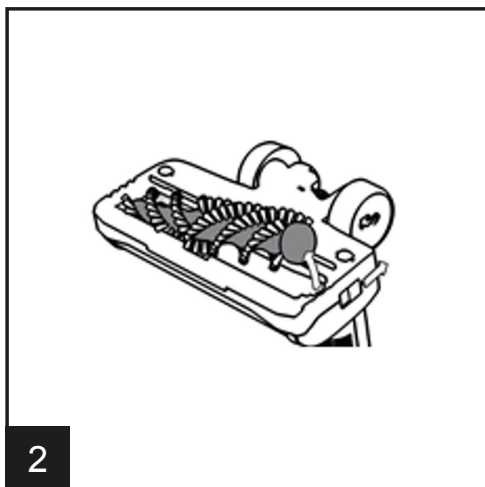
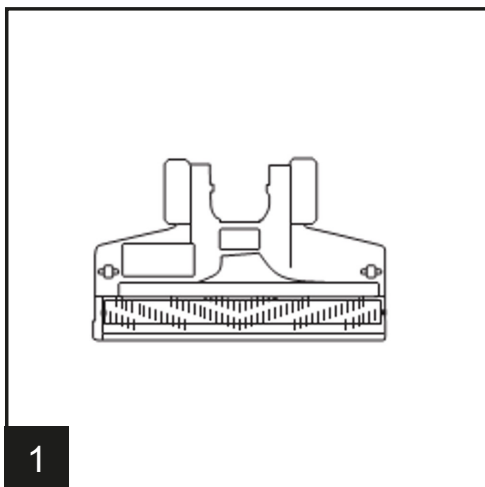

STRUMENTI



SPAZZOLA ELETTRICA PER TAPPETI:
ideale per tappeti e pavimenti duri.



BOCCHETTA PER FESSURE:
da usare negli spazi stretti, angoli, auto e spigoli in ambienti come cassette, mobili imbottiti, scale e battiscopa.

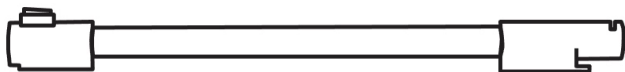

BACCHETTA ELETTRICA:
alimenta la spazzola per tappeti e offre una copertura più ampia per la pulizia dei pavimenti duri.



LUBRIFICAZIONE:
Il motore e la spazzola a rullo sono dotati di cuscinetti contenenti una quantità di lubrificante sufficiente per tutta la loro vita. L'aggiunta di lubrificante può causare dei danni. Non aggiungere lubrificante al motore o alla spazzola a rullo.



La staffa di supporto va installata accanto a una presa, in modo che il cavo di ricarica possa estendersi dalla staffa alla presa nel muro.

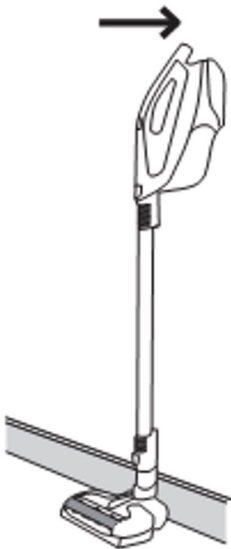

Posizionare la staffa di supporto sull'unità e usare il nastro biadesivo in dotazione per far aderire la staffa al muro all'altezza della scopa elettrica senza fili. Applicare una pressione uniforme per far aderire la staffa di supporto al muro.

RISOLUZIONE DEI PROBLEMI

In caso di problemi con l'aspirapolvere, seguire questa semplice lista di controllo prima di chiamare il Centro assistenza clienti Agency:

A. Dall'aspirapolvere esce della polvere

Svuotare il contenitore dello sporco e fare riferimento a Rimozione/ Sostituzione del contenitore dello sporco e a Rimozione e pulizia del filtro.

B. La spazzola non gira

Pulire/rimuovere residui dalla spazzola a rullo.

C. Gliattrezzi dell'aspirapolvere non funzionano

Svuotare il contenitore per lo sporco e rimuovere entrambi i filtri/Pulire, rimuovere e riattaccare.

D. L'aspirazione è scarsa

Reinstallare il contenitore dello sporco assicurandosi che il coperchio sia completamente chiuso/ Rimuovere entrambi i filtri e pulire/ Fare riferimento a Rimozione e sostituzione del filtro/ Ricaricare la batteria/ Pulire o sostituire il filtro/ Rimuovere il filtro e pulire/ Spegner e scollegare la spazzola per rimuovere i residui.

E. L'aspirapolvere si surriscalda

Pulire, risciacquare, far asciugare e rimontare il filtro/ Trovare l'ostruzione e rimuovere

F. L'aspirapolvere non funziona

Ricaricare la batteria per un massimo di 3 ore. Le spie pulsano durante la ricarica e si spengono a ricarica completa/ Contattare il servizio clienti e visitare il nostro sito Web ricarica

G. La spia di ricarica lampeggia e si spegne

Contattare il servizio clienti e visitare il nostro sito Web ricarica

SPECIFICHE DEL PRODOTTO

Tipo di alimentazione: a batteria

Spina elettrica: Tipo C (CEE 7/16)

Lunghezza del cavo adattatore di alimentazione: 1,8 M

Consumo energetico massimo: 150 W

Capienza del contenitore della polvere: 0,7 L

Materiale: plastica ABS

Con o senza sacchetto della polvere: senza sacchetto

Base di ricarica: no

Idoneo per liquidi: no

Senza filo: sì

Livelli di potenza: 1

Filtro dell'aria HEPA: N/A

Tensione operativa: 21,6 V

Tipo di spazzola: motorizzata

Potenza di aspirazione massima: 5000 Pa

Motore brushless: no

Peso: 2150 g

Tempo di funzionamento: 15 min

Tempo di ricarica: 3 ore

Utilizzare solo con adattatore di alimentazione: ZD024D265075EU,
ingresso 100-240 V, 50/60 Hz, 0,8 A

CONTENUTO DELLA CONFEZIONE

1 scopa elettrica

1 bocchetta per fessure

1 supporto per installazione a parete

1 adattatore di alimentazione

AMBIENTE

Il simbolo presente su questo apparecchio indica che non può essere trattato come rifiuto domestico. Al contrario, deve essere portato negli appositi punti di raccolta dedicati al riciclaggio di apparecchiature elettriche ed elettroniche. Lo smaltimento deve avvenire nel rispetto delle normative ambientali locali in materia di smaltimento dei rifiuti. Per informazioni maggiormente dettagliate sul trattamento, il recupero e il riciclaggio dell'apparecchio, contattare il proprio ufficio comunale locale, il servizio di nettezza urbana e smaltimento dei rifiuti o il negozio nel quale è stato acquistato l'apparecchio.



MANUAL DE INSTRUCCIONES
ASPIRADORA ESCOBA 2 EN 1
N.º DE REFERENCIA: 871125247502
MODELO: DD9003 / V8264

Lea y conserve estas instrucciones

INSTRUCCIONES PARA UN USO SEGURO

Este aparato solo debe utilizarse para la limpieza doméstica, tal y como se describe

en esta guía del usuario. Asegúrese de entender la guía por completo antes de utilizar el aparato.

- Desconecte siempre el cargador de la toma de corriente antes de limpiar el aparato o de realizar cualquier tarea de mantenimiento.
- Este aparato lo pueden utilizar niños mayores de ocho años y personas con capacidades físicas, sensoriales o mentales reducidas, o con falta de experiencia y conocimiento, si se les supervisa o si se les proporcionan las instrucciones sobre el uso del aparato de forma segura y comprenden los peligros asociados.
- No permita que los niños jueguen con el aparato.
- Los niños no deben realizar la limpieza ni el mantenimiento del producto sin supervisión.
- Si el cable de alimentación está dañado, deje de usar el aparato de inmediato.
- Para evitar riesgos de seguridad, el cable de alimentación debe reemplazarlo un técnico de servicio.
- Mantenga las manos, los pies, la ropa suelta y el pelo alejados de los cepillos giratorios.
- Utilice únicamente el cargador original suministrado con el aparato.
- Compruebe que la tensión de alimentación es la misma que la indicada en el cargador.
- Si el aparato se va desechar, debe retirar primero las baterías. Se debe desenchufar el aparato de la corriente antes de retirar la batería. Deseche las baterías de forma segura. Haga funcionar el aparato hasta que se detenga para que las baterías se hayan descargado por completo. Las baterías usadas deben llevarse a una estación de reciclaje y no deben desecharse con la basura doméstica. Para retirar las baterías, póngase en contacto con el Centro de atención al cliente de la Agencia o proceda según las siguientes instrucciones.

NOTA: Si tiene alguna dificultad para desmontar la unidad o si desea obtener información más detallada sobre el tratamiento, la

recuperación y el reciclaje de este producto, póngase en contacto con su oficina municipal o con el servicio de eliminación de residuos domésticos.

- Al cargar el aparato, el interruptor de alimentación debe estar apagado.
- No cargue nunca las baterías a temperaturas superiores a 37 °C o inferiores a 0 °C.
- Es normal que el cargador esté caliente al tacto durante la carga. Utilice únicamente los accesorios, consumibles o repuestos recomendados o suministrados por la Agencia.
- Electricidad estática: algunas alfombras pueden causar una pequeña acumulación de electricidad estática. Las descargas estáticas no son peligrosas para la salud.
- No use el aparato al aire libre, sobre superficies mojadas ni para recoger agua.
- No recoja objetos duros ni afilados, cerillas, cenizas calientes, colillas de cigarrillos ni otros artículos similares.
- No pulverice ni recoja líquidos inflamables, líquidos de limpieza, aerosoles ni sus vapores.
- No pase por encima del cable de alimentación cuando utilice el aparato ni retire el enchufe tirando del cable.
- No continúe usando el aparato ni el cargador si parecen defectuosos.
- **Servicio de agencia:** Para garantizar el funcionamiento continuo, seguro y eficiente de este aparato, recomendamos que únicamente técnicos de servicio de una agencia autorizada lleven a cabo el mantenimiento y la reparación.
- No utilice el aparato para limpiar animales ni personas.
- No sustituya las baterías por otras no recargables.
- Este aparato contiene baterías que solo pueden ser reemplazadas por personas cualificadas.
- **ADVERTENCIA:** Para recargar la batería, utilice únicamente la unidad de alimentación desmontable proporcionada con este aparato.

DESCRIPCIÓN DEL PRODUCTO



Descripción de los componentes

1. Boquilla para hendiduras
2. Botón de encendido/apagado
3. Luces indicadoras de carga
4. Depósito de polvo
5. Botón de liberación del depósito de polvo
6. Botón de liberación de la varilla con alimentación
7. Cierre de la tapa del depósito de polvo
8. Varilla con alimentación
9. Botón de liberación del cepillo
10. Cepillo

PREPARACIÓN DEL PRODUCTO

1. Enchufe y cargue la unidad hasta que se apaguen las tres luces. Cargue la unidad hasta que se apaguen las tres luces. Realice la carga completa para conseguir el mejor rendimiento. (Puede tardar hasta tres horas) **(1)**
2. Inserte el depósito de polvo en ángulo, primero el extremo inferior hasta que encaje en su sitio. **(2)**
3. Presione el botón de liberación del cepillo y empújelo hacia abajo para que el cepillo se suelte por completo del tubo conductor. Inserte la varilla con alimentación en la unidad manual y conecte la boquilla para alfombras. **(3)**

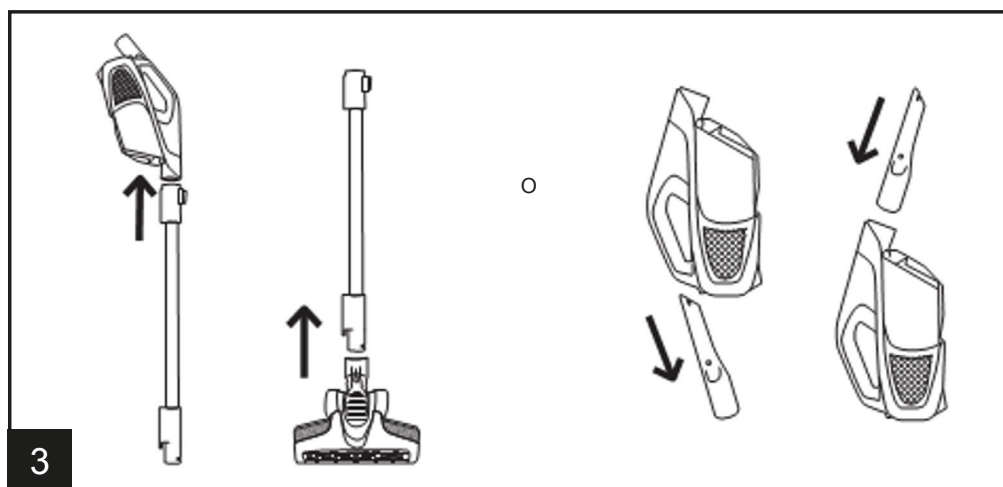
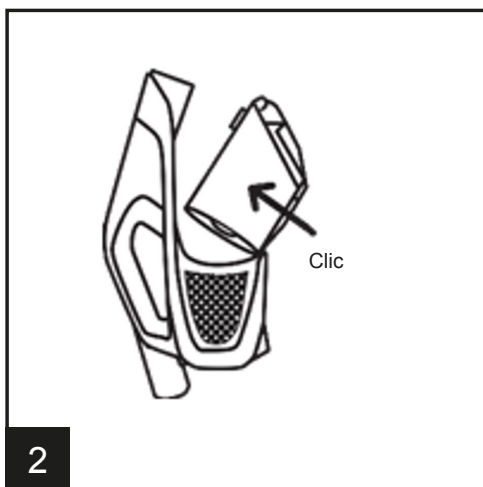
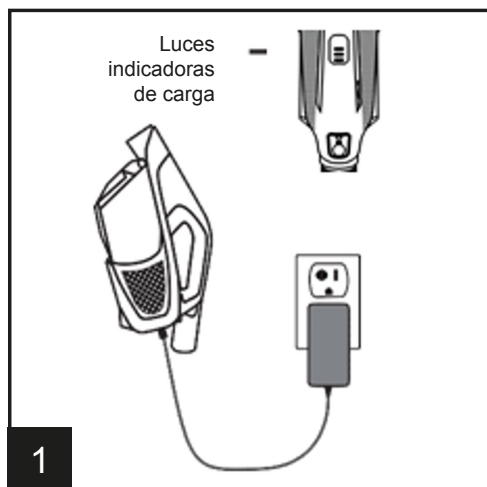

4. Presione el botón de encendido una vez para encender el aparato. Pulse de nuevo para apagarlo.
5. Enchufe y cargue la unidad hasta que las tres luces se apaguen, lo que indica que la unidad está completamente cargada.

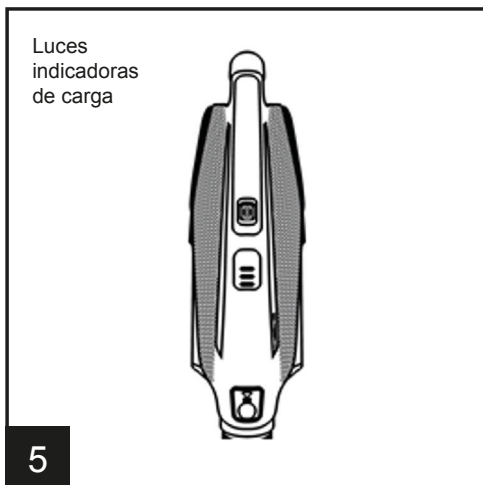

CÓMO VACIAR EL DEPÓSITO DE POLVO

1. Presione el cierre de la tapa del depósito de polvo.
2. Vacíe el depósito. Sacúdalo para eliminar los restos.
3. Recuerde limpiar el filtro y cerrar la tapa hasta que el cierre encaje.

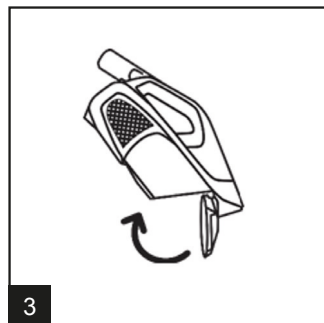
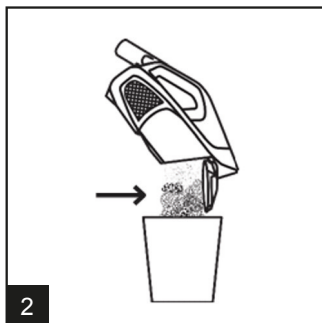

RECARGA Y LIMPIEZA DEL PRODUCTO

4. La alimentación debe estar apagada antes de enchufar el cargador y todos los indicadores parpadearán cuando se cargue y se apague o cuando esté completamente cargado.(3)

NOTA: Utilice solo el cargador suministrado por el fabricante para la recarga.

CONSEJO: Para una mejor experiencia, cargue por completo la unidad antes del primer uso.

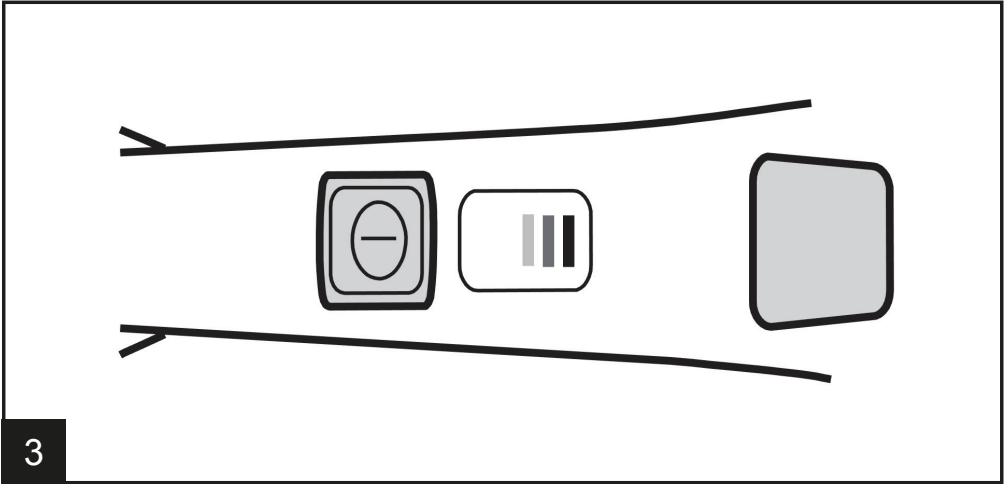

NOTA: Si la unidad está funcionando y el enchufe del cargador está conectado a la unidad, la unidad se apagará para evitar que se dañe el cargador o la unidad.

NOTA: El indicador de carga parpadeará durante la carga. El cargador se calentará durante la carga.

NOTA: La unidad se cargará solo durante el tiempo necesario para la carga. Podría tardar hasta 3 horas en alcanzar la carga completa.

LIMPIEZA DEL FILTRO ENJUAGABLE

1. Pulse el botón de liberación del depósito de polvo.
2. Pulse el botón de liberación del depósito de polvo.
3. Enjuague el filtro con agua hasta que deje de salir suciedad del filtro. Sacúdale y déjelo secar 24 horas o hasta que esté completamente seco.
4. Vuelva a colocar el filtro seco en su posición.

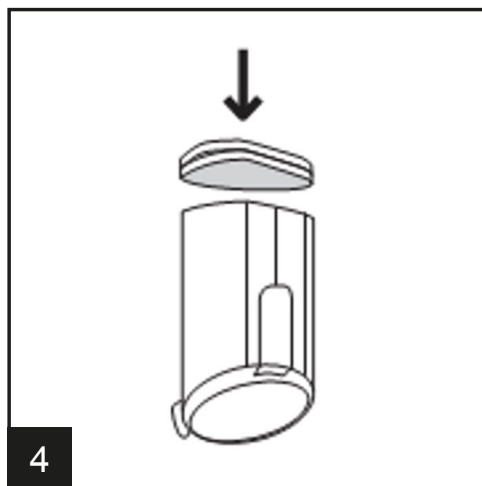
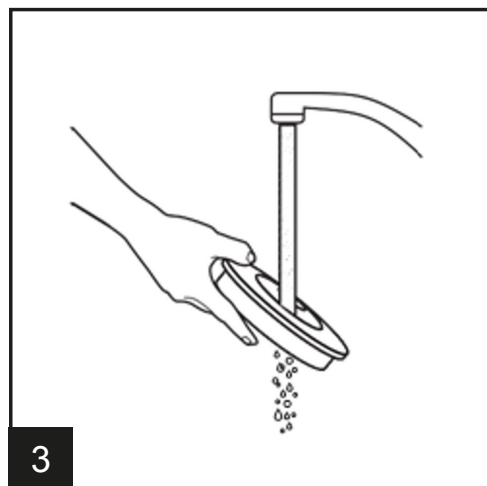
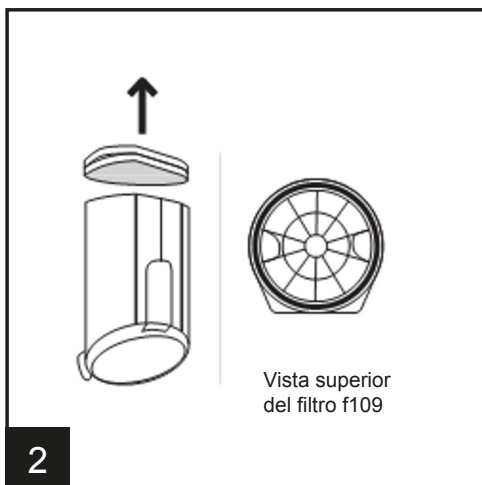
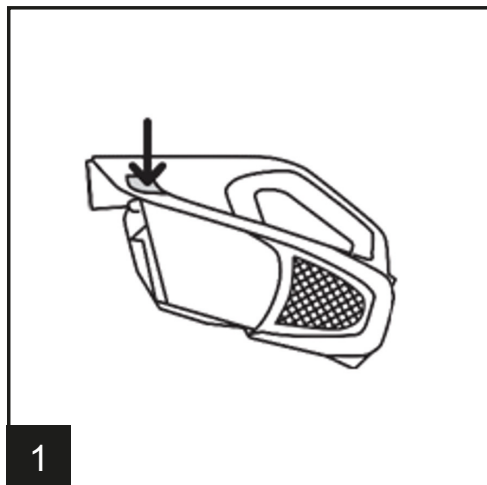

LIMPIEZA DEL FILTRO CICLÓNICO

1. Pulse el botón de liberación del depósito de polvo.
2. Saque el marco y la almohadilla del filtro.
3. Saque el filtro ciclónico rojo y límpielo.
4. Vuelva a colocar el filtro ciclónico y el filtro en el depósito de polvo.

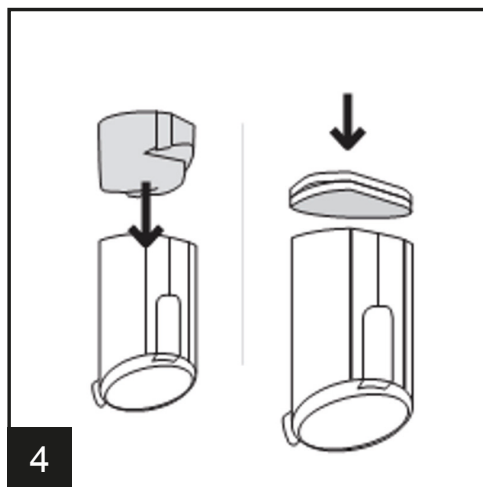
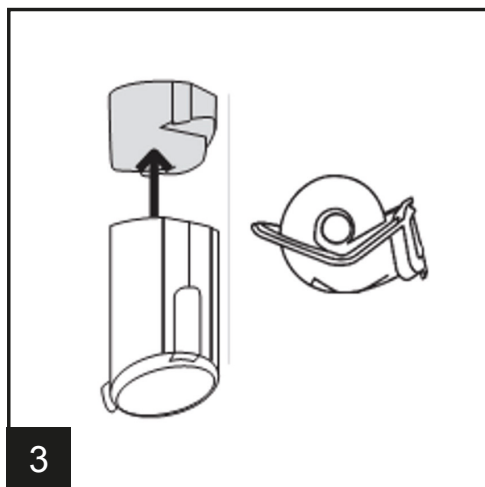
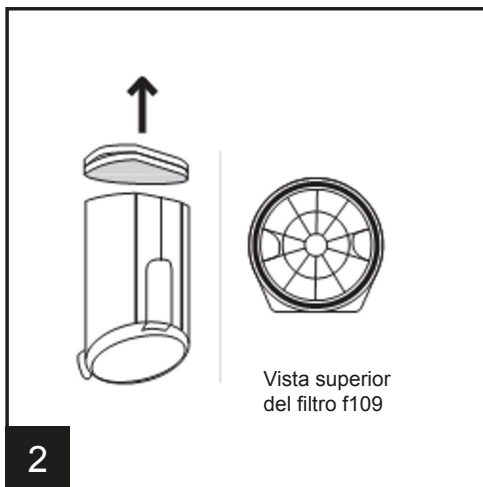
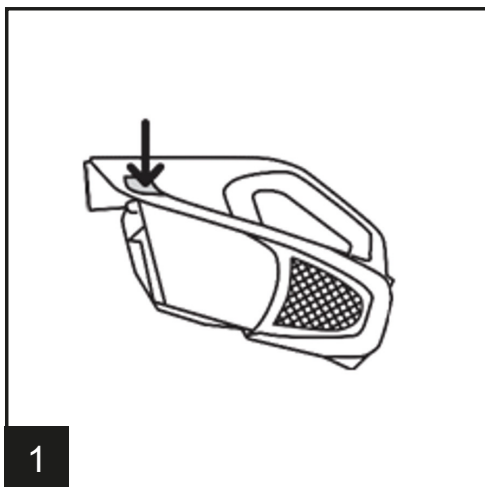

LIMPIEZA DEL RODILLO DE CEPILLOS

1. Gire la boquilla para alfombras y retire la boquilla de la varilla.
2. Apriete el botón de liberación del rodillo de cepillos para soltarlo. Saque el rodillo de cepillos. Retire los restos de pelo y suciedad del rodillo de cepillos.
3. Vuelva a insertar el rodillo de cepillos en la boquilla alineándolo para que encaje en el hexágono de la boquilla. Presione hasta escuchar un clic.
4. Dé la vuelta a la herramienta para escaleras. Retire los restos de pelo y suciedad del rodillo de cepillos.

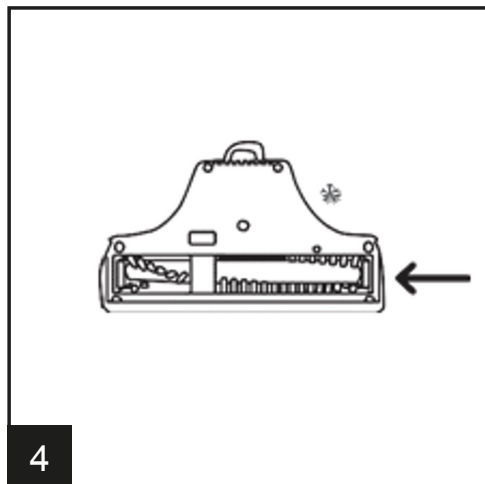
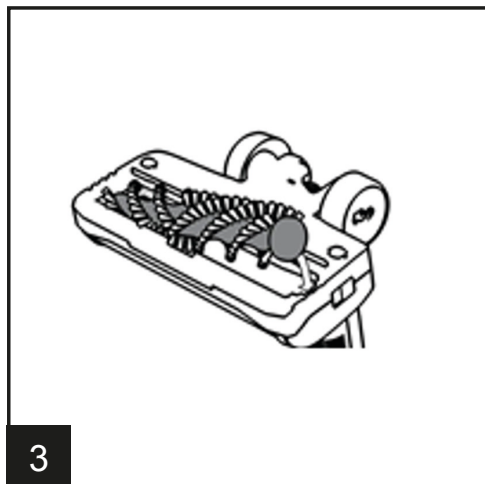
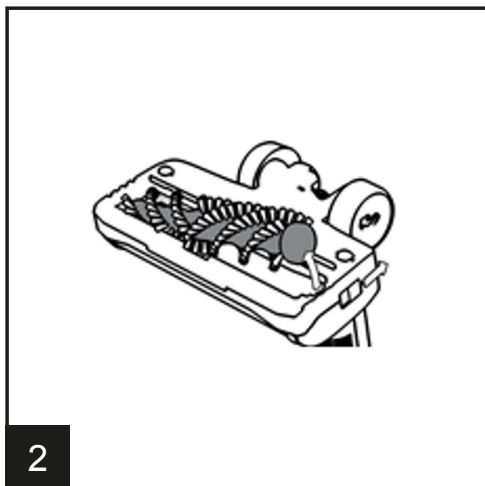
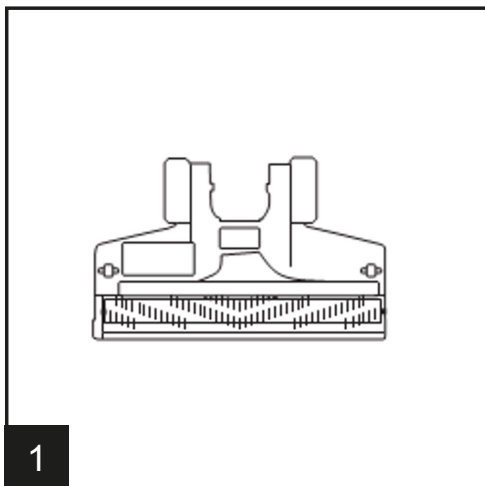

HERRAMIENTAS



BOQUILLA PARA ALFOMBRAS MOTORIZADA:
excelente para alfombras y suelos duros.



BOQUILLA PARA HENDIDURAS:
utilizar en espacios reducidos, esquinas, coches y a lo largo de los bordes en lugares como cajones, muebles tapizados, escaleras y zócalos.

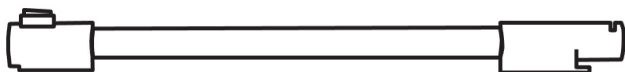

VARILLA CON ALIMENTACIÓN:
proporciona alimentación a la boquilla para alfombras y un mayor alcance para la limpieza de superficies y suelos duros.



LUBRICACIÓN:
El motor y el rodillo de cepillas disponen de cojinetes que contiene lubricación para toda su vida útil. Si se añade lubricante podría

provocar daños. No añada lubricante al motor ni al rodillo de cepillos.



El soporte debe instalarse cerca de un enchufe de modo que el cable del cargador pueda llegar desde el soporte hasta el enchufe en la pared.

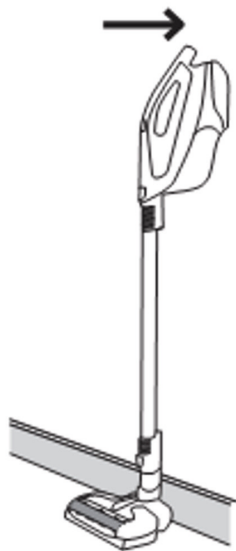

Coloque el soporte en la unidad y utilice la cinta adhesiva de doble cara suministrada para adherir el soporte a la pared a la altura del aspirador escoba inalámbrico. Aplique una presión uniforme al adherir el soporte a la pared.

SOLUCIÓN DE PROBLEMAS

Si tiene algún problema con la aspiradora, siga esta sencilla lista de comprobación antes de llamar al Centro de atención al cliente de la Agencia:

A. Sale polvo de la aspiradora

Vacíe el depósito de polvo y revise la extracción/sustitución del depósito de polvo y revise la extracción y limpieza del filtro.

B. El rodillo de cepillos no gira

Limpie/retire los restos del rodillo de cepillos.

C. Las herramientas de la aspiradora no recogen la suciedad

Vacía el depósito de polvo y saque ambos filtros / Límpielos y vuelva a montarlos.

D. Aspiración insuficiente

Vuelva a montar el depósito de polvo y asegúrese de cerrar la tapa por completo / Saque ambos filtros y límpielos / Revise la extracción y sustitución del filtro/ Cargue la batería/ Limpie o sustituya el filtro/ Quite el filtro y límpielo/ Apague la unidad y, a continuación, desconecte la boquilla para limpiar la suciedad.

E. La aspiradora se calienta

Limpie el filtro, enjuáguelo, déjelo secar y vuelva a montarlo/ Localice el atasco y elimínelo

F. La aspiradora no funciona

Cargue la batería durante 3 horas. Las luces indicadoras parpadearán mientras se carga y se apagarán cuando la carga esté completa/ Póngase en contacto con el servicio de atención al cliente y visite nuestro sitio web

G. El indicador del cargador parpadea y después se apaga

Póngase en contacto con el servicio de atención al cliente y visite nuestra página web

ESPECIFICACIONES DEL PRODUCTO

Tipo de fuente de alimentación: alimentación con batería

Enchufe: Tipo C (CEE 7/16)

Longitud del cable del adaptador de alimentación: 1,8 m

Consumo de energía máximo: 150 W

Capacidad del depósito para polvo: 0,7 l

Material: plástico ABS

Con bolsa de polvo o sin bolsa: sin bolsa

Base de carga: no

Apto para líquidos: no

Sin cable: sí

Número de ajustes de potencia: 1

Filtro de aire HEPA: N/D

Tensión de funcionamiento: 21,6 V

Tipo de cepillo: cepillo motorizado

Potencia máxima de aspiración: 5000 Pa

Motor sin escobillas: no

Peso: 2150 g

Tiempo de funcionamiento: 15 minutos

Tiempo de carga: 3 h

Usar solo con adaptador de corriente: ZD024D265075EU, entrada 100-240 V, 50/60 Hz, 0,8 A

CONTENIDO

1 aspiradora escoba

1 boquilla para hendiduras

1 soporte de pared

1 adaptador de corriente

MEDIOAMBIENTE

Este símbolo, que aparece en el aparato, indica que este

electrodoméstico no puede tratarse como un desecho doméstico.

En su lugar, deberá entregarse en el punto limpio para el reciclaje

de equipos eléctricos y electrónicos correspondiente. Su eliminación

debe llevarse a cabo de acuerdo con las normas medioambientales

locales para la eliminación de residuos. Para obtener información

más detallada sobre el tratamiento, recuperación y reciclaje de este

electrodoméstico, póngase en contacto con la administración local de

su ciudad, el servicio de recogida de residuos de su comunidad o la

tienda donde compró el aparato.



MANUAL DE INSTRUÇÕES
ASPIRADOR VERTICAL 2 EM 1
N.º DE ARTIGO: 871125247502
MODELO: DD9003 / V8264

Leia e guarde estas instruções

INSTRUÇÕES PARA UMA UTILIZAÇÃO SEGURA

Este aparelho deve ser utilizado apenas para limpeza doméstica, conforme descrito

neste guia do utilizador. Certifique-se de que compreende totalmente este guia antes de utilizar o aparelho.

- Desligue sempre o aparelho e retire o carregador da tomada antes de limpar o aparelho ou efetuar qualquer tarefa de manutenção.
- Este aparelho pode ser utilizado por crianças com idade igual ou superior a 8 anos e por pessoas com capacidades físicas, sensoriais ou mentais reduzidas, ou com falta de experiência e conhecimento, caso tenham supervisão ou recebido instruções relativas à utilização segura do aparelho e compreendam os perigos envolvidos.
- As crianças não devem brincar com o aparelho.
- A limpeza e a manutenção pelo utilizador não devem ser efetuadas por crianças sem supervisão.
- Se o cabo de alimentação estiver danificado, pare imediatamente de utilizar o aparelho.
- Para evitar perigos de segurança, apenas um técnico de assistência autorizado da Agency pode substituir o cabo de alimentação.
- Mantenha as mãos, os pés, o vestuário folgado e o cabelo afastados das escovas rotativas.
- Utilize apenas o carregador original fornecido com o aparelho.
- Verifique se a tensão de alimentação é igual à indicada no carregador.
- Se pretender eliminar o aparelho, é necessário retirar primeiro as baterias. Quando pretender retirar uma bateria, tem de desligar primeiro o aparelho da corrente elétrica. Elimine as baterias de forma segura. Deixe o aparelho a funcionar até parar por descarregamento total das baterias. As baterias usadas devem ser levadas para uma estação de reciclagem e não devem ser eliminadas juntamente com os resíduos domésticos. Para remover as baterias, contacte o Centro de Apoio ao Cliente da Agency ou prossiga de acordo com as instruções seguintes.

NOTA: Se tiver alguma dificuldade em desmontar a unidade ou pretender obter informações mais detalhadas sobre o tratamento, a

recuperação e a reciclagem deste aparelho, contacte as autoridades locais ou o seu serviço de recolha de resíduos domésticos.

- Quando carregar o aparelho, o interruptor de alimentação tem de estar desligado.
- Nunca carregue as baterias com temperaturas ambiente superiores a 37 °C ou inferiores a 0 °C.
- É normal que o carregador aqueça durante o carregamento. Utilize apenas acessórios, consumíveis ou peças de substituição recomendados ou fornecidos pela Agency.
- Eletricidade estática: algumas carpetes podem causar uma pequena acumulação de eletricidade estática. Uma descarga de eletricidade estática não é perigosa para a saúde.
- Não utilize o seu aparelho no exterior ou em superfícies molhadas, nem para aspirar líquidos.
- Não aspire objetos duros ou afiados, fósforos, cinzas quentes, pontas de cigarro ou outros objetos semelhantes.
- Não pulverize nem aspire líquidos inflamáveis, líquidos de limpeza, aerossóis ou os respetivos vapores.
- Não passe o aparelho sobre o cabo de alimentação quando estiver a utilizar o mesmo nem retire a ficha da tomada puxando o cabo de alimentação.
- Não continue a utilizar o aparelho ou o carregador se observar alguma anomalia nos mesmos.
- **Assistência da Agency:** Para garantir o funcionamento contínuo, seguro e eficiente deste aparelho, recomendamos que todas as manutenções ou reparações sejam efetuadas apenas por um técnico de assistência autorizado da Agency.
- Não utilize o aparelho para limpar animais ou pessoas.
- Não substitua as baterias por baterias não recarregáveis.
- Este aparelho contém baterias que só podem ser substituídas por pessoas qualificadas.
- **AVISO:** Para recarregar a bateria, utilize apenas a unidade de alimentação amovível fornecida com este aparelho.

DESCRIÇÃO DO PRODUTO



Descrição das peças

1. Acessório para frestas
2. Botão para ligar/desligar
3. Luzes de indicação de carga
4. Depósito para sujeira
5. Botão de libertação do recipiente de sujeira
6. Botão de libertação do tubo com alimentação
7. Fecho da tampa do depósito para sujeira
8. Tubo com alimentação
9. Botão de libertação da escova
10. Escova

PREPARAÇÃO DO ARTIGO

1. Ligue e carregue a unidade até que as três luzes se apaguem. Carregue a unidade até que as três luzes se apaguem. Carregue totalmente a unidade para obter o melhor desempenho. (Pode demorar até três horas) **(1)**
2. Insira o depósito para sujidade ligeiramente inclinado, colocando primeiro a extremidade inferior até encaixar. **(2)**
3. Prima o botão de libertação da escova e empurre-o para baixo para remover completamente a escova do tubo condutor. Insira o tubo com alimentação na unidade portátil e coloque o bocal para carpetes. **(3)**

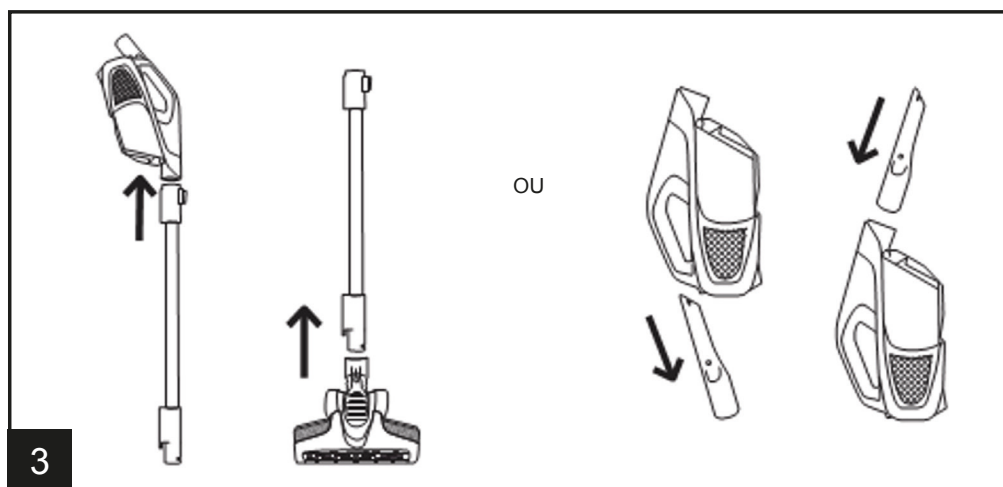
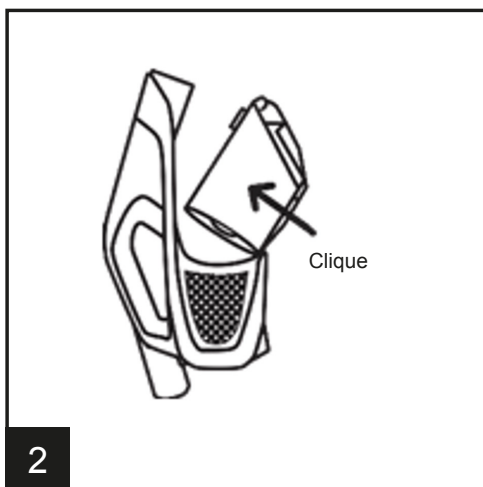
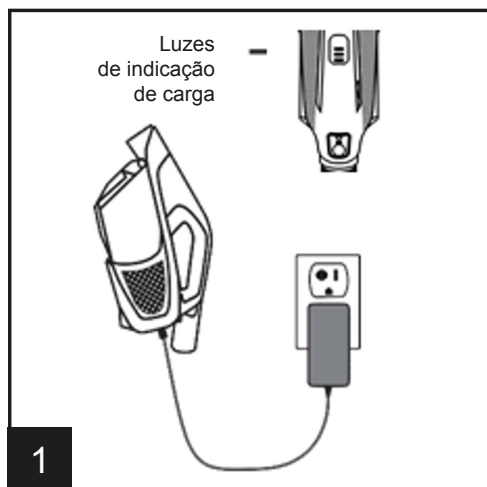

4. Prima o botão de alimentação uma vez para ligar o aparelho. Prima novamente o botão para desligá-lo.

5. Ligue e carregue a unidade até que as três luzes se apaguem, o que indica que a unidade está totalmente carregada.

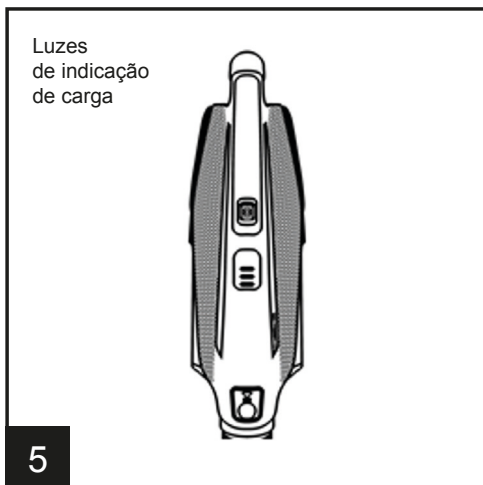
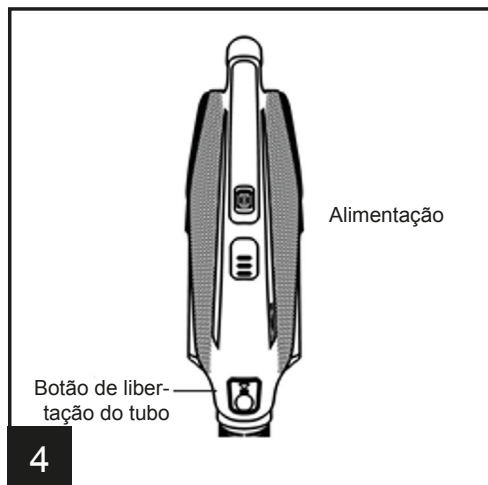

COMO Esvaziar o Depósito para Sujidade

1. Prima o fecho da tampa do depósito para sujidade.

2. Esvazie o depósito. Sacuda-o para remover quaisquer detritos.

3. Não se esqueça de limpar o filtro e fechar a tampa até que o fecho encaixe.

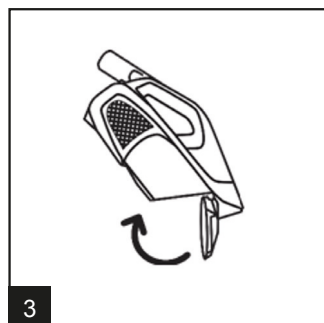
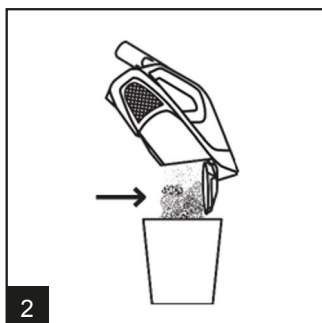

RECARREGAR E LIMPAR O PRODUTO

4. Para ligar o carregador, o interruptor de alimentação tem de estar desligado. As luzes de indicação irão piscar durante o carregamento e apagar-se-ão quando o aparelho estiver totalmente carregado.(3)

NOTA: Utilize apenas o carregador fornecido pelo fabricante para recarregar.

SUGESTÃO: Para uma melhor experiência, carregue completamente a unidade antes da primeira utilização.

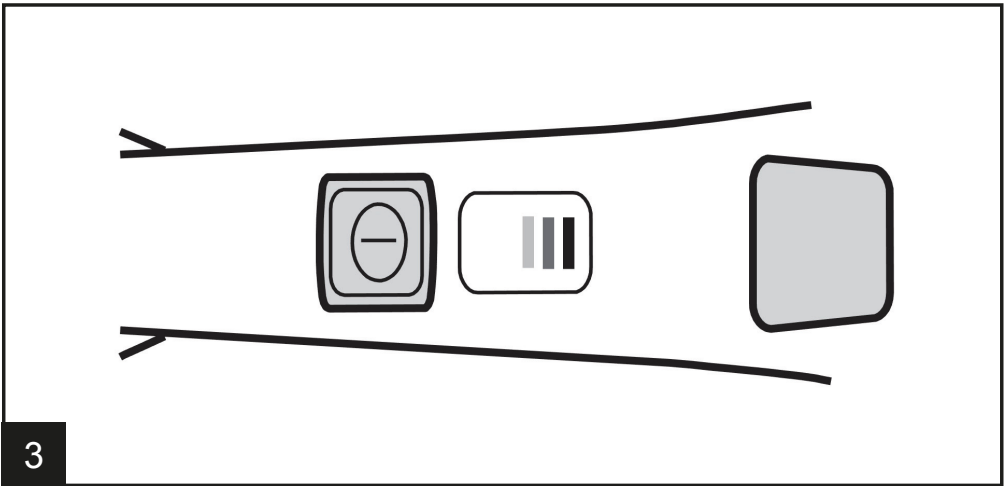

3

NOTA: Se a unidade estiver em funcionamento e a ficha do carregador estiver ligada à unidade, esta será desligada para evitar danos no carregador ou na unidade.

NOTA: A luz de indicação de carga piscará durante o carregamento. O carregador irá aquecer durante o carregamento.

NOTA: A unidade irá carregar apenas enquanto for necessário. Pode demorar até 3 horas a carregar completamente.

LIMPAR O FILTRO LAVÁVEL

1. Prima o botão de libertação do depósito para sujidade.
2. Prima o botão de libertação do depósito para sujidade.
3. Lave o filtro com água até que não saia mais sujidade do filtro. Sacuda-o e deixe-o secar durante 24 horas ou até que esteja completamente seco.
4. Volte a colocar o filtro seco no devido lugar.

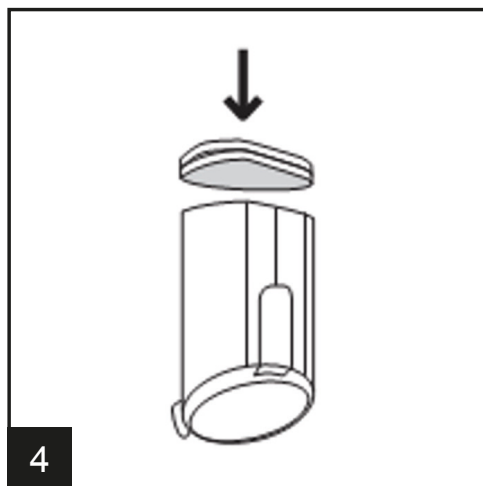
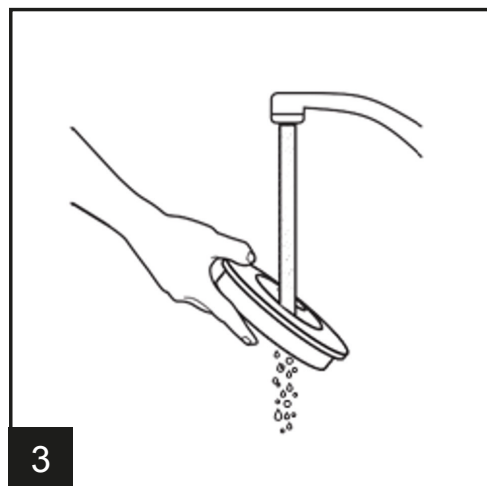
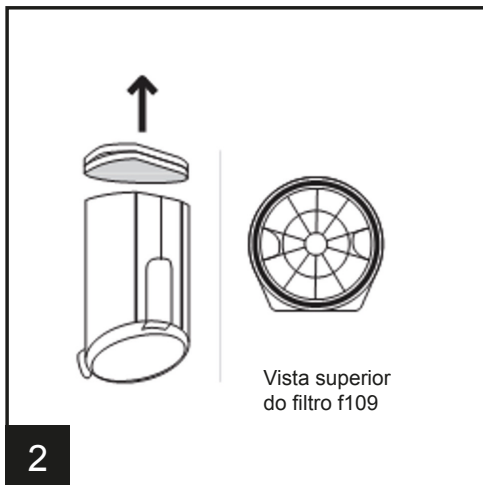
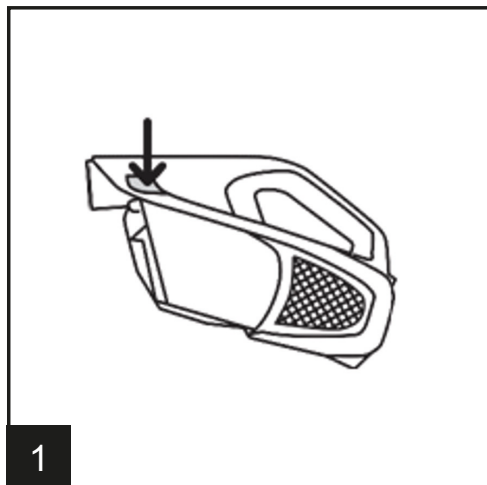

LIMPAR O FILTRO CICLÓNICO

1. Prima o botão de libertação do depósito para sujidade.
2. Remova o suporte e a almofada do filtro.
3. Remova o filtro ciclónico vermelho e limpe-o.
4. Volte a colocar o filtro ciclónico e o filtro no depósito para sujidade.

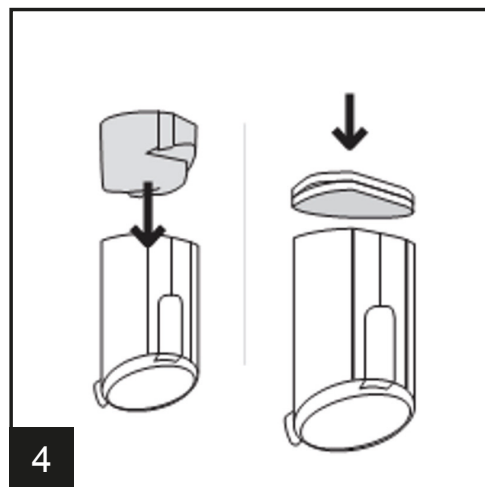
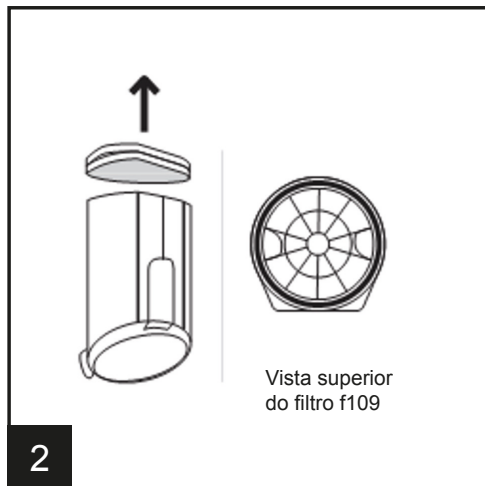
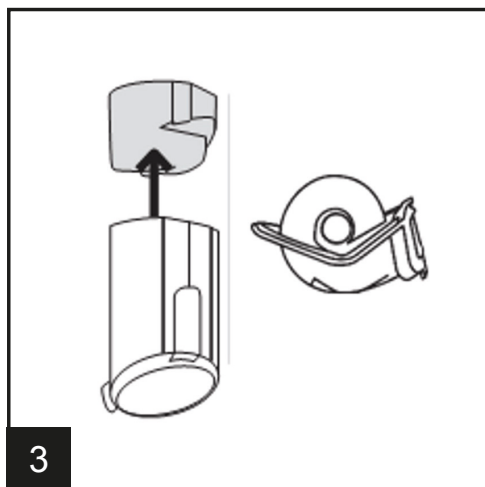
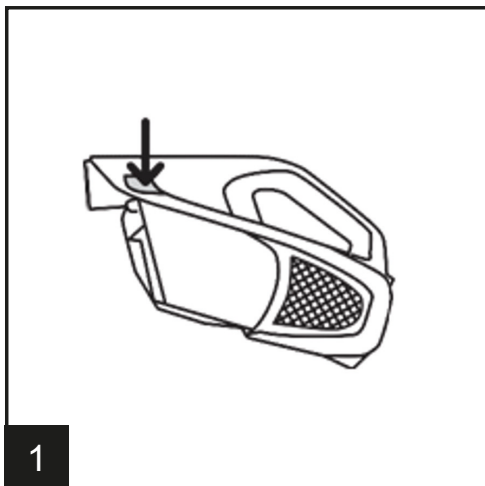

LIMPAR O ROLO DE ESCOVAS

1. Vire para si o bocal para carpetes e remova-o do tubo.
2. Retraia o botão de libertação do rolo de escovas para soltá-lo. Retire o rolo de escovas. Remova os cabelos e os resíduos de sujidade do rolo de escovas.
3. Volte a inserir o rolo de escovas no bocal, alinhando-o para que encaixe no hexágono do bocal. Pressione até ouvir um clique.
4. Vire para si o acessório para escadas e remova os cabelos e os resíduos de sujidade do rolo de escovas.

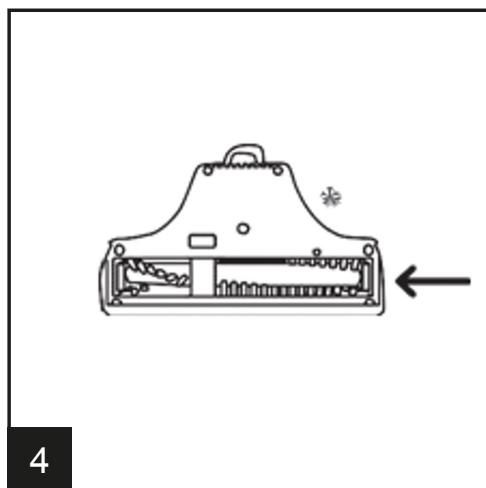
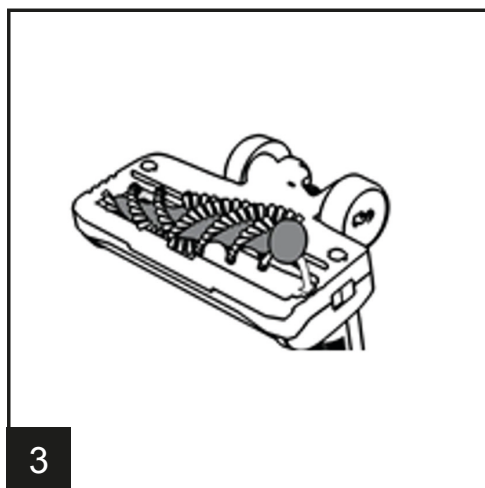
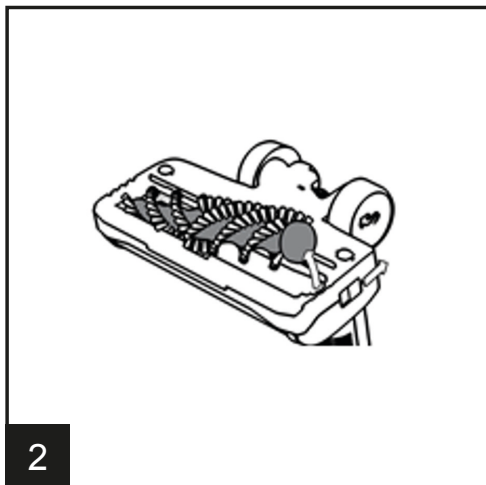
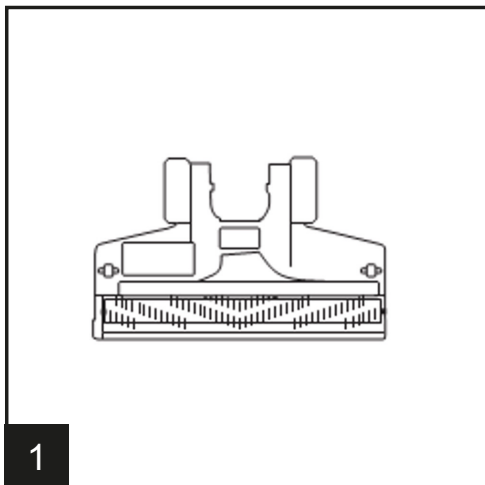

ACESSÓRIOS



BOCAL PARA CARPETES MOTORIZADO:
excelente para carpetes e pisos duros.



ACESSÓRIO PARA FRESTAS:
utilize em espaços apertados, cantos, automóveis e ao longo de rebordos em locais como gavetas, mobiliário estofado, escadas e rodapés.

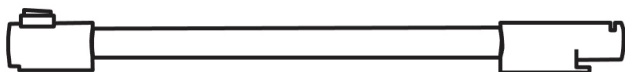

TUBO COM ALIMENTAÇÃO:
fornece alimentação ao bocal para carpetes e um maior alcance para a limpeza de superfícies e pisos duros.



LUBRIFICAÇÃO:
O motor e o rolo de escovas estão equipados com rolamentos que contêm lubrificação para toda a sua vida útil. Adicionar lubrificante

pode provocar danos. Não adicione lubrificante ao motor ou ao rolo de escovas.



O suporte deve ser instalado perto de uma tomada para que o cabo do carregador possa chegar até à tomada.

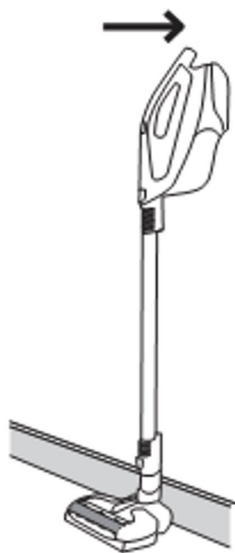

Coloque o suporte na unidade e utilize a fita adesiva de dupla face fornecida para fixar o suporte à parede à altura do aspirador sem fios. Aplique uma pressão uniforme ao fixar o suporte à parede.

RESOLUÇÃO DE PROBLEMAS

Se tiver algum problema com o seu aspirador, siga esta lista de verificação simples antes de contactar o Centro de Apoio ao Cliente da Agency:

A. O pó sai do aspirador

Esvazie o depósito para sujidade e reveja os passos de remoção/ substituição do depósito para sujidade e remoção e limpeza do filtro.

B. O rolo de escovas não gira

Limpe/remova os resíduos de sujidade do rolo de escovas.

C. Os acessórios do aspirador não aspiram

Esvazie o depósito para sujidade e remova ambos os filtros / Limpe-os e volte a colocá-los.

D. Aspiração insuficiente

Volte a colocar o depósito para sujidade e certifique-se de que a tampa está bem fechada / Remova ambos os filtros e limpe-os/ Reveja Remoção/substituição do filtro/ Carregue a bateria/ Limpe ou substitua o filtro/ Remova o filtro e limpe-o/ Desligue a unidade e remova o bocal para limpar a sujidade.

E. O aspirador aquece

Limpe o filtro, lave-o, deixe-o secar e volte a colocá-lo./ Localize a obstrução e remova-a

F. O aspirador não funciona

Carregue a bateria durante 3 horas. As luzes de indicação irão piscar durante o carregamento e apagar-se-ão quando o carregamento estiver completo/ Contacte o serviço de apoio ao cliente e visite o nosso site

G. O indicador do carregador pisca e depois desliga-se

Contacte o serviço de apoio ao cliente e visite o nosso site

ESPECIFICAÇÕES DO PRODUTO

Tipo de fonte de alimentação: Alimentado a bateria

Ficha de alimentação: Tipo C (CEE 7/16)

Comprimento do cabo do transformador: 1,8 m

Consumo máximo de energia: 150 W

Capacidade para pó: 0,7 l

Material: Plástico ABS

Com saco para o pó ou sem saco: Sem saco

Base de carregamento: Não

Adequado para líquidos: Não

Sem fios: Sim

Número de regulações de potência: 1

Filtro de ar HEPA: N/A

Tensão de funcionamento: 21,6 V

Tipo de escova: Escova motorizada

Potência máxima de sucção: 5000 Pa

Motor sem escovas: Não

Peso: 2150 g

Autonomia: 15 min

Tempo de carregamento: 3 h

Use apenas com adaptador de alimentação: ZD024D265075EU,
entrada 100-240V, 50/60Hz, 0,8A

CONTEÚDO DA EMBALAGEM

1 aspirador vertical

1 bocal para frestas

1 suporte para parede

1 transformador

O AMBIENTE

O símbolo neste aparelho indica que o mesmo não pode ser tratado como um resíduo doméstico. Em vez disso, deve ser entregue ao ponto de recolha aplicável para a reciclagem de equipamento elétrico e eletrónico. A eliminação do aparelho tem de ser efetuada de acordo com as regras ambientais locais relativas à eliminação de resíduos. Para obter informações mais detalhadas sobre o tratamento, a recuperação e a reciclagem deste aparelho, contacte as autoridades locais, o seu serviço de recolha de resíduos domésticos ou a loja onde adquiriu o aparelho.



OHJEKIRJA
KAHELLE TAVALLA KÄYTETTÄVÄ VARSIPÖLYNIMURI
TUOTENRO: 871125247502
MALLI: DD9003 / V8264

Lue ja säilytä nämä ohjeet

KÄYTTÖOHJEET TURVALLISTA KÄYTTÖÄ VARTEN

Laitetta saa käyttää vain kotitalouksien siivoukseen tässä käyttöoppaassa kuvatulla tavalla. Varmista, että olet lukenut tämän oppaan huolellisesti ennen laitteen käyttöä.

- Sammuta laite ja irrota laturi pistorasiasta aina ennen laitteen puhdistusta tai huoltotoimia.
- Tätä laitetta voivat käyttää vähintään 8-vuotiaat lapset ja sellaiset henkilöt, joiden fyysiset, aistinvaraiset tai henkiset ominaisuudet ovat alentuneet tai joilla ei ole kokemusta ja tietoa, jos heitä valvotaan tai heitä on opastettu käyttämään laitetta turvallisesti ja jos he ymmärtävät laitteen käyttöön liittyvät vaarat.
- Älä anna lasten leikkiä laitteella.
- Lapset eivät saa puhdistaa tai huoltaa laitetta ilman aikuisten valvontaa.
- Jos virtajohto on vaurioitunut, lopeta laitteen käyttö välittömästi.
- Virtajohto on vaihdettava valtuutetun Agency-huoltoedustajan toimesta riskien välttämiseksi.
- Pidä kädet, jalat, löysät vaatteet ja hiukset poissa pyörivistä harjoista.
- Käytä vain laitteen mukana toimitettua alkuperäistä laturia.
- Tarkasta, että syöttöjännite vastaa laturissa mainittua jännitettä.
- Akut on poistettava laitteesta ennen sen hävittämistä. Laite on irrotettava pistorasiasta ennen akun poistamista. Hävitä akut turvallisesti. Anna laitteen olla käynnissä, kunnes se pysähtyy akkujen tyhjennettyä täysin. Käytetyt akut tulisi viedä kierrätyspisteeseen, eikä hävittää talousjätteen mukana. Poista akut ottamalla yhteyttä Agency-asiakaspalveluun tai noudattamalla seuraavia ohjeita.

HUOMAA: Jos sinulla on vaikeuksia laitteen purkamisessa osiin tai jos haluat yksityiskohtaisia tietoja tämän laitteen käsittelystä, keräyksestä ja kierrätyksestä, ota yhteyttä paikalliseen virastoon tai kotitalousjätteen hävityspalveluun.

- Virran täytyy olla katkaistuna laitteen lataamisen aikana.
- Älä koskaan lataa akkuja yli 37 °C tai alle 0 °C lämpötiloissa.
- Laturi voi tuntua lämpimältä lataamisen aikana. Käytä vain Agencyn suosittelemia tai tarjoamia lisäosia, tarvikkeita ja varaosia.

- Staattinen sähkö: Jotkin matot voivat aiheuttaa vähäistä staattisen sähköön muodostumista. Staattinen purkautuminen ei ole vaarallista terveydelle.
- Älä käytä laitetta ulkona tai märällä pinnalla tai nesteiden imuroimiseen.
- Älä käytä laitetta kovien tai terävien esineiden, tulitikkujen, kuuman tuhkan, tupakantumpien tai vastaavien esineiden imuroimiseen.
- Älä suihkuta tai imuroi syttyviä nesteitä, puhdistusnesteitä, aerosoleja tai niiden höyryjä.
- Älä vie laitetta virtajohdon yli käytön aikana äläkä irrota pistoketta virtajohdosta vetämällä.
- Lopeta laitteen tai laturin käyttö, jos havaitset vikoja.
- **Agency-huolto:** Suosittelemme laitteen turvallisen ja tehokkaan käytön takaamiseksi, että huoltotoimet ja korjaukset suoritetaan vain valtuutetun Agency-huoltoedustajan toimesta.
- Älä käytä laitetta eläinten tai ihmisten puhdistamiseen.
- Älä vaihda akkuja ei-ladattaviin paristoihin.
- Laite sisältää akkuja, joita saavat vaihtaa vain asiantuntevat henkilöt.
- **VAROITUS:** Käytä akun lataamiseen vain laitteen mukana toimitettua irrotettavaa virtalähdettä.

TUOTTEEN KUVAUS



Osien kuvaus

1. Rakosuutin
2. Virtapainike
3. Latauksen merkkivalot
4. Likasäiliö
5. Likasäiliön vapautuspainike
6. Sähkötoimisen varren vapautuspainike
7. Likasäiliön kannen salpa
8. Sähkötoiminen varsi
9. Harjan vapautuspainike
10. Harja

LAITTEEN VALMISTELU

1. Liitä laite pistorasiaan ja lataa sitä, kunnes kaikki kolme valoa sammuvat. Lataa laitetta, kunnes kaikki kolme valoa sammuvat. Lataa laite täyteen parhaan suorituskyvyn varmistamiseksi. (Saattaa kestää jopa kolme tuntia) **(1)**
2. Aseta likasäiliö laitteeseen sopivassa kulmassa alaosa ensin. Varmista, että likasäiliö napsahtaa paikalleen. **(2)**
3. Paina harjan vapautuspainiketta ja paina alaspäin, niin että harja irtaantuu putkesta kokonaan. Aseta sähkötoiminen varsi käsi-imuriin ja kiinnitä mattosuutin. **(3)**

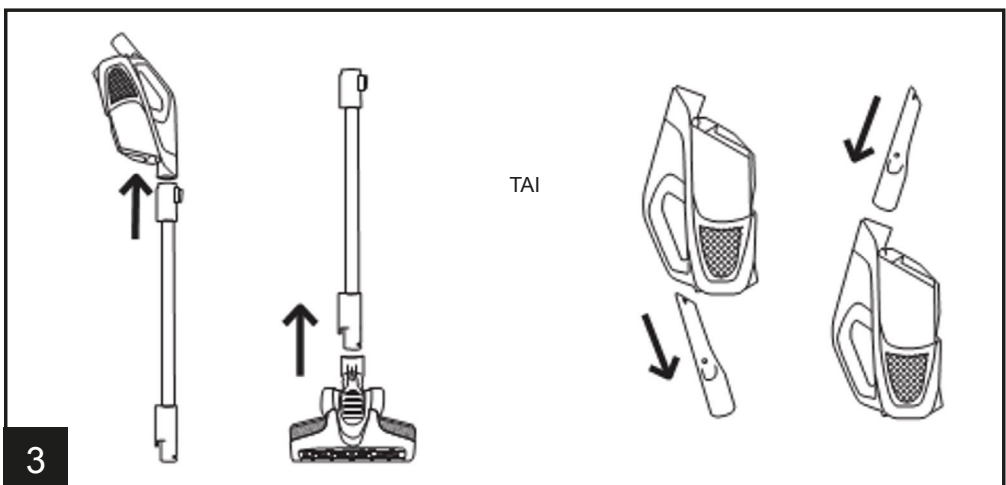
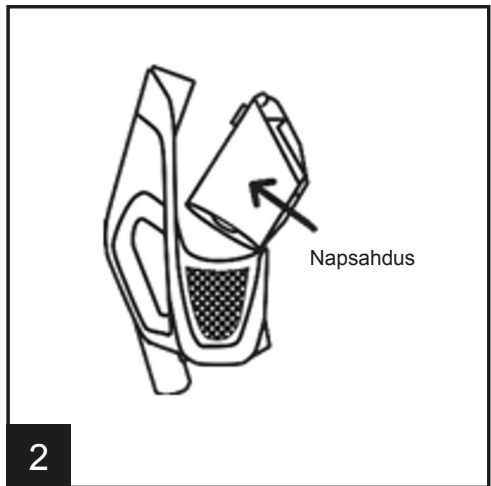
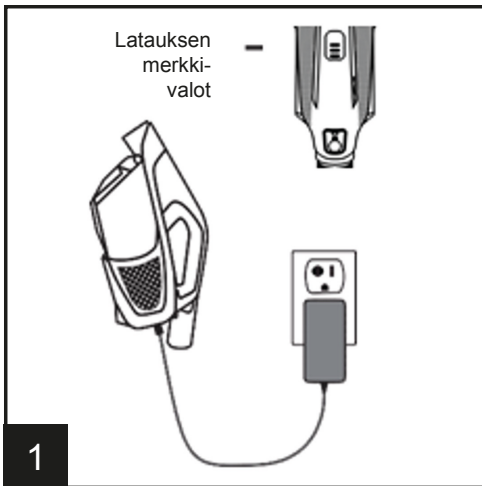

4. Kytke päälle virtapainiketta painamalla. Sammuuta painamalla uudelleen.

5. Liitä laite pistorasiaan ja lataa sitä, kunnes kaikki kolme valoa sammuvat, mikä osoittaa, että laite on ladattu täyteen.

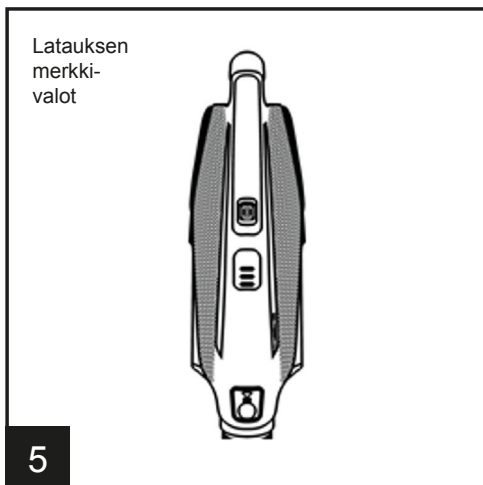
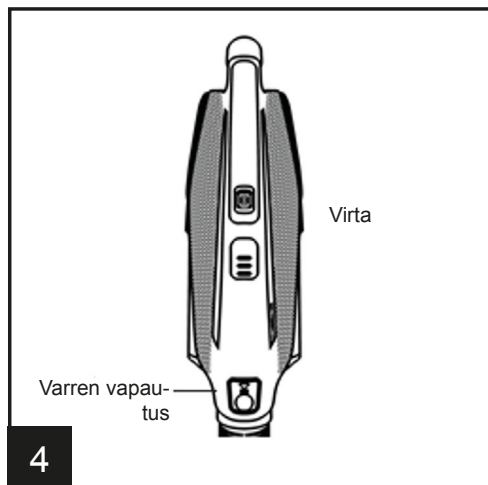

LIKASÄILIÖN TYHJENTÄMINEN

1. Paina likasäiliön kannen salpaa.

2. Tyhjennä säiliö. Poista lika ravistamalla.

3. Muista puhdistaa suodatin. Sulje kansi ja varmista, että salpa napsahtaa.

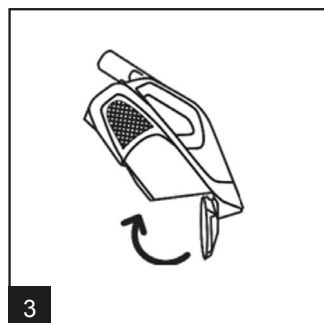
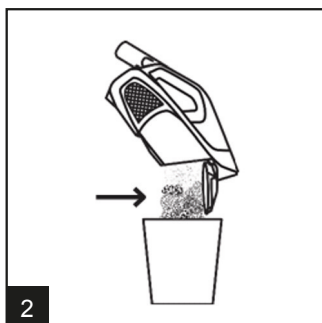
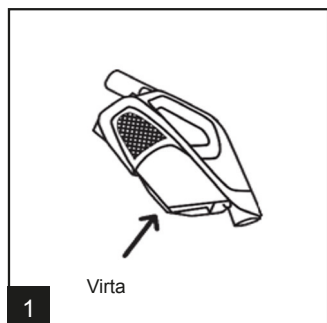

TUOTTEEN LATAAMINEN JA PUHDISTAMINEN

4. Virta on sammutettava ennen laturin kytkemistä pistorasiaan.
Kaikki merkkivalot vilkkuvat ladattaessa ja sammuvat, kun laite on ladattu täyteen.(3)

HUOMAA: Käytä lataukseen vain valmistajan toimittamaa laturia.

VINKKI: Lataa laite täyteen ennen ensimmäistä käyttökertaa, jotta suorituskyky on parempi.

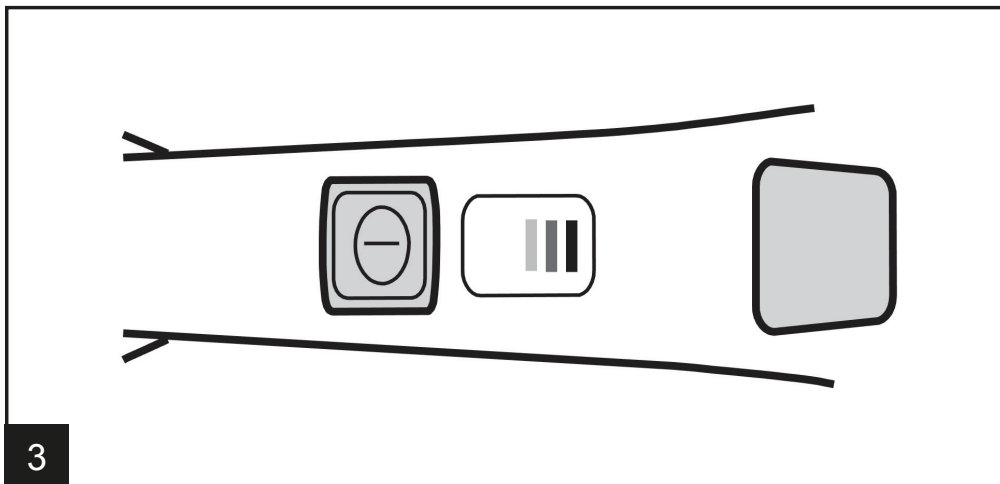

HUOMAA: Jos laite on käynnissä ja laturin pistoke on liitetty laitteeseen, laite sammuu, jotta laturi tai laite ei vaurioidu.

HUOMAA: Latauksen merkkivalo vilkkuu ladattaessa. Laturi on lämmin ladattaessa.

HUOMAA: Laite latautuu vain niin kauan kuin on tarpeen. Täyteen lataaminen saattaa kestää jopa kolme tuntia.

HUUHDELTAVAN SUODATTIMEN PUHDISTAMINEN

1. Paina likasäiliön vapautuspainiketta.
2. Paina likasäiliön vapautuspainiketta.
3. Huuhtele suodatinta vedellä, kunnes suodattimesta ei enää irtoa likaa. Ravistele sitä ja anna sen sitten kuivua 24 tuntia tai täysin kuivaksi.
4. Aseta kuiva suodatin takaisin paikalleen.

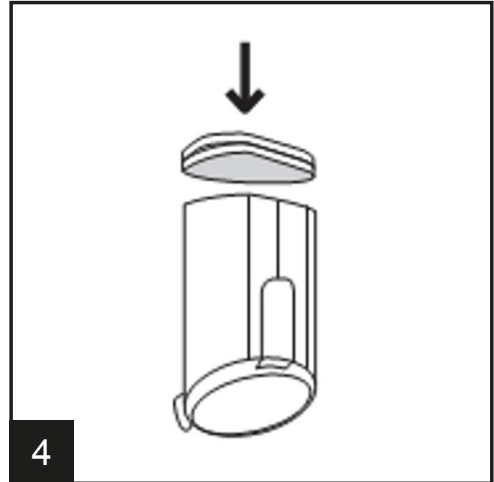
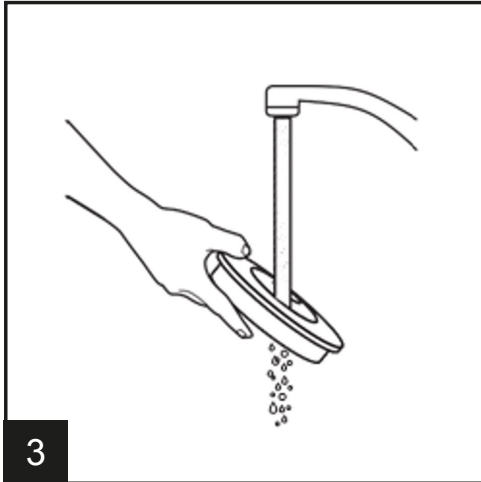
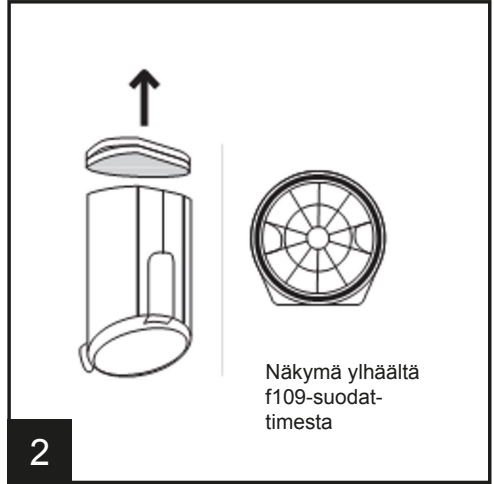
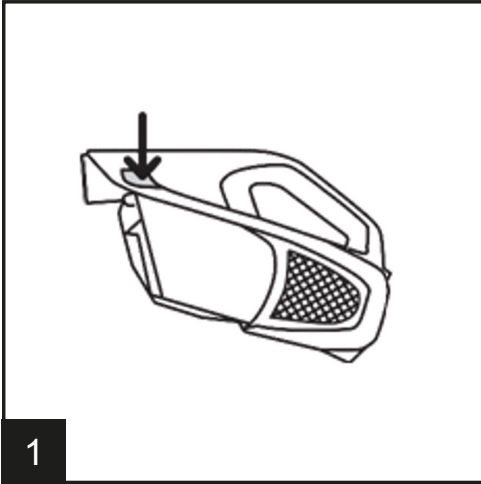

PYÖRÖSUODATTIMEN PUHDISTAMINEN

1. Paina likasäiliön vapautuspainiketta.
2. Vedä suodattimen runko ja tyyny ulos.
3. Vedä punainen pyörösuodatin ulos ja pyyhi se puhtaaksi.
4. Aseta pyörösuodatin ja suodatin takaisin likasäiliöön.

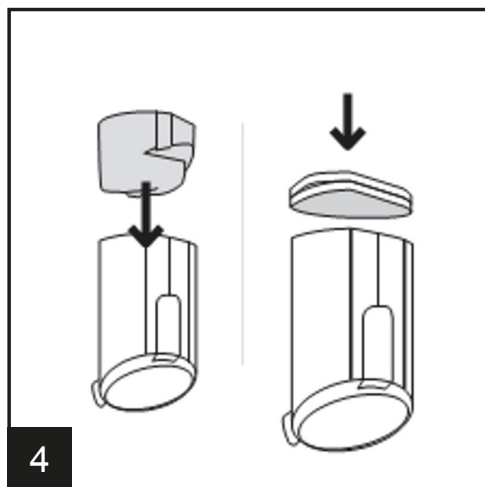
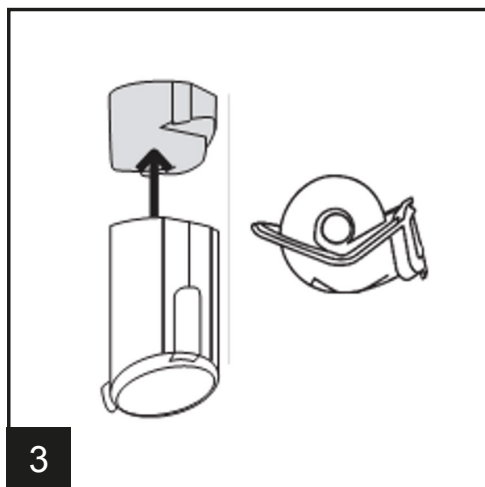
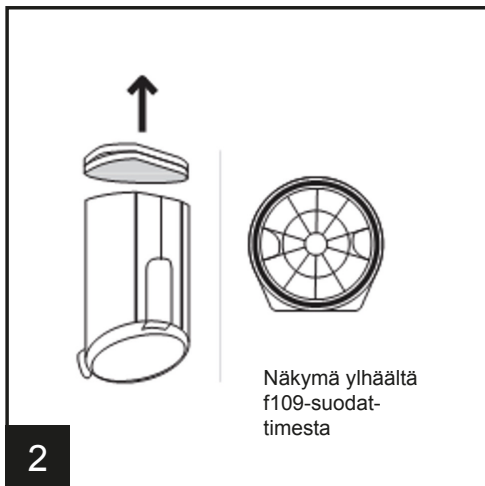
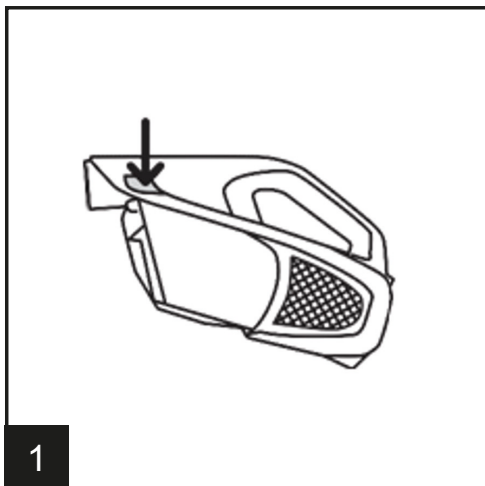

HARJARULLAN PUHDISTAMINEN

1. Käännä mattosuutin ympäri ja irrota suutin varresta.
2. Vapauta harjarulla viemällä harjarullan vapautuspainike sisään. Vedä harjarullaa ylös- ja ulospäin. Poista karvat ja lika harjarullasta.
3. Aseta harjarulla takaisin suuttimeen kohdistamalla harjarulla niin, että se sopii suuttimessa olevaan kuusikulmioon. Paina alaspäin, kunnes kuulet napsahduksen.
4. Käännä porrassuutin ympäri. Poista karvat ja lika harjarullasta.

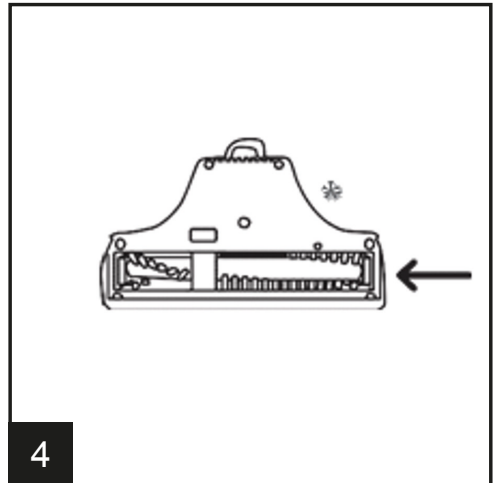
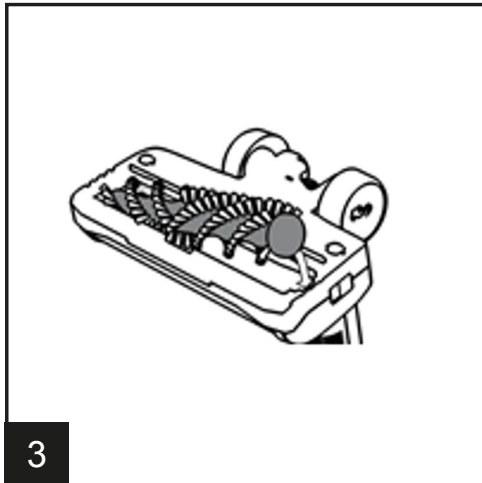
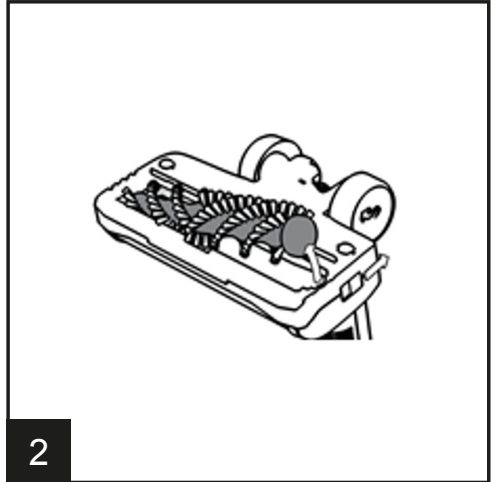
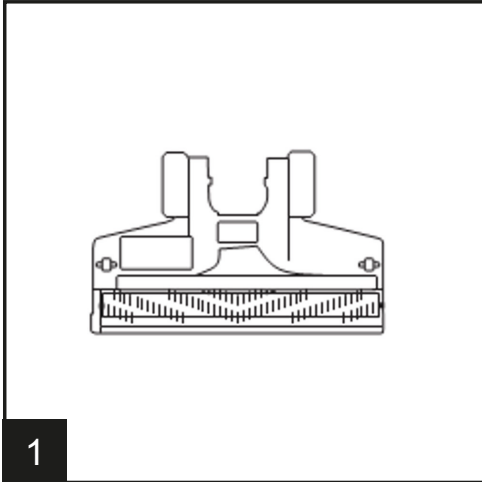

TYÖKALUT



SÄHKÖTOIMINEN MATTOSUUTIN:
sopii mattojen ja koviin lattioiden puhdistukseen.



RAKOSUUTIN:
käytävä ahtaissa paikoissa, nurkissa, autoa imuroidessasi ja puhdistaessasi reunoja pitkin esimerkiksi vetolaatikoita, verhoiltuja huonekaluja, portaita ja jalkalistoja.

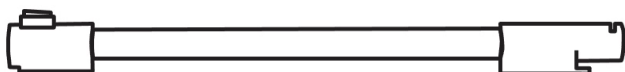

SÄHKÖTOIMINEN VARSI:
antaa virran mattosuuttimelle ja pidentää ulottuvuutta puhdistettaessa yläpuolella olevia kohteita ja kovia lattioita.



VOITELU:
Moottorissa ja harjarullassa on laakerit, joissa on koko käyttöiän kestävä voitelu. Voiteluaineen lisääminen voi aiheuttaa vaurioita. Älä lisää voiteluainetta moottoriin tai harjarullaan.



Tukikannake on asennettava lähelle pistorasiaa, jotta laturin johto yltää tukikannakkeesta alas seinäpistorasiaan.

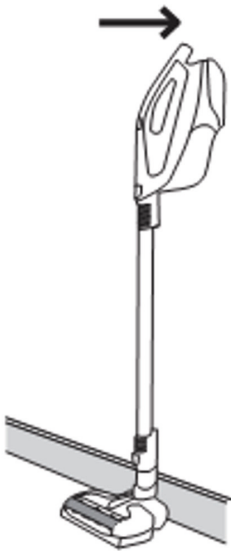

Aseta tukikannake laitteeseen ja kiinnitä tukikannake mukana toimitettua kaksipuolista teippiä käyttäen seinään johdottoman varsimurin korkeudelle. Kiinnitä tukikannake seinään tasaisesti painaen.

VIANETSINTÄ

Jos imurissa ilmenee ongelmia, noudata tämän tarkistuslistan kohtia ennen kuin soitat Agencyn asiakaspalveluun:

A. Imurista vapautuu pölyä

Tyhjennä likasäiliö ja käy läpi kohdat Likasäiliön poistaminen/ vaihtaminen sekä Suodattimen poistaminen ja puhdistaminen.

B. Harjapalkki ei käänny

Puhdista/poista lika harjarullasta.

C. Imurin suuttimet eivät kerää roskia

Tyhjennä likasäiliö ja irrota molemmat suodattimet. / Puhdista ja poista ja kiinnitä takaisin.

D. Heikko imu

Asenna likasäiliö uudelleen ja varmista, että kansi on täysin kiinni. / Irrota molemmat suodattimet ja puhdista. / Käy läpi kohta Suodattimen irrottaminen ja vaihtaminen. / Lataa akku. / Puhdista tai vaihda suodatin. / Irrota suodatin ja puhdista. / Sammuta laite, irrota sitten suutin ja poista lika.

E. Imuri on lämmin käynnissä ollessaan

Puhdista suodatin, huuhtelee, kuivaa ja asenna takaisin./ Etsi ja poista tukos.

F. Imuri ei lähde käyntiin

Lataa akkua enintään kolme tuntia. Merkkivalot vilkkuvat ladattaessa ja sammuvat, kun laite on ladattu täyteen. / Ota yhteyttä asiakaspalveluun ja käy latausta käsittelevällä verkkosivullamme

G. Laturin merkkivalo vilkkuu ja sammuu sitten

Ota yhteyttä asiakaspalveluun ja käy latausta käsittelevällä verkkosivullamme.

TUOTTEEN TEKNISET TIEDOT

Virtalähteen tyyppi: Akkuvirta

Virtaliitäntä: Tyyppi C (CEE 7/16)

Virtasovittimen kaapelin pituus: 1,8 m

Maksimi tehonkulutus: 150 W

Pölykapasiteetti: 0,7 l

Materiaali: ABS-muovi

Sisältää pölypussin vai pussiton: Pussiton

Lataustelakka: Ei

Sopii nesteille: Ei

Johdoton: Kyllä

Tehoasetusten määrä: 1

HEPA-ilmansuodatin: Ei saatavilla

Käyttöjännite: 21,6 V

Harjan tyyppi: Moottoroitu harja

Maksimi imuteho: 5 000 Pa

Harjaton moottori: Ei

Paino: 2 150 g

Käyttöaika: 15 min

Latausaika: 3 h

Käytä vain virtalähteen kanssa: ZD024D265075EU, tulo 100-240V, 50/60Hz, 0,8A

PAKKAUKSEN SISÄLTÖ

1x varsipölynimuri

1x rakosuulake

1x seinäkiinnike

1x virtasovitin

YMPÄRISTÖ

Laitteessa oleva symboli osoittaa, että laitetta ei saa käsitellä kotitalousjätteenä. Se pitää sen sijaan toimittaa asianmukaiseen keräyspisteeseen sähkö- ja elektroniikkalaitteiden kierrätystä varten. Laite on hävitettävä jätteiden hävittämiseen sovellettavien paikallisten ympäristömääräysten mukaisesti. Jos haluat yksityiskohtaisia tietoja tämän laitteen käsittelystä, keräyksestä ja kierrätyksestä, ota yhteyttä paikalliseen virastoon, kotitalous- ja jätehuoltopalveluun tai kauppaan, josta ostit laitteen.



BRUKSANVISNING
2-I-1-STØVSUGER MED SKAFT
ELEMENT NR.: 871125247502
MODELL: DD9003 / V8264

Les og behold disse instruksjonene

INSTRUKSJONER FOR TRYGG BRUK

Dette apparatet skal kun brukes til rengjøring i hjemmet, som beskrevet i denne brukerveiledningen. Sørg for at denne veiledningen er helt forstått før apparatet brukes.

- Slå alltid av og ta laderen ut av stikkkontakten før rengjøring av apparatet eller enhver vedlikeholdsoppgave.
- Dette apparatet kan brukes av barn fra 8 år og oppover og av personer med redusert fysiske, sensoriske eller mentale evner eller mangel på erfaring og kunnskap kun hvis de har fått veiledning eller instruksjoner om bruk av apparatet på en sikker måte og forstå og farene involvert.
- Barn skal ikke leke med apparatet.
- Rengjøring og brukervedlikehold skal ikke utføres av barn uten tilsyn.
- Hvis strømledningen er skadet, slutt å bruke apparatet umiddelbart.
- For å unngå en sikkerhetsrisiko må en autorisert servicetekniker erstatte strømledningen.
- Hold hender, føtter, løse klær og hår unna roterende børster.
- Bruk kun den originale laderen som fulgte med apparatet.
- Sjekk at spenningen er den samme som er angitt på laderen.
- Hvis apparatet skal kasseres, må batteriene først fjernes.

Apparatet må kobles fra strømmettet når batteriet er fjernet. Kast batteriene på en sikker måte. Kjør apparatet til den stopper fordi batteriene er helt utladet. Brukte batterier skal bringes til en resirkuleringsstasjon og ikke kastes sammen med husholdningsavfall. Ta kontakt med byråets kundesenter for å fjerne batteriene, eller fortsett i henhold til følgende instruksjonene.

MERK: Skulle du oppleve noen problemer med å demontere enheten eller for mer detaljert informasjon om behandling, gjenvinning og resirkulering av dette apparatet, vennligst kontakt kommunen eller husholdningsavfallet avhendingstjeneste.

- Når du lader apparatet, må strømbryteren være av.
- Lad aldri batteriene i temperaturer over 37 °C eller under 0 °C.
- Det er normalt at laderen blir varm å ta på under lading. Bruk kun tilbehør, forbruksvarer eller reservedeler som er anbefalt eller levert fra byrået.

- Statisk elektrisitet: Noen tepper kan forårsake en liten oppbygging av statisk elektrisitet. Enhver statisk utladning er ikke helsefarlig.
- Ikke bruk apparatet utendørs eller på våt underlag eller for å samle fuktighet.
- Ikke håndter harde eller skarpe gjenstander, fyrstikker, varm aske, sigarett sneiper eller lignende gjenstander.
- Ikke spray med eller ta opp brennbare væsker, rengjøringsvæsker, aerosoler eller deres damp.
- Ikke kjør over strømledningen når du bruker apparatet, og ikke ta støpselet ut av stikkontakten ved å trekke i strømledningen.
- Ikke fortsett å bruke apparatet eller laderen hvis den ser ut til å være defekt.
- **Byråets service:** For å sikre fortsatt sikker og effektiv drift av dette instrumentet, anbefaler vi at all service eller reparasjon kun utføres av en autorisert servicetekniker.
- Ikke bruk apparatet til å vaske dyr og mennesker.
- Ikke skift ut batteriene med ikke-oppladbare batterier.
- Dette apparatet inneholder batterier som bare kan skiftes ut av faglærte personer.
- **ADVARSEL:** Batteriet skal bare lades med den avtakbare forsyningsenheten som fulgte med dette apparatet.

PRODUKTBEKRIVELSE



Beskrivelse av deler

1. Sprekkverktøy
2. På-/av-knapp
3. Indikatorlamper for lading
4. Skittkopp
5. Utløserknapp for skittkopp
6. Utløserknapp for strømstav
7. Lokklås for skittkopp
8. Strømforsynt stav
9. Utløserknapp for børste
10. Børste

KLARGJØRING AV ARTIKKELEN

1. Koble til og lad opp enheten til alle de tre lampene er av. Lad opp enheten til alle de tre lampene er av. Lad helt opp for den beste ytelsen. (Kan ta opptil tre timer) **(1)**
2. Stikk skittkoppen inn i en vinkel med bunnen først til den klikker på plass. **(2)**
3. Trykk på børstens utløserknapp og trykk ned for å få børsten til å løsne helt fra det ledende røret. Sett den elektriske staven inn i håndholdt og fest teppedysen. **(3)**

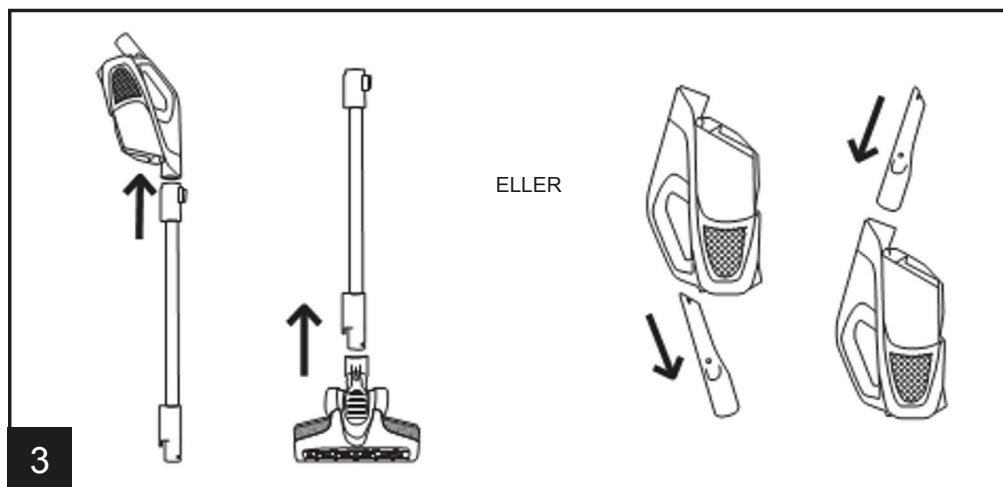
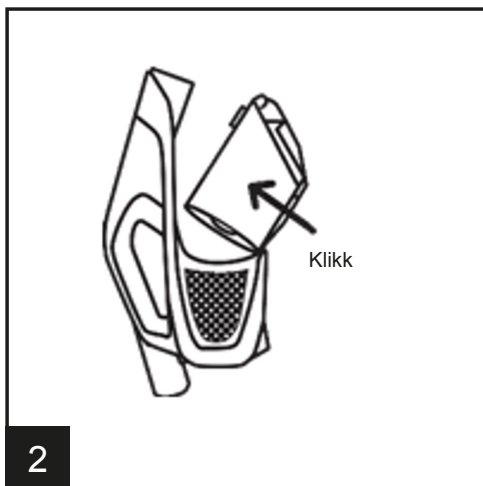
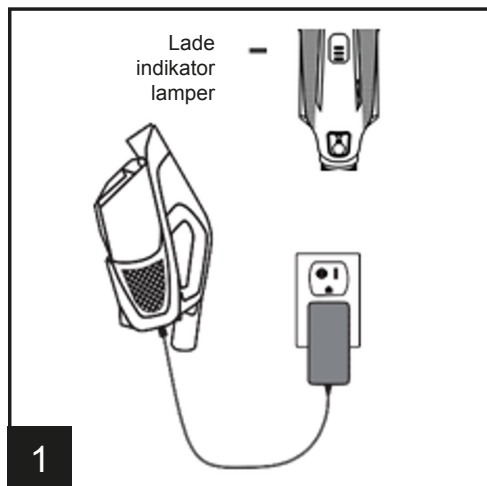

4. Trykk på på-knappen én gang for å slå på. Trykk igjen for å låse slå av.

5. Koble til og lad enheten til alle de tre lampene er slukket, noe som indikerer at enheten er fulladet.

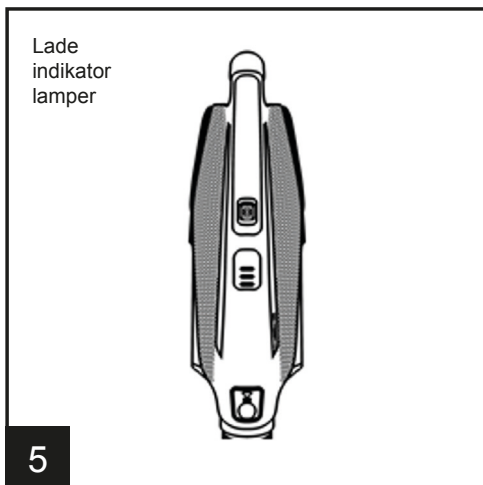
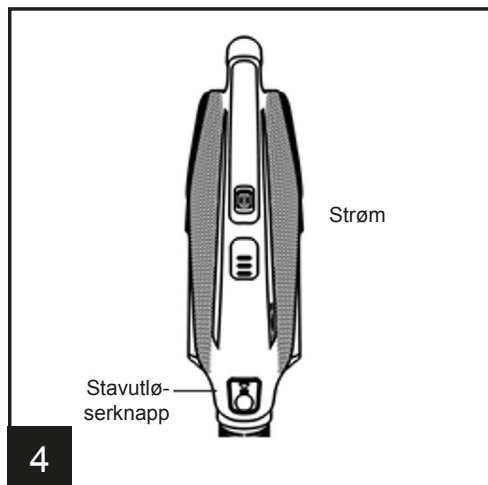

SLIK TØMMER DU SKITTKOPPEN

1. Trykk på lokklåsen til smusskoppen.

2. Tøm koppen. Rist den for å fjerne rusk.

3. Husk å rengjøre filteret og lukke lokket til låsen klikker.

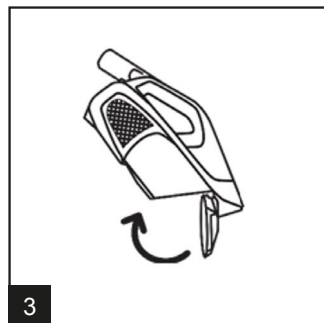
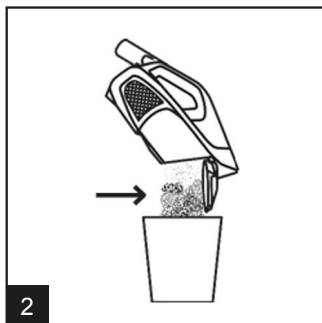
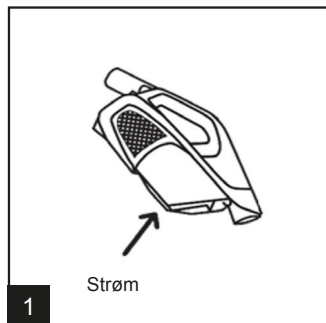

LADING OG RENGJØRING AV PRODUKTET

4. Strømmen må slås av før laderen kobles til, og alle indikatorene vil pulsere når du lader og slå seg av når batteriet er fulladet.(3)

MERK: Bruk bare laderen som er levert av produsenten til å lade opp igjen.

TIPS: Lad enheten helt opp før første gangs bruk for en bedre opplevelse.

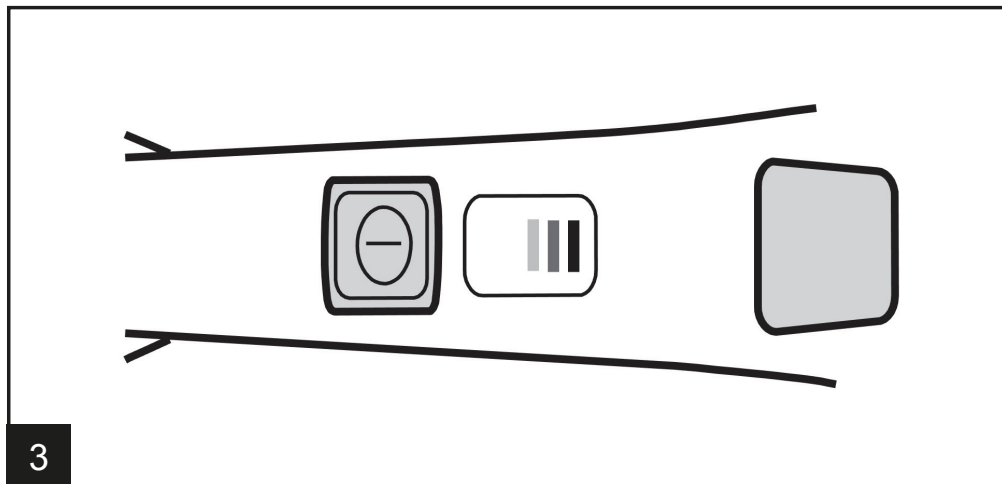

MERK: Hvis enheten kjører og laderstøpselet er koblet til enheten, vil enheten slå seg av for å forhindre skade på laderen eller enheten.

MERK: Ladeindikatoren vil pulsere under lading. Laderen vil være varm under lading.

MERK: Enheten vil bare lades så lenge det er nødvendig. Det kan ta opptil tre timer før batteriet er fulladet.

RENGJØRING AV SKYLLBART FILTER

1. Trykk på skittkoppens utløserknapp.
2. Trykk på skittkoppens utløserknapp.
3. Skyll filteret med vann til det ikke lenger kommer skitt ut av filteret.
Rist og la den tørke i 24 timer eller til den er helt tørr.
4. Sett det tørre filteret på plass igjen.

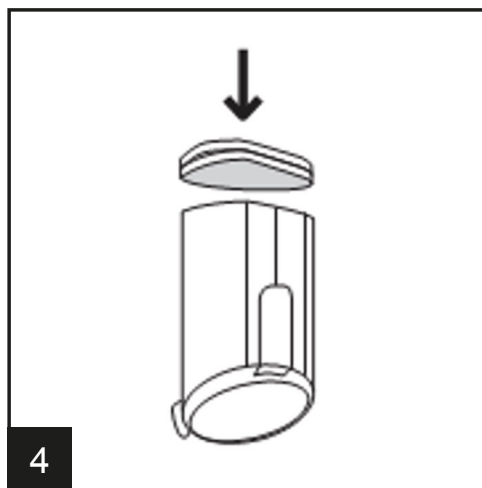
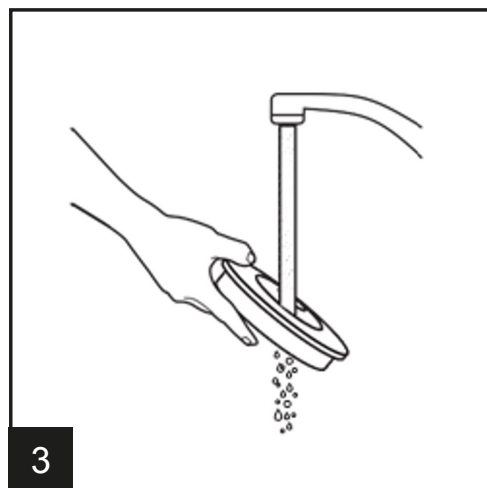
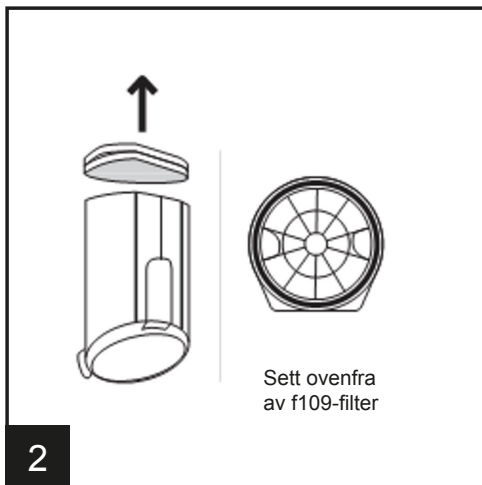
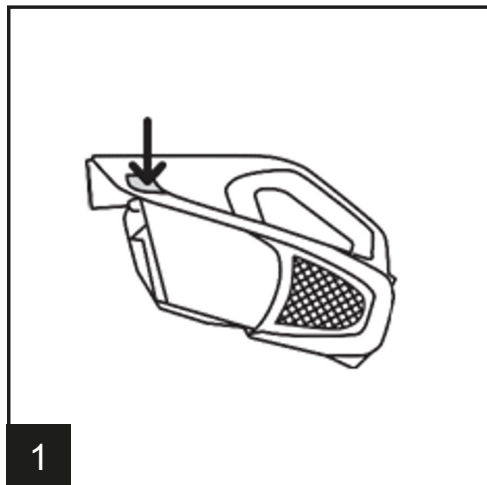

RENGJØRE SYKLONFILTER

1. Trykk på skittkoppens utløserknapp.
2. Trekk filterrammen og puten ut.
3. Trekk ut det røde sykklonfilteret og tørk det rent.
4. Sett sykklonfilteret og filteret inn i skittkoppem igjen.

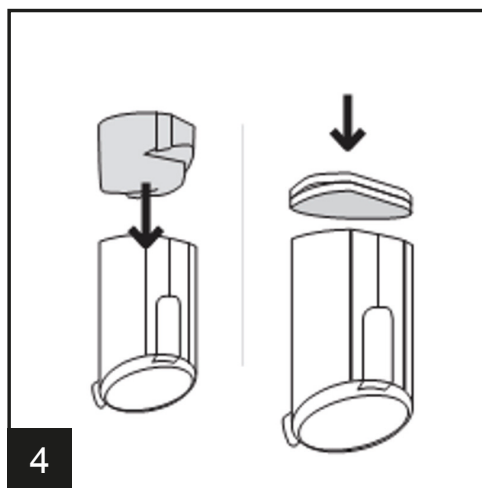
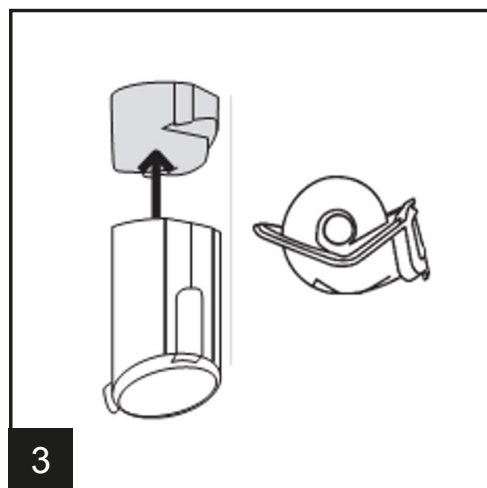
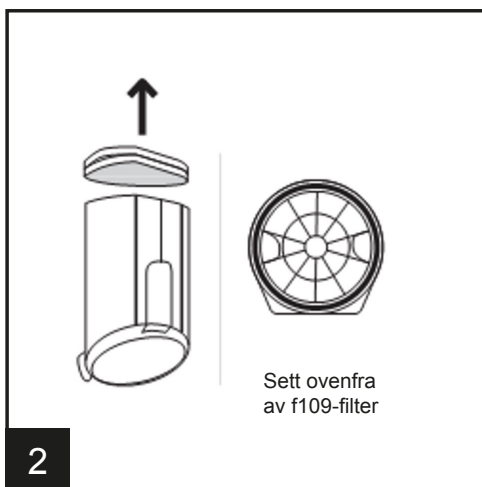
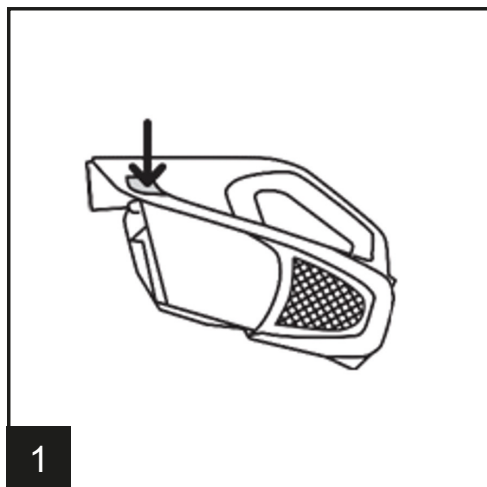

RENGJØRE BØRSTERULL

1. Snu teppemunnstykket og fjern dysen fra staven.
2. Trekk tilbake børsterullens utløserknapp for å frigjøre børsterullen. Trekk børsterullen opp og ut. Fjern eventuelt hår og rusk fra børsterullen.
3. Sett børsterullen inn i dysen igjen ved å justere børsterullen slik at den passer inn i sekskanten i dysen. Trykk ned til du hører et klikk.
4. Snu trappeverktøyet. Fjern eventuelt hår og rusk fra børsterullen.

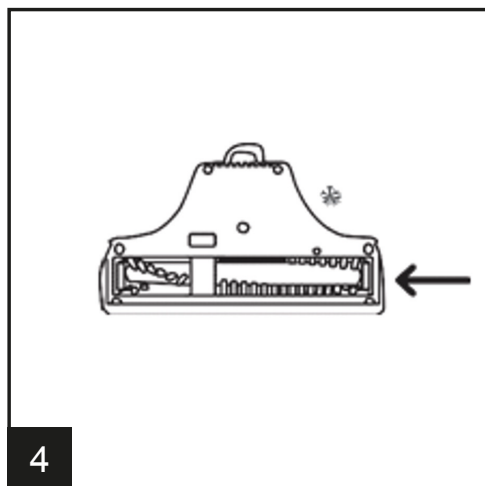
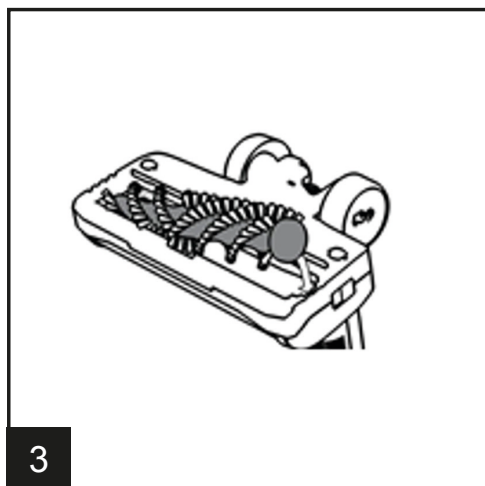
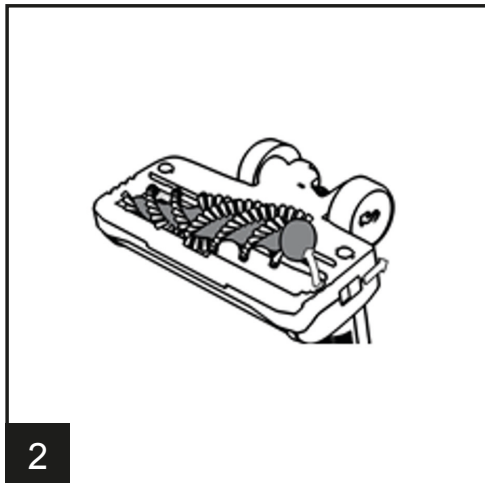
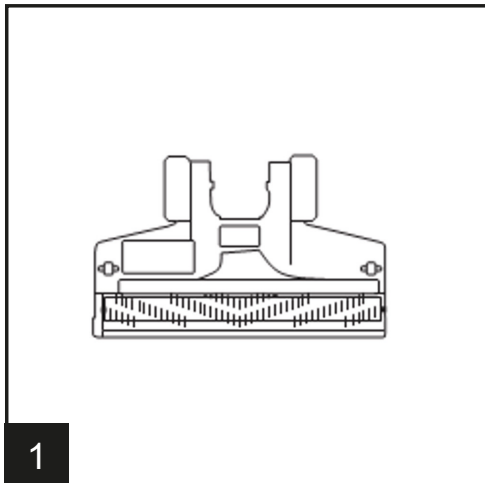

VERKTØY



STRØMFORSYNT TEPPEDYSE:
utmerket for tepper og harde gulv.



SPREKKVERKTØY:
bruk i trange rom, hjørner, biler og langs kanter på steder som skuffer, møbler med møbeltrekk, trapper og fotlister.

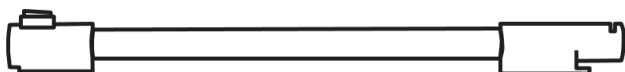

STRØMFORSYNT STAV:
forsyner strøm til teppedysen og utvidet rekkevidde for rengjøring av det ovennevnte og harde gulv.



SMØRING:
Motoren og børsterullen er utstyrt med lagre som inneholder livsvarig smøring. Tilsetning av smøringen kan forårsake skade. Ikke tilsett smøring til motor eller børsterull.



Støttebraketten skal monteres i nærheten av en stikkontakt der ladeledningen kan strekke seg fra støttebraketten og ned til stikkontakten i veggen.

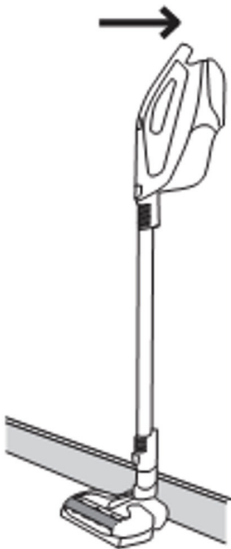

Sett støttebraketten på enheten og bruk den medfølgende dobbeltsidige tapen for å feste støttebraketten til veggen på høyde med den trådløse støvsugeren med skaft. Påfør jevnt trykk når du fester støttebraketten til veggen.

FEILSØKING

Skulle du ha problemer med maskinen, kan du følge denne enkle sjekklisten før du ringer byråets kundeservicesenter:

A. Støv som slipper ut av støvsugeren

Tøm skittkoppen og se gjennom Fjerning/utskifting av skittkopp og se gjennom Fjerning og rengjøring av filter.

B. Børstestangen roterer ikke

Plukk av/fjern rusk fra børsterullen.

C. Støvsugerverktøyene plukker ikke opp

Tøm skittkoppen og fjern begge filterne / Rengjør og fjern og sett på igjen.

D. Dårlig sugeevne

Sett på smusskoppen igjen og sørg for at lokket er helt lukket / Fjern begge filterne og rengjør/ Se gjennom Fjerning og utskifting av filter/ Lad opp batteriet/ Rengjør eller skift ut filteret/ Fjern filteret og rengjør/ Slå av enheten og koble deretter fra dysen for å fjerne rusk.

E. Støvsugeren blir varm

Rengjør filteret, skyll, tørk og sett det sammen igjen/ Finn tilstoppingen og fjern den

F. Støvsugeren fungerer ikke

Lad opp batteriet i opptil tre timer. Indikatorlysene vil pulsere under lading og slå seg av når batteriet er fulladet/ Ta kontakt med kundestøtten og besøk nettstedet vårt angående lading

G. Laderindikatoren blinker og blir deretter slukket

Ta kontakt med kundestøtten og besøk nettstedet vårt angående lading

PRODUKTSPEKIFIKASJONER

Strømkildetype: Batteridrevet

Støpsel: Type C (CEE 7/16)

Lengde på strømadapterkabel: 1,8 m

Maksimalt strømforbruk: 150 W

Støvkapasitet: 0,7 l

Materiale: ABS-plast

Med eller uten støvpose: Uten pose

Ladestasjon: Nei

Egnet for væsker: Nei

Trådløs: Ja

Antall strøminnstillinger: 1

HEPA-luftfilter: I/A

Driftsspenning: 21,6 V

Børstetype: Motorisert børste

Maksimal sugekraft: 5000 Pa

Børsteløs motor: Nei

Vekt: 2150 g

Driftstid: 15 min

Ladetid: 3 t

Bruk kun med strømadapter: ZD024D265075EU, inngang 100-240V, 50/60Hz, 0,8A

EMBALLASJEINNHold

1x støvsuger med skaff

1x sprekkdlyse

1x veggfeste

1x strømadapter

MILJØET

Symbolet på dette apparatet indikerer at dette apparatet ikke kan behandles som husholdningsavfall. I stedet må det leveres til det aktuelle innsamlingsstedet for gjenvinning av elektrisk og elektronisk utstyr. Avhending må utføres i henhold til lokale miljøbestemmelser for avfallshåndtering. For å få mer detaljert informasjon om behandling, gjenvinning og resirkulering av dette apparatet, kan du ta kontakt med det lokale kontoret i byen din, tjenesten din for husholdnings- og avfallshåndtering eller butikken der du kjøpte apparatet.



BRUKSANVISNING
2-I-1-STICKDAMMSUGARE
ARTIKELNR: 871125247502
MODELL: DD9003 / V8264

Läs och spara dessa instruktioner

INSTRUKTIONER FÖR SÄKER ANVÄNDNING

Denna apparat bör endast användas för hushållsrengöring, så som beskrivs

i denna bruksanvisning. Se till att du har läst och förstått den här handboken innan du använder apparaten.

- Stäng alltid av och dra ut laddaren ur eluttaget innan du rengör apparaten eller vid underhållsarbete.
- Den här apparaten kan användas av barn över åtta (8) år och av personer med nedsatt fysisk, kroppslig eller mental kapacitet eller bristande erfarenhet och kunskap, om de handleds eller har fått instruktioner beträffande användning av apparaten på ett säkert sätt och om de är införstådda med riskerna som finns.
- Barn får inte leka med apparaten.
- Rengöring och användarunderhåll får inte utföras av barn utan tillsyn.
- Om nätsladden är skadad ska du omedelbart sluta använda apparaten.
- För att undvika en säkerhetsrisk måste en auktoriserad servicetekniker byta ut nätsladden.
- Håll händer, fötter, löst sittande kläder och hår borta från roterande borstar.
- Använd endast originalladdaren som medföljer apparaten.
- Kontrollera att din matningsspänning är densamma som den som anges på laddaren.
- Om apparaten ska kasseras måste batterierna först tas ur. Apparaten måste kopplas bort från elnätet innan du tar ut batteriet. Kassera batterierna på ett säkert sätt. Kör apparaten tills den stannar på grund av att batterierna är helt urladdade. Använda batterier ska inte slängas med hushållsavfallet utan lämnas till en återvinningsstation. För att ta ur batterierna, kontakta Agency kundcenter eller fortsätt enligt följande instruktioner.
OBS! Skulle du uppleva några svårigheter med att plocka isär enheten eller önskar du mer detaljerad information om hantering, återvinning och återanvändning av denna apparat ber vid dig kontakta ditt lokala stadskontor eller din hushålls- och avfallshanteringstjänst.
- Apparaten måste vara avstängd medan den laddas.

- Ladda aldrig batterierna i temperaturer över 37 °C eller under 0 °C.
- Det är normalt att laddaren blir varm under laddningen. Använd endast tillbehör, förbrukningsmaterial och/eller reservdelar som rekommenderas eller tillhandahålls av Agency.
- Statisk elektricitet: vissa mattor kan orsaka en liten ansamling av statisk elektricitet. Statiska elektricitet är inte hälsofarligt.
- Använd inte apparaten utomhus, på våta ytor eller för våtupptagning.
- Plocka inte upp hårda eller vassa föremål, tändstickor, het aska, cigarettfimpar eller liknande föremål.
- Spraya inte med eller plocka upp brandfarliga vätskor, rengöringsvätskor och aerosoler.
- Kör inte över nätsladden när du använder din apparat och dra inte ut stickkontakten genom att dra i nätkabeln.
- Fortsätt inte att använda en apparat eller laddare som verkar felaktig.
- **Auktoriserad service:** För att säkerställa en fortsatt säker och effektiv drift av denna apparat rekommenderar vi att all service eller reparation utförs av en auktoriserad servicetekniker.
- Använd inte apparaten för att rengöra djur eller människor.
- Byt inte ut batterierna mot icke-uppladdningsbara batterier.
- Den här apparaten innehåller batterier som endast kan bytas ut av behöriga personer.
- **WARNING:** Vid laddning av batteriet får endast den löstagbara laddare som medföljde apparaten användas.

PRODUKTBESKRIVNING



Beskrivning av delar

1. Fogmunstycke
2. På/Av-knapp
3. Laddningsindikatorlampor
4. Smutskopp
5. Frigöringsknapp på smutskopp
6. Frigöringsknapp för kraftredskap
7. Spärr för smutskopplock
8. Kraftredskap
9. Frigöringsknapp på borste
10. Borste

FÖRBEREDELSE AV ARTIKELN

1. Anslut och ladda enheten tills alla tre lamporna har släckts. Ladda enheten tills alla tre lamporna har släckts. Ladda helt för bästa prestanda. (Detta kan ta upp till tre timmar) **(1)**
2. Snäpp in smutskoppen i vinkel med bottenändan först tills den klickar på plats. **(2)**
3. Tryck frigöringsknappen på borsten nedåt för att få borsten att lossna helt från röret. Sätt in kraftredskapet i handdelen och fäst mattmunstycket. **(3)**

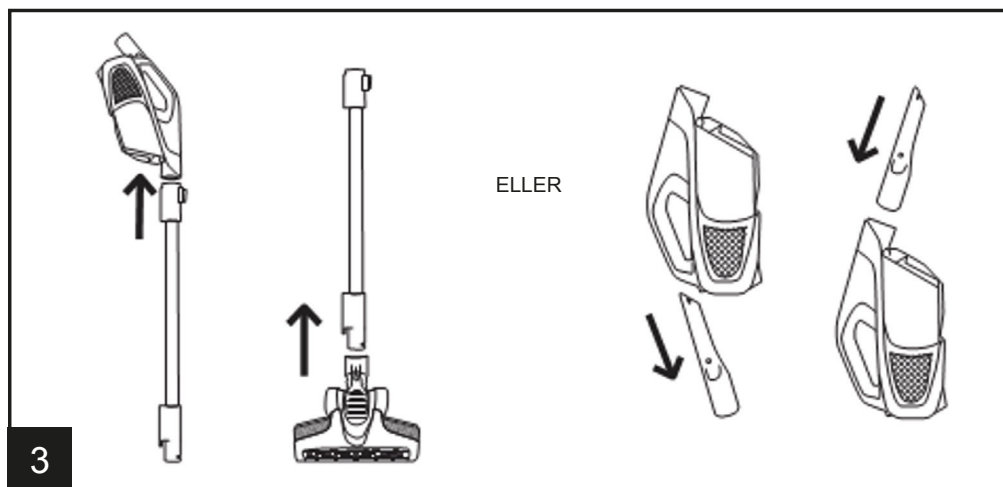
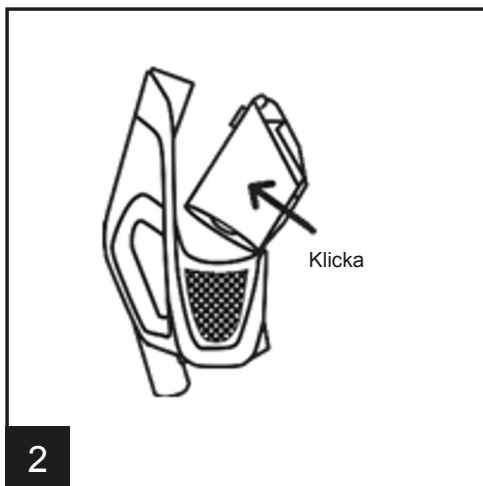
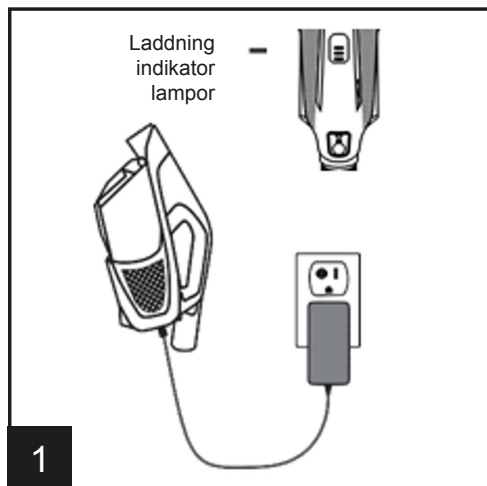

4. Tryck på strömknappen. Tryck igen för att stänga av.
5. Anslut och ladda enheten tills alla tre lamporna har släckts, vilket betyder att den är fulladdad.

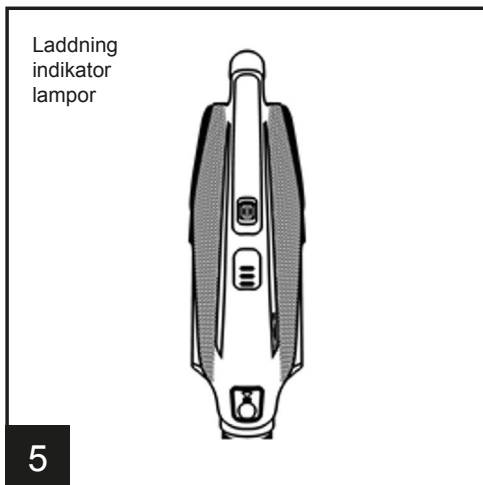
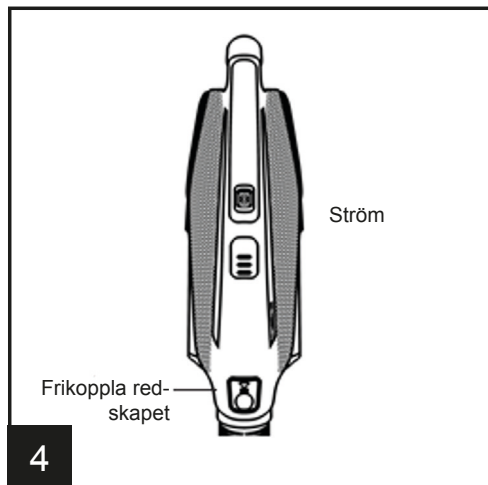

TÖMMA SMUTSKOPPEN

1. Tryck på smutskopplöckens spärr.
2. Töm koppen. Skaka den så att du får bort allt skräp.
3. Rengör filtret och stäng locket så att spärren klickar fast.

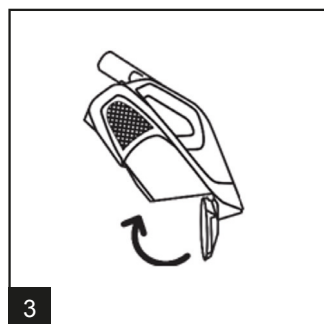
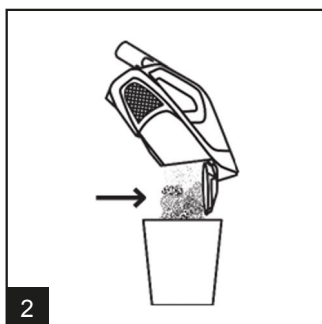
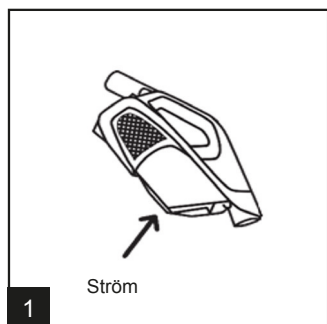

LADDA UPP OCH RENGÖRA PRODUKTEN

4. Strömmen måste vara avstängd innan du ansluter laddaren. Indikatorerna pulserar under laddning och stängs av när enheten är helt uppladdad. (3)

OBS! Använd endast den medföljande originalladdaren för uppladdning.

TIPS: För bästa funktion ska enheten laddas helt före första användningen.

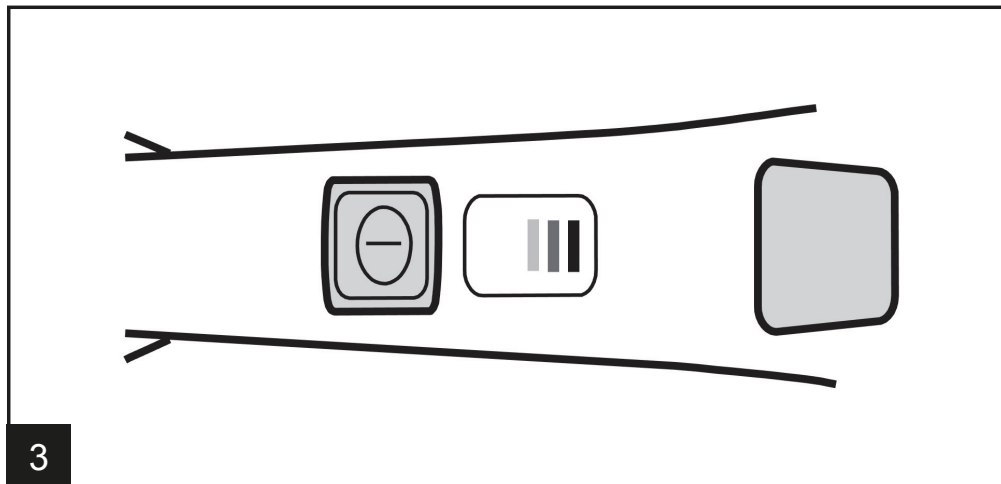

OBS! Om enheten är igång och laddarens kontakt är ansluten till enheten kommer den att stänga av för att förhindra skador på laddaren eller enheten.

OBS! Laddningsindikatorn pulserar under laddning. Laddaren blir varm under laddningen.

OBS! Enheten laddar bara så länge som det behövs. Det kan ta upp till 3 timmar för en full laddning.

RENGÖRING AV SKÖLJBART FILTER

1. Tryck på smutskoppens frigöringsknapp.
2. Tryck på smutskoppens frigöringsknapp.
3. Skölj filtret med vatten tills ingen smuts längre kommer ut ur filtret.
Skaka ur det och låt torka i 24 timmar eller tills det är helt torrt.
4. Sätt tillbaka torrfiltret på sin plats.

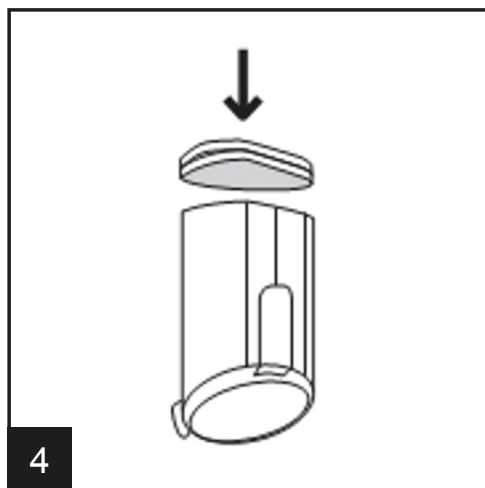
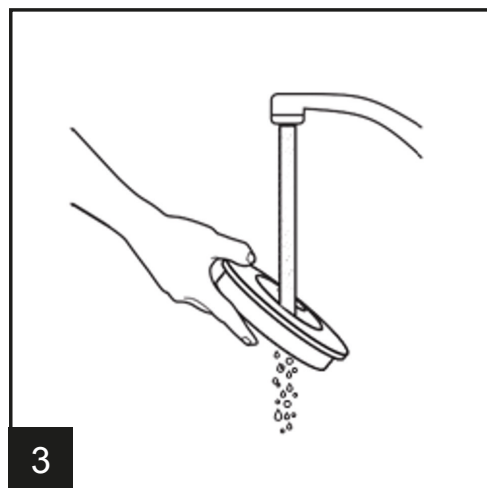
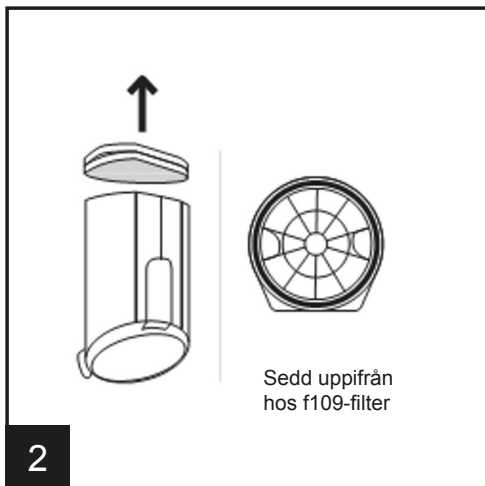
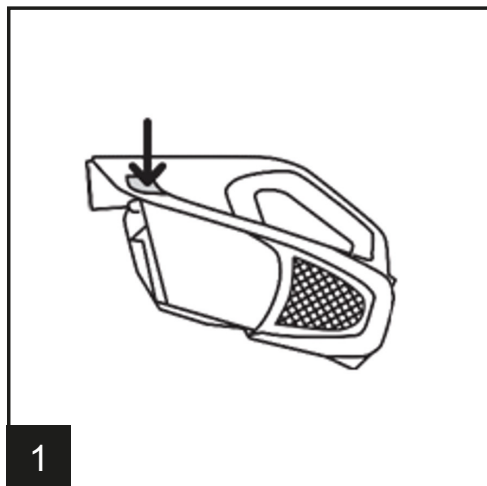

RENGÖRA CYKLONFILTRET

1. Tryck på smutskoppens frigöringsknapp.
2. Dra ut filterramen och filterplattan
3. Dra ut det röda cyklonfiltret och torka det rent.
4. Sätt tillbaka cyklonfiltret och filterret i smutskoppen.

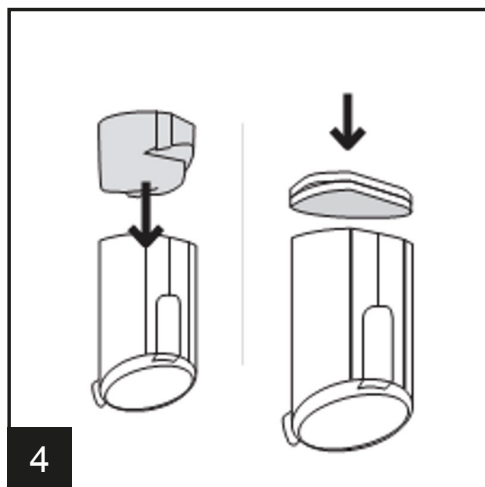
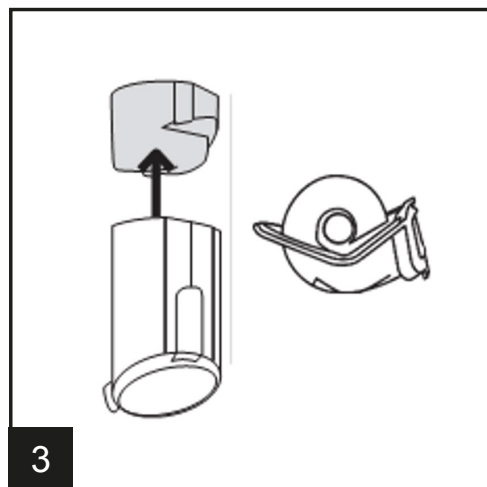
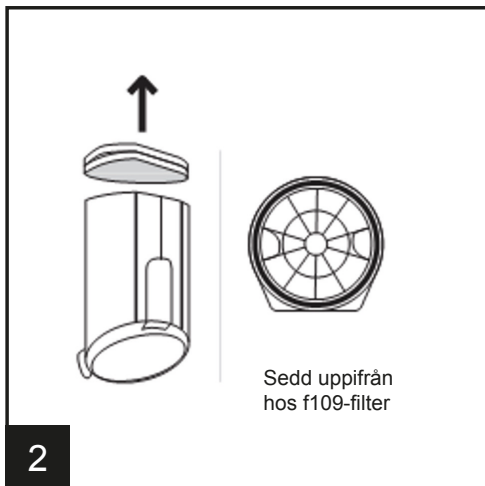
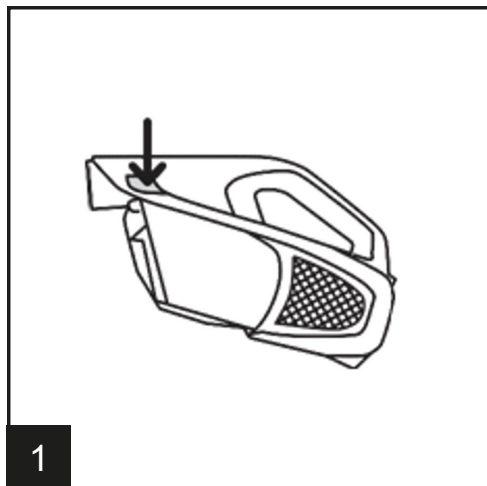

RENGÖRA RULLBORSTEN

1. Vänd mattmunstycket och ta bort munstycket från redskapet.
2. Dra tillbaka rullborstens frigöringsknapp för att lossa rullborsten. Dra rullborsten uppåt och utåt. Ta bort hår och skräp från rullborsten.
3. Sätt tillbaka rullborsten i munstycket genom att rikta in rullborsten så att den passar sexkanten i munstycket. Tryck nedåt tills du hör ett klick.
4. Vänd trappverket. Ta bort hår och skräp från rullborsten.

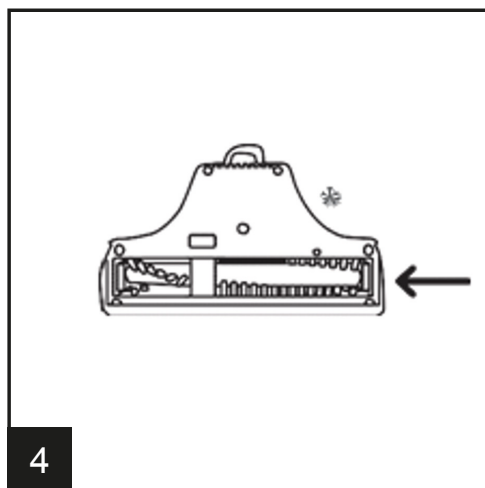
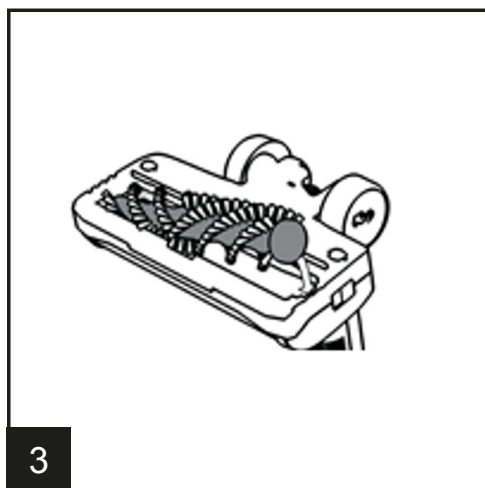
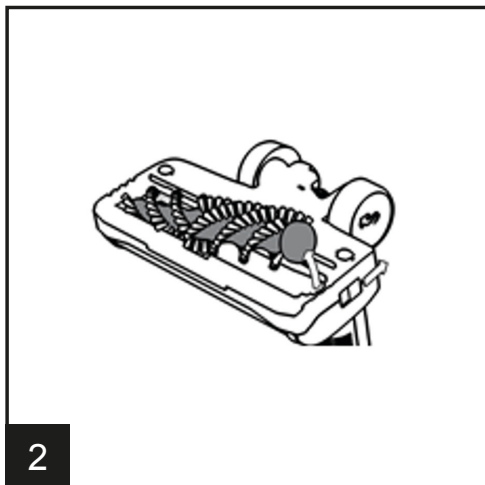
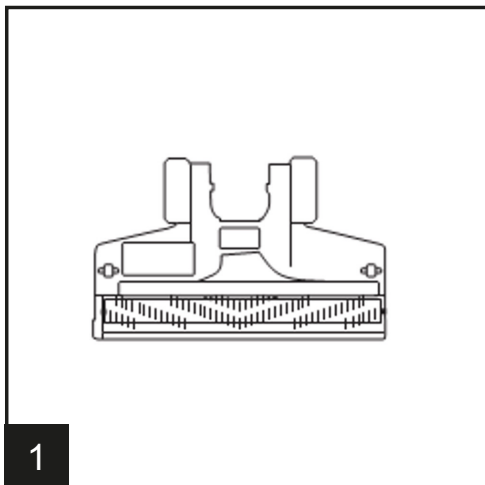

VERKTYG



MOTORDRIVET MATTMUNSTYCKE:
toppen för mattor och hårda golv.



FOGMUNSTYCKE:
använd på begränsade ytor, i hörn, i bilar och längs kanter, i lådor, på stoppade möbler, trappor och golvsocklar.

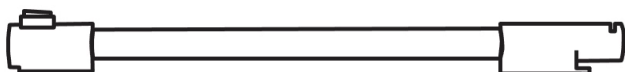

KRAFTREDSKAP:
ger kraft till mattmunstycket och extra räckvidd för rengöring på högre höjder och på hårda golv.



SMÖRJNING:
Motorn och rullborsten har lager som är smorda för hela brukningstiden. Om smörjmedel tillsätts kan skador uppstå. Lägg inte till smörjmedel i motorn eller rullborsten.



Fästet ska monteras nära ett vägguttag så att laddarens kabel kan nå hela vägen från fästet och ned till vägguttaget.

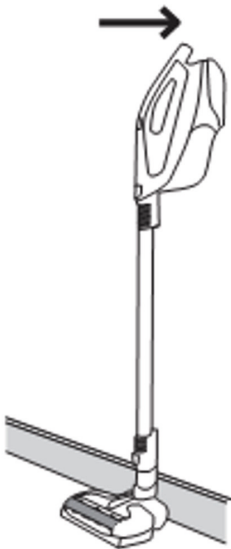

Sätt fästet på enheten och använd den medföljande dubbelsidiga tejpens för att montera fästet vid väggen på samma höjd som den trådlösa stickdammsugaren. Lägg på jämnt tryck när du trycker fast fästet mot väggen.

FELSÖKNING

Om du upplever några problem rekommenderas du att följa denna enkla checklista innan du ringer Agency kundtjänst.

A. Damm läcker ut från dammsugaren

Töm smutskoppen och läs vid behov igenom avsnitten om borttagning/tillbakasättning av smutskopp samt filterborttagning och rengöring.

B. Borsten går inte runt

Rensa/ta bort skräp från rullborsten.

C. Dammsugarredskapen tar inte upp skräp

Töm smutskoppen och ta bort båda filtren/Rengör och ta bort och fäst på nytt.

D. Dålig sugkraft

Sätt tillbaka smutskoppen och kontrollera att locket är helt slutet/Ta bort båda filtren och rengör/ Läs avsnitten om filterborttagning och byte/Ladda batteriet/Rengör eller byt ut filtret/Ta bort filtret och rengör/ Stäng av enheten och koppla från munstycket för att ta bort skräp.

E. Dammsugaren går varm

Rengör filtret, skölj, torka och sätt ihop igen/Lokalisera hindret och ta bort det

F. Dammsugaren startar inte

Ladda batteriet i upp till 3 timmar. Indikatorlamporna pulserar under laddning och släcks när enheten är fullt laddad/ Kontakta kundtjänst och besök vår webbplats

G. Laddarens indikator blinkar och slocknar sedan

Kontakta kundtjänst och besök vår webbplats

PRODUKTSPECIFIKATIONER

Typ av strömkälla: Batteridrivnen

Stickkontakt: Typ C (CEE 7/16)

Adaptersladdens längd: 1,8 m

Maximal effektförbrukning: 150 W

Dammkapacitet: 0,7 l

Material: ABS-plast

Med dammpåse eller utan påse: Utan påse

Laddvagga: Nej

Lämplig för vätskor: Nej

Sladdlös: Ja

Antal effektinställningar: 1

HEPA-luftfilter: Ej tillämpligt

Driftspänning: 21,6 V

Typ av borste: Motoriserad borste

Maximal sugeffekt: 5 000 Pa

Motor utan borste: Nej

Vikt: 2 150 g

Drifttid: 15 min

Laddningstid: 3 h

Använd endast med strömadapter: ZD024D265075EU, ingång 100-240V, 50/60Hz, 0,8A

FÖRPACKNINGENS INNEHÅLL

1 x stickdammsugare

1 x fogmunstycke

1 x väggfäste

1 x nätadapter

MILJÖN

Symbolen på produkten eller dess förpackning anger att produkten inte ska hanteras som hushållsavfall. Istället måste den lämnas till lämplig insamlingsplats för återvinning av elektrisk och elektronisk utrustning. Avfallshantering måste utföras i enlighet med lokala miljöbestämmelser för avfallshantering. För mer detaljerad information om hantering, återvinning och återanvändning av denna apparat ber vid dig kontakta ditt lokala stadskontor, din hushålls- och avfallshanteringstjänst eller butiken där du köpte apparaten.



BRUGERVEJLEDNING
2-I-1 STØVSUGER PÅ STANG
VARENR.: 871125247502
MODEL: DD9003/V8264

Læs og opbevar denne vejledning

BRUGSANVISNING FOR SIKKER BRUG

Dette apparat må kun bruges til rengøring til privat brug som beskrevet i denne brugervejledning. Sørg for, at denne vejledning er forstået fuldt ud før betjening af apparatet.

- Sluk altid for og tag opladeren ud af stikket før rengøring af apparatet eller eventuelle vedligeholdelsesopgaver.
- Dette apparat kan anvendes af børn fra 8 år og ældre og af personer med fysiske, sensoriske eller mentale funktionsbegrænsninger eller mangel på erfaring og viden, hvis de anvender apparatet under opsyn eller har modtaget vejledning om brugen af det på en sikker måde og forstår de involverede risici.
- Børn må ikke lege med apparatet.
- Rengøring og brugervedligeholdelse må ikke udføres af børn uden opsyn.
- Hvis strømledningen er beskadiget, skal du omgående holde op med at bruge apparatet.
- For at undgå sikkerhedsrisici skal en forhandlergodkendt servicemontør udskifte strømkablet.
- Hold hænder, fødder, løsthængende tøj og hår væk fra rotationsbørsterne.
- Brug kun den originale oplader, der leveres med apparatet.
- Kontrollér, at den forsyningsspænding, du anvender, er den samme som den, der er angivet på opladeren.
- Hvis apparatet skal bortskaffes, skal batterierne først tages ud. Apparatet skal kobles fra strømforsyningen, når batteriet fjernes. Bortskaf batterierne på sikker vis. Brug apparatet, indtil det stopper pga. fuldt afladene batterier. Brugte batterier skal afleveres på en genbrugsstation og ikke bortskaffes med husholdningsaffaldet. For at få oplysninger om fjernelse af batterierne kan du kontakte Forhandlerens kundeservicecenter eller fortsætte i henhold til følgende instruktioner.

BEMÆRK: Hvis du oplever problemer med afmonteringen af enheden, bedes du kontakte din kommune eller din husholdnings- og affaldsbortskafningstjeneste for at få for mere detaljerede oplysninger om behandling, genanvendelse og genbrug af dette apparat.

- Når apparatet oplades, skal der være slukket for strømkontakten.
- Batteriet må aldrig oplades ved temperaturer over 37 °C eller under 0 °C.
- Det er normalt, at opladeren bliver varm at røre ved, når den oplader. Brug kun det tilbehør, de forbrugsartikler eller de reservedele, der anbefales af Forhandleren.
- Statisk elektricitet: nogle gulvtæpper kan forårsage en lille ophobning af statisk elektricitet. En eventuel statisk udladning er ikke farlig for helbredet.
- Brug ikke apparatet udendørs eller på våde overflader eller til at opsuge væde.
- Opsug ikke hårde eller skarpe genstande, tændstikker, varm aske, cigaretskod eller andre lignende ting.
- Sprøjt ikke med eller opsug ikke brandbare væsker, flydende rengøringsmidler, aerosoler eller deres dampe.
- Kør ikke hen over strømledningen, når du bruger apparatet, og tag ikke stikket ud ved at trække i strømledningen.
- Fortsæt ikke med at bruge apparatet eller opladeren, hvis de virker fejlbehæftet.
- **Forhandlerservice:** For at sikre en fortsat sikker og effektiv drift af dette apparat anbefaler vi, at al servicering og alle reparationer udelukkende foretages af en Forhandlergodkendt servicemontør.
- Brug ikke apparatet til at rengøre dyr eller mennesker.
- Udskift ikke batterierne med ikke-genopladelige batterier.
- Dette apparat indeholder batterier, der kun må udskiftes af faglærte personer.
- **ADVARSEL:** Til genopladning af batteriet må du kun bruge den aftagelige forsyningsenhed, der følger med dette apparat.

PRODUKTBEKRIVELSE



Beskrivelse af reservedele

1. Fugemundstykke
2. Tænd-/slukknop
3. Indikator for batteriopladning
4. Snavsbeholder
5. Hurtig-udløserknop for snavsbeholder
6. Udløserknop for strømstav
7. Snavsbeholder for låglås
8. Strømstav
9. Udløserknop for børste
10. Børste

KLARGØRING AF ENHEDEN

1. Tilslut og oplad enheden, indtil alle tre lys er slukket. Oplad enheden, indtil alle tre lys er slukket. Oplad helt for den bedste ydeevne. (Kan tage op til tre timer) **(1)**
2. Sæt snavsbeholderen ind i en vinkel med den nederste ende først, indtil den klikker på plads. **(2)**
3. Tryk på børstens udløserknop, og tryk ned for at få børsten til at slippe helt af det ledende rør. Indsæt strømstaven i den håndholdte og fastgør tæppemundstykket. **(3)**

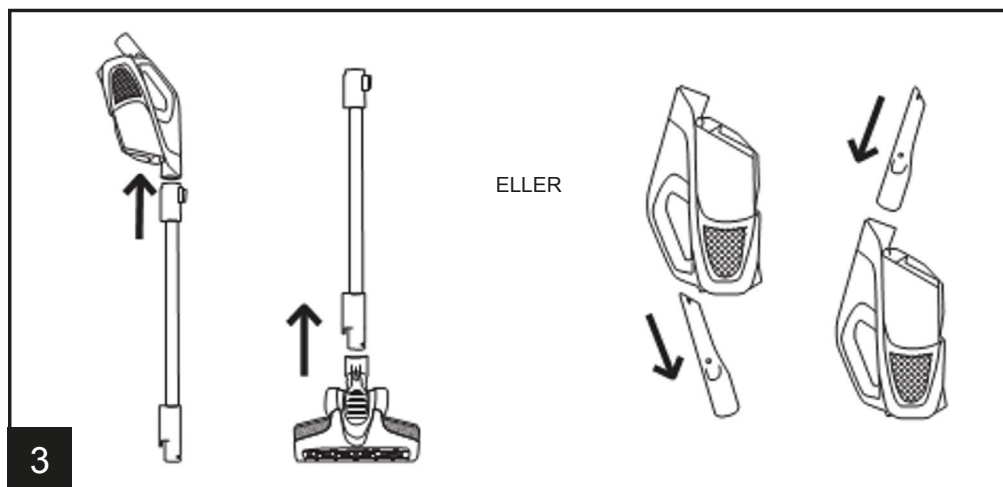
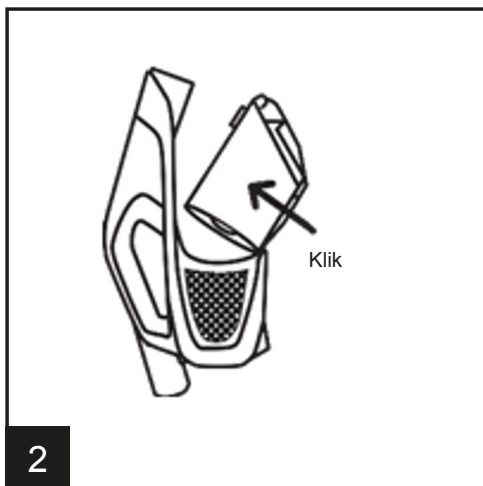
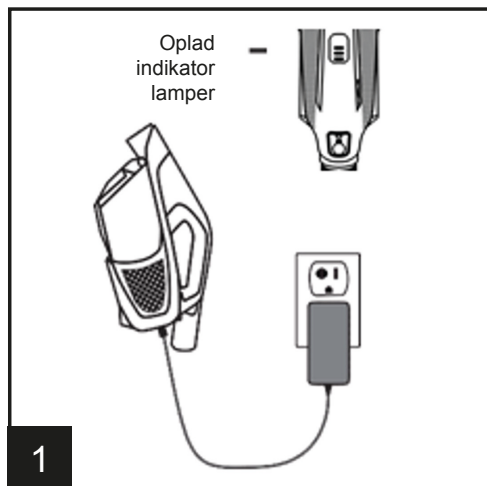

4. Tryk én gang på tænd/sluk-knappen for at tænde. Tryk igen for at slukke.

5. Tilslut og oplad enheden, indtil alle tre lamper er slukket, hvilket indikerer, at enheden er fuldt opladet.

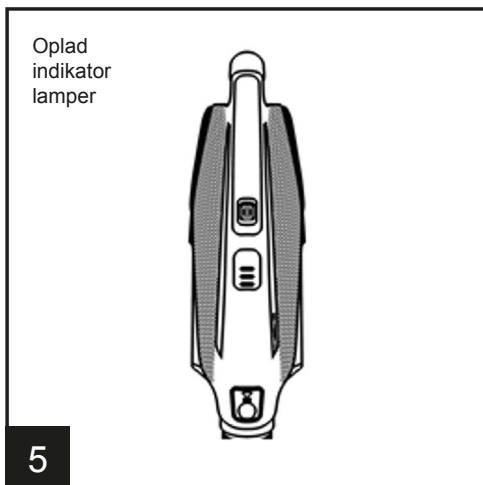
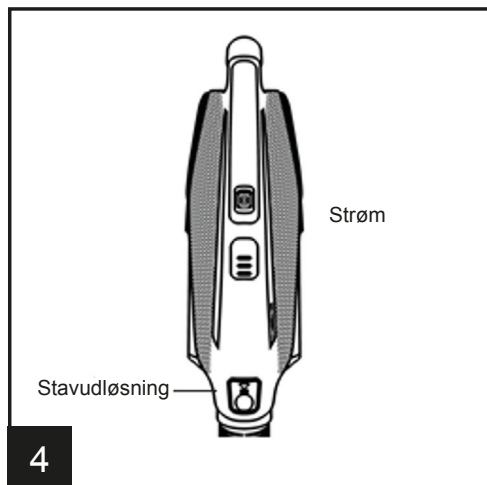

SÅDAN TØMMES SNAVSBEHOLDEREN

1. Tryk på Snavsbeholderens låglås.
2. Tøm beholderen. Ryst den for at fjerne snavs.
3. Husk at rense filteret og luk låget, indtil låsen klikker.

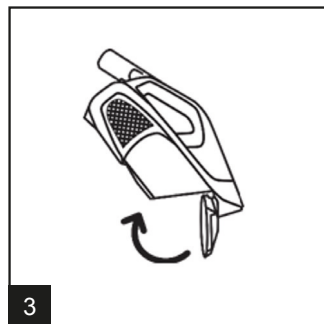
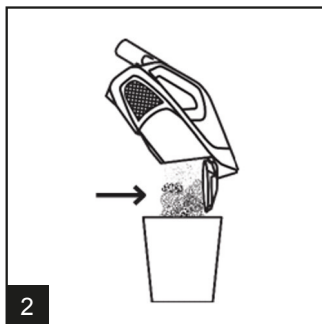

OPLADNING OG RENGØRING AF PRODUKTET

4. Strøm skal slukkes, før opladeren tilsluttes, og indikatorerne vil alle pulsere, når de oplades og slukkes, eller når de er fuldt opladet.(3)

BEMÆRK: Brug kun opladeren, som blev leveret af producenten til at oplade.

TIP: For en bedre oplevelse skal du oplade enheden helt før første brug.

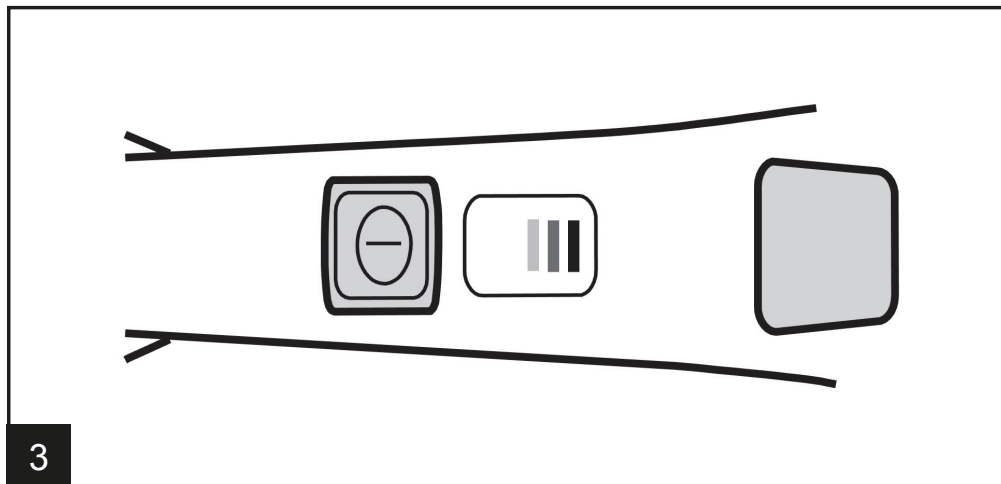

BEMÆRK: Hvis enheden kører, og opladerstikket er tilsluttet til enheden, vil enheden slukke for at forhindre beskadigelse af opladeren eller enheden.

BEMÆRK: Opladningsindikatoren vil pulsere under opladning. Opladeren vil være varm under opladning.

BEMÆRK: Enheden oplades kun så længe det er nødvendigt. Det kan tage op til 3 timer for fuld opladning.

RENGØRING AF SKYLLEBART FILTER

1. Tryk på snavskoppens udløserknop.
2. Tryk på snavskoppens udløserknop.
3. Skyl filteret med vand, indtil snavset ikke længere kommer ud af filteret. Ryst det ud, og lad det derefter tørre i 24 timer, eller indtil det er helt tørt.
4. Sæt det tørre filter på plads igen.

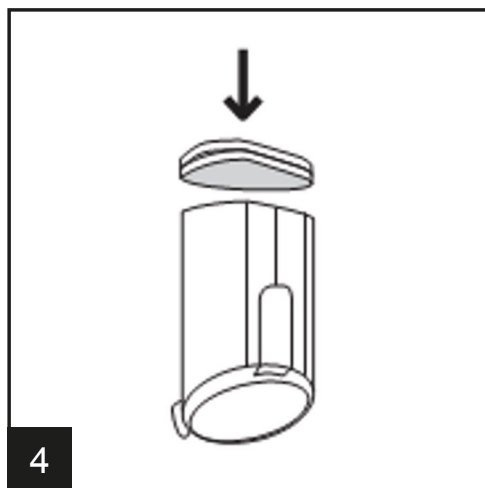
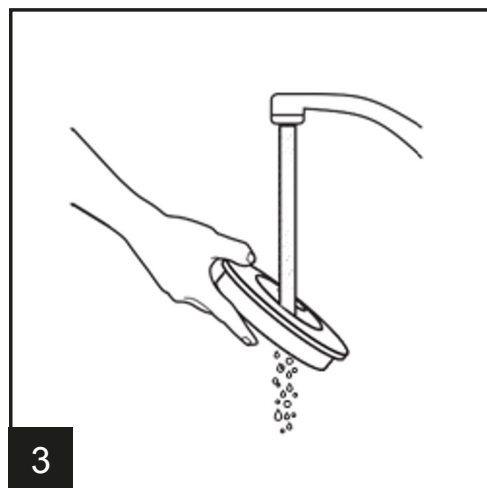
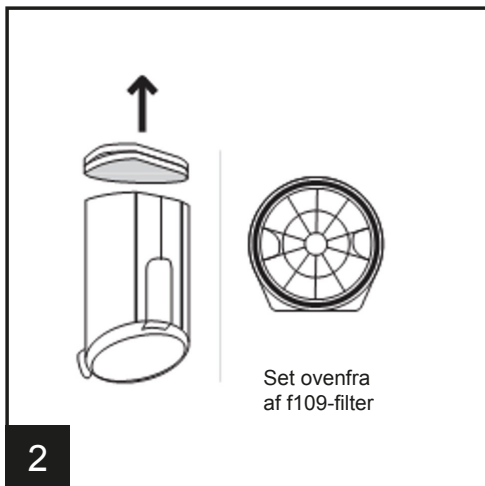
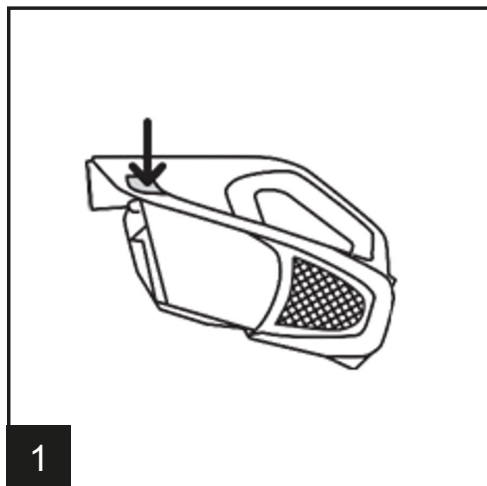

RENGØRING AF CYKLONFILTER

1. Tryk på snavskoppens udløserknop.
2. Træk filterrammen og puden ud.
3. Træk det røde cyklonfilter ud og tør det rent.
4. Placer cyklonfilteret og filter tilbage i snavskoppen.

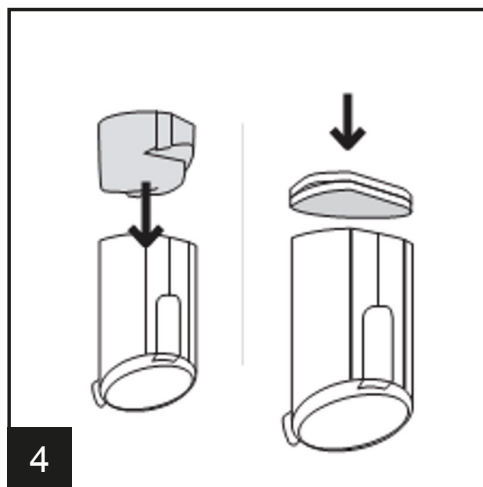
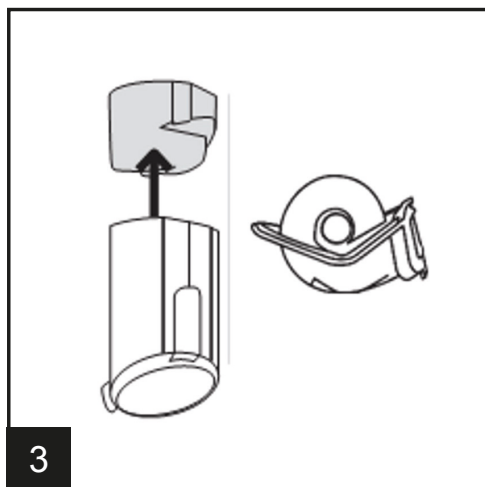
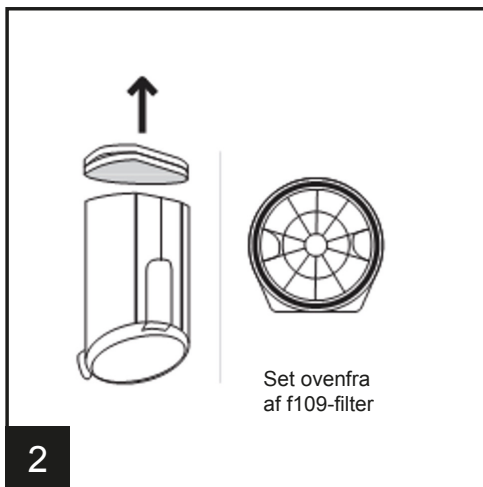
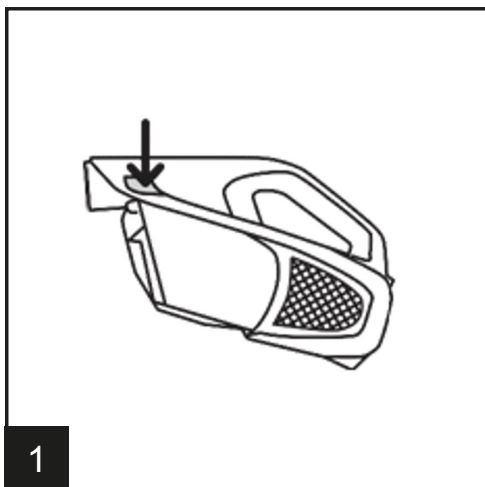

RENGØRINGSBØRSTERULLE

1. Vend tæppemundstykket, og fjern mundstykket fra staven.
2. Træk børsterullens udløserknop tilbage for at frigøre børsterullen. Træk børsterullen op og ud. Fjern eventuelt hår og snavs fra børsterullen.
3. Sæt børsterullen tilbage i dysen ved at justere børsterullen, så den passer ind i sekskanten i dysen. Tryk ned, indtil du hører et klik.
4. Vend trappeværktøjet om. Fjern eventuelt hår og snavs fra børsterullen.

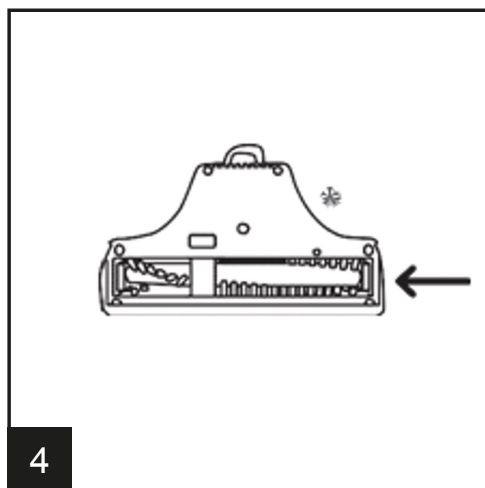
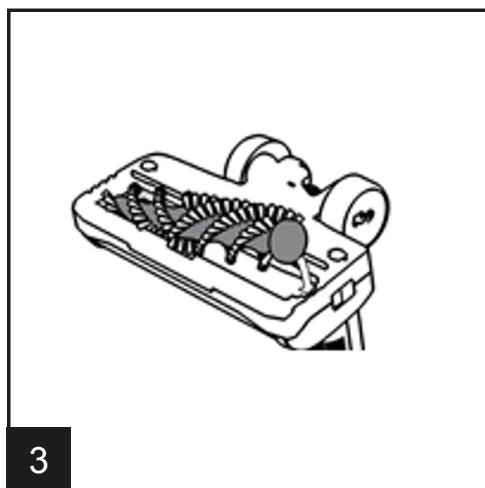
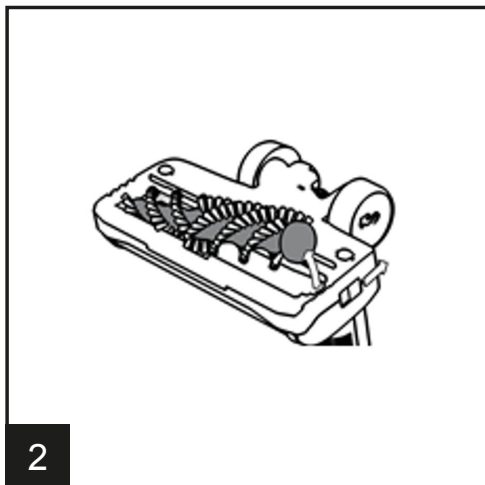
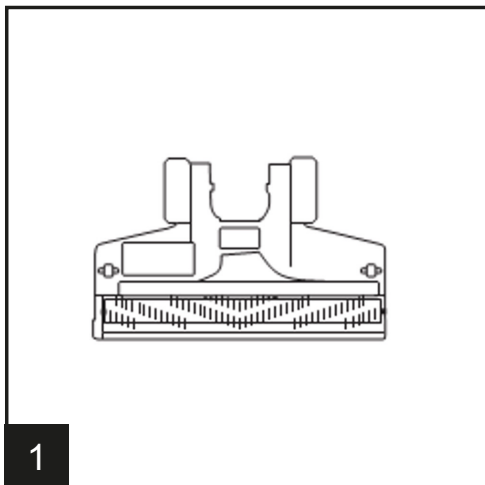

VÆRKTØJER



STRØMDREVET TÆPPE-DYSE:
fantastisk til tæpper og hårde gulve.



FUGEMUNDSTYKKE:
bruges i trange rum, hjørner, biler og langs kanter på steder som skuffer, polstrede møbler, trapper og fodlister.

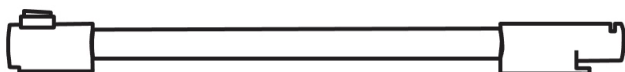

STRØMSTAV:
giver strøm til tæppemundstykket og udvidet rækkevidde til rengøring af over og hårde gulve.



SMØRING:
Motoren og børsterullen er udstyret med lejer, som indeholder levetidssmøring. Tilsætning af smøremiddel kan forårsage skade. Tilsæt ikke smøremiddel til motor eller børsterulle.



Støttebeslaget skal installeres i nærheden af et stik, hvor opladerkablet kan strække sig fra støttebeslaget ned til stikket i væggen.

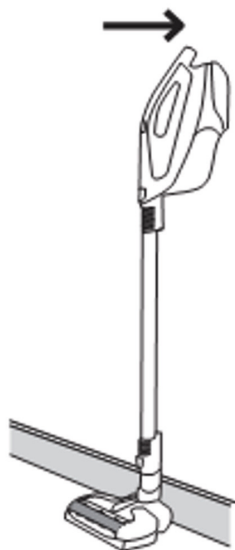

Placer støttebeslaget på enheden, og brug medfølgende dobbeltklæbende tape til at klæbe støttebeslaget til væggen i højden af den trådløse stavsuger. Påfør jævnt tryk, når støttebeslaget klæbes til væggen.

FEJLFINDING

Hvis du oplever problemer med støvsugeren, skal du følge denne enkle tjekliste, før du ringer til forhandlerens kundeservicecenter:

A. Støv slipper ud fra vakuum

Tøm snavskoppen og gennemgå fjernelse af snavsbeholder/udskiftning og gennemgang Filterfjernelse og rengøring.

B. Børstestangen drejer ikke

Ryd/fjern snavs fra børsterullen.

C. Støvsuger værktøjer vil ikke suge op

Tøm snavsbeholderen og fjern begge filtre/rengør og fjern, og sæt på igen.

D. Dårlig sugeevne

Sæt snavsbeholderen på igen og sørg for, at låget er lukket helt/
Fjern begge filtre og rengør/ Gennemgå filterfjernelse og -erstatning/
Oplad batteri/ Rengør eller udskift filter/ Fjern filter og rengør/ Sluk for enheden, og frakobl derefter dysen for at fjerne snavs.

E. Støvsuger bliver varm under brug

Rengør filter, skyl, tør og saml igen/ Find tilstopning og fjern

F. Støvsuger kører ikke

Oplad batteriet i op til 3 timer. Indikatorlysene vil pulsere under opladning og slukke, når de er fuldt opladet/ Kontakt kundeservice og besøg vores website olader

G. Opladerindikatoren blinker og slukker derefter

Kontakt kundeservice og besøg vores webstedsgebyr

PRODUKTSPECIFIKATIONER

Strømkildetype: Batteristrøm

Strømsstik: Type C (CEE 7/16)

Længde på strømadapterledning: 1,8 m

Maksimalt strømforbrug: 150 W

Støvkapacitet: 0,7 L

Materiale: ABS-plast

Med støvpose eller uden pose: Uden pose

Opladningsdok: Nej

Egnet til væsker: Nej

Uden ledning: Ja

Antal effektindstillinger: 1

HEPA-luftfilter: Ikke relevant

Driftsspænding: 21,6 V

Børstetype: Motoriseret børste

Maksimal sugeseffekt: 5000 Pa

Børstefri motor: Nej

Vægt: 2150 g

Driftstid: 15 min.

Opladningstid: 3 t

Brug kun med strømadapter: ZD024D265075EU, indgang 100-240V, 50/60Hz, 0,8A

PAKKEN INDEHOLDER

1x stangstøvsuger

1x sprækkemundstykke

1x holder til vægmontering

1x strømadapter

MILJØET

Symbolet på dette apparat fortæller, at dette apparat ikke kan håndteres som husholdnings affald. Det skal i stedet afleveres på det relevante indsamlingssted til genbrug af elektrisk og elektronisk udstyr. Bortskaffelse skal ske i overensstemmelse med den lokalt gældende miljølovgivning vedrørende bortskaffelse af affald. For mere detaljeret information om behandling, genvinding og genbrug af dette apparat, bedes du kontakte dit lokale bykontor, din husstands - og affaldsservice eller butikken, hvor du købte apparatet.



HASZNÁLATI ÚTMUTATÓ
2 AZ 1-BEN ÁLLÓ PORSZÍVÓ
CIKKSZÁM: 871125247502
MODELL: DD9003 / V8264

Olvassa el, és őrizze meg ezt az útmutatót.

A BIZTONSÁGOS HASZNÁLATRA VONATKOZÓ UTASÍTÁSOK

Ezt a készüléket csak háztartási tisztításhoz szabad használni, a jelen útmutatóban leírtak szerint. Kérjük, a készülék üzemeltetése előtt győződjön meg arról, hogy ezt az útmutatót teljes mértékben megértette.

- Mindig kapcsolja ki és húzza ki a töltőt a konnektorból a készülék tisztítása vagy bármilyen karbantartási feladat előtt.
- Ezt a készüléket 8 éves és idősebb gyermekek, valamint csökkent fizikai, érzékszervi vagy szellemi képességekkel rendelkező, illetve hiányos tapasztalatokkal és ismeretekkel rendelkező személyek is használhatják felügyelet alatt, vagy ha a készülék biztonságos használatára vonatkozó utasításokat kaptak, és megértették a készülékkel járó veszélyeket.
- Gyermekek nem játszhatnak a készülékkel.
- A készülék tisztítását és karbantartását gyermekek kizárólag felügyelet mellett végezhetik.
- Ha a tápkábel megsérült, azonnal hagyja abba a készülék használatát.
- A biztonsági kockázat elkerülése érdekében a tápkábelt a Szakszerviz egy technikusának kell kicserélnie.
- Tartsa távol a kezét, lábát, laza ruházatát és haját a forgó keféktől.
- Csak a készülékhez mellékelt eredeti töltőt használja.
- Ellenőrizze, hogy a tápfeszültség megegyezik-e a töltőn feltüntetett feszültséggel.
- Ha a készüléket ártalmatlanítani kell, akkor először az akkumulátorokat kell eltávolítani. Az akkumulátor eltávolításához a készüléket le kell választani a hálózatról áramellátásról. Biztonságosan ártalmatlanítsa az akkumulátorokat. A készüléket addig működtesse, amíg le nem áll, az akkumulátorok teljesen lemerülése miatt. A használt akkumulátorokat újrahasznosító állomásra kell vinni, és nem szabad a háztartási hulladékkal együtt kidobni. Az akkumulátorok eltávolításához forduljon a Szakszerviz ügyfélszolgálati központjához, vagy járjon el az alábbi utasítások szerint.

MEGJEGYZÉS: Ha bármilyen nehézséget tapasztal az egység szétszerelése során, vagy ha részletesebb információt szeretne kapni a készülék feldolgozásáról és újrahasznosításáról, kérjük, forduljon a

helyi városi hivatalhoz vagy a háztartási hulladékkezelőhöz.

- A készülék töltésekor a hálózati kapcsolónak ki kapcsolt állapotban kell lennie.
- Soha ne töltsé az akkumulátorokat 37 °C feletti vagy 0 °C alatti hőmérsékleten.
- Normális, hogy a töltő töltés közben felmelegszik. Csak a Szakszerviz által ajánlott vagy szállított tartozékokat, fogyóeszközöket vagy pótalkatrészeket használjon.
- Statikus elektromosság: bizonyos szőnyegek kis mértékű statikus elektromosságot okozhatnak. A statikus kisülés az egészségre nem ártalmas.
- Ne használja a készüléket kültéren, nedves felületen, illetve kiömlött folyadékok felszedésre.
- Ne szívjon fel vele kemény vagy éles tárgyakat, gyufát, forró hamut, cigarettacsikket vagy hasonlókat.
- A készülékre ne fújjon, illetve azzal ne szívjon fel gyúlékony folyadékot, tisztítószert, aeroszolókat vagy azok gőzét.
- Ne menjen keresztül a tápkábelén a készülékkel, és ne húzza ki a konnektorból a vezetéknél fogva.
- Ne használja a készüléket vagy a töltőt, ha az hibásnak tűnik.
- **Szakszerviz igénybe vétele:** A készülék mindenkori biztonságos és hatékony működése érdekében javasoljuk, hogy a karbantartást és javítást csak hivatalos Szakszervizben végeztesse el.
- Ne használja a készüléket állatok vagy emberek tisztítására.
- Ne cserélje ki az akkumulátorokat elemekre.
- Ez a készülék olyan akkumulátorokat tartalmaz, amelyeket csak szakképzett személyek cserélhetnek ki.
- FIGYELEM: Az akkumulátor feltöltéséhez csak a készülékhez mellékelt levehető tápegységet használja.

TERMÉKLEÍRÁS



Alkatrészek leírása

1. Résszívó
2. Be/Ki gomb
3. Töltésjelző lámpák
4. Portartály
5. Portartály kioldógombja
6. Power Wand szár kioldógombja
7. Portartály fedélretesze
8. Powered Wand szár
9. Kefekioldó gomb
10. Kefe

A KÉSZÜLÉK ELŐKÉSZÍTÉSE

1. Csatlakoztassa és töltsa a készüléket, amíg mindhárom lámpa ki nem alszik. Töltsa a készüléket, amíg mindhárom lámpa ki nem alszik. A legjobb teljesítmény érdekében töltsa fel teljesen. (Legfeljebb három óra) **(1)**
2. Illessze be a portartályt ferdén, először az alsó végével, amíg be nem kattann a helyére. **(2)**
3. Nyomja meg a kefekioldó gombot, és nyomja lefelé, hogy a kefe teljesen leváljon a vezetősőről. Helyezze be a powered wand szárat a kézi készülékbe, és csatlakoztassa a szőnyeghez való szívófejet. **(3)**

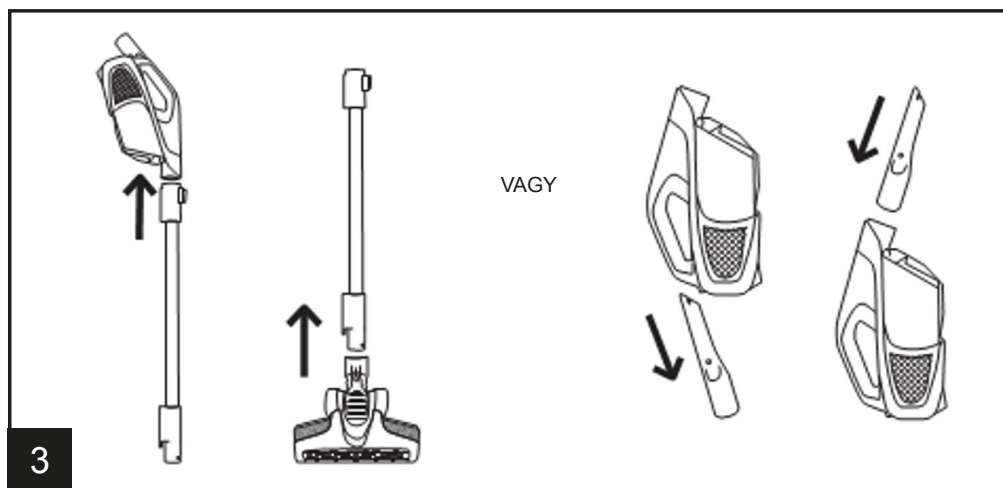
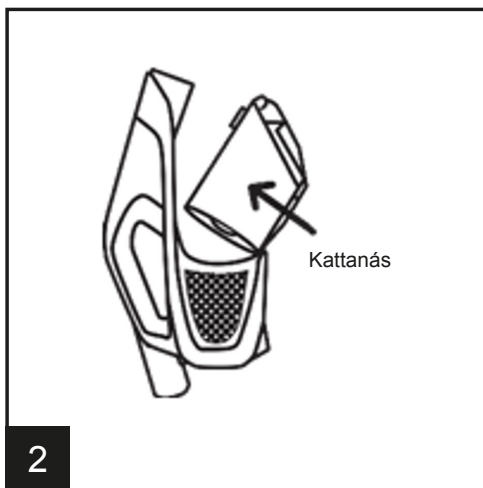
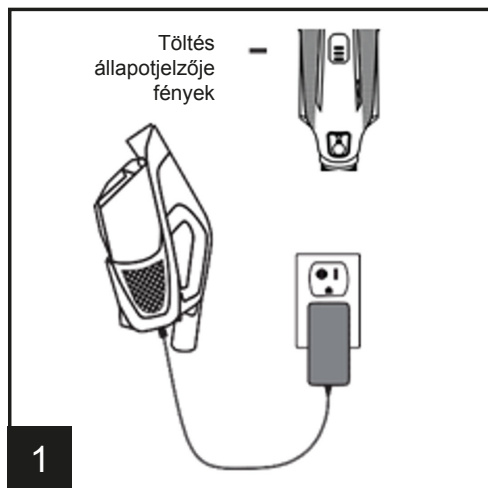

4. A bekapcsoláshoz nyomja meg egyszer a bekapcsológombot. Nyomja meg újra a kikapcsoláshoz.

5. Csatlakoztassa és töltsa a készüléket, amíg mindhárom lámpa ki nem alszik, ami azt jelzi, hogy a készülék teljesen feltöltődött.

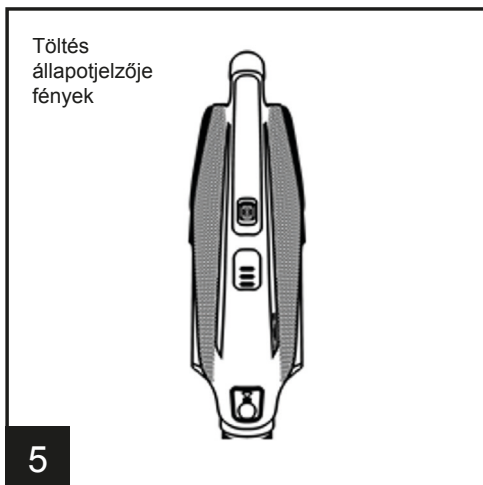
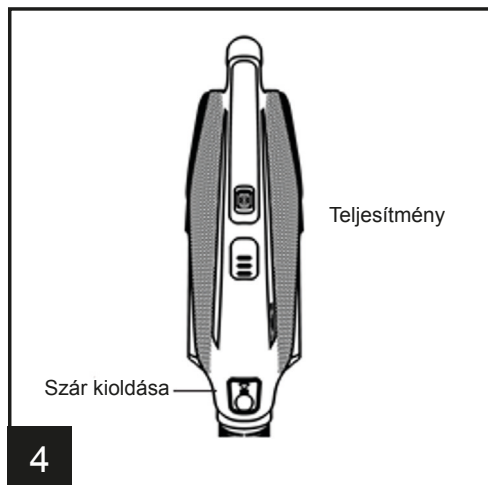

A PORTARTÁLY ÜRÍTÉSE

1. Nyomja meg a portartály fedélreteszét.

2. Ürítsd ki a tartályt. Rázza meg, hogy eltávolítsa a törmelékét.

3. Ne felejtse el megtisztítani a szűrőt, és zárja be a fedelet, a retesz kattánásáig.

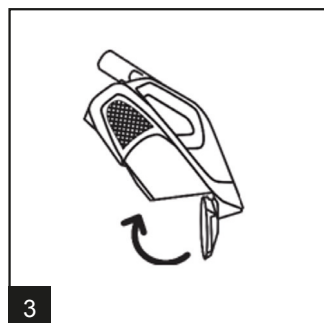
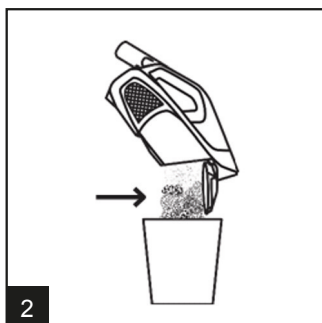
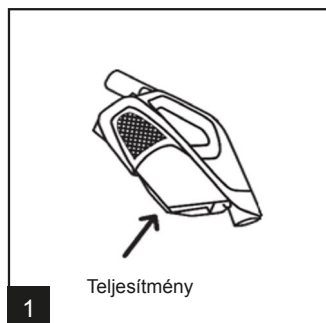

A TERMÉK ÚJRATÖLTÉSE ÉS TISZTÍTÁSA

4. A töltő csatlakoztatása előtt ki kell kapcsolni a készüléket, és az állapotjelzők töltéskor és kikapcsoláskor vagy teljes feltöltöttség esetén mind pulzálnak.(3)

MEGJEGYZÉS: A feltöltéshez csak a gyártó által szállított töltőt használja.

TIPP: A jobb élmény érdekében az első használat előtt töltsse fel teljesen a készüléket.

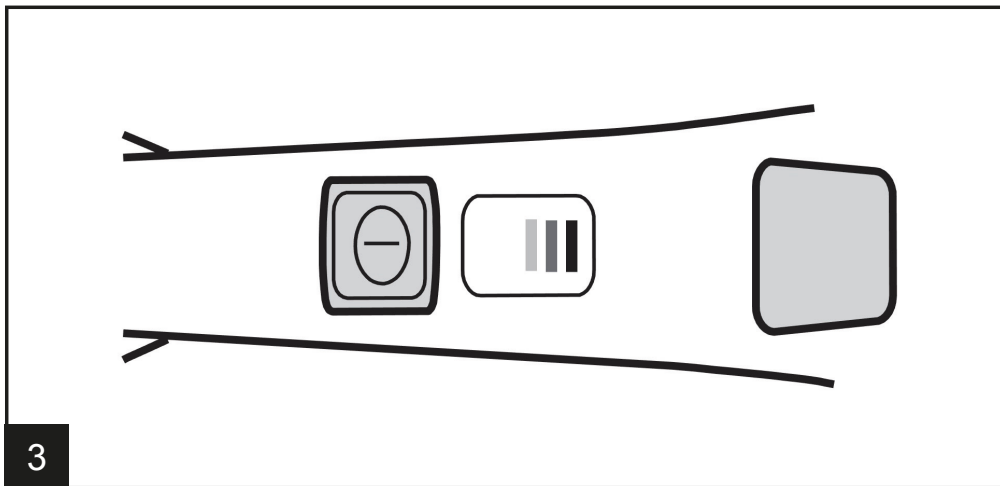

MEGJEGYZÉS: Ha a készülék fut, és a töltő csatlakozója a készülékhez van csatlakoztatva, a készülék kikapcsol, hogy megakadályozza a töltő vagy a készülék károsodását.

MEGJEGYZÉS: Töltés közben a töltésjelző pulzálni fog. A töltő töltés közben felmelegedig.

MEGJEGYZÉS: A készülék csak addig töltődik, amíg szükséges. Akár 3 órát is igénybe vehet a teljes feltöltés.

AZ ÖBLÍTHETŐ SZŰRŐ TISZTÍTÁSA

1. Nyomja meg a portartály kioldógombját.
2. Nyomja meg a portartály kioldógombját.
3. Öblítse át a szűrőt vízzel, amíg már nem jön szennyeződés a szűrőből. Rázza ki, majd hagyja száradni 24 órán át vagy amíg teljesen megszárad.
4. Helyezze vissza a száraz szűrőt a helyére.

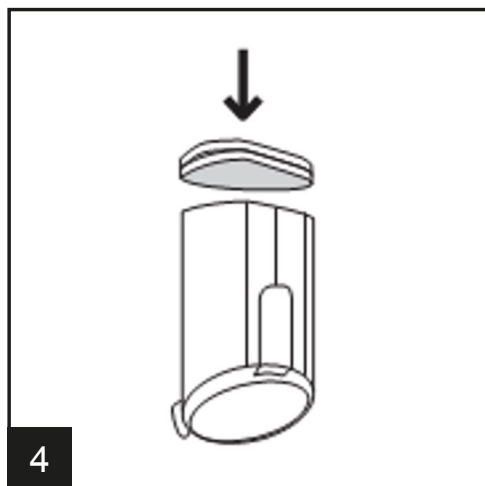
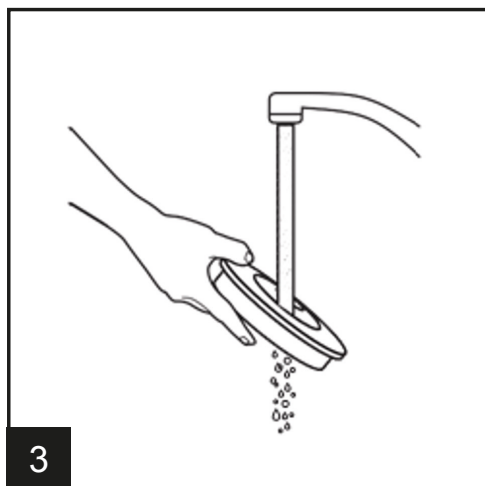
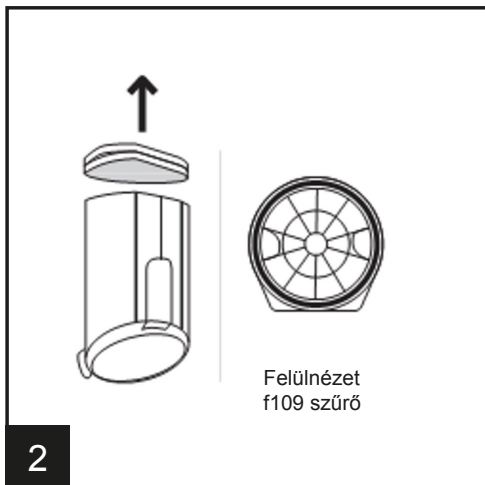
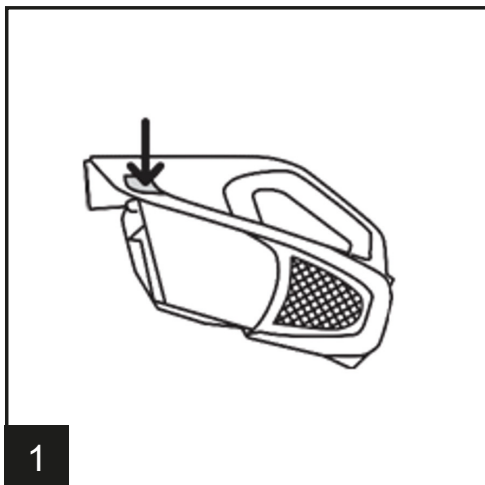

A CIKLONSZŰRŐ TISZTÍTÁSA

1. Nyomja meg a portartály kioldógombját.
2. Húzza ki a szűrőkeretet és a szűrőbetétet.
3. Húzza ki a piros ciklonszűrőt, és törölje tisztára.
4. Helyezze vissza a ciklonszűrőt és a szűrőt a portartályba.

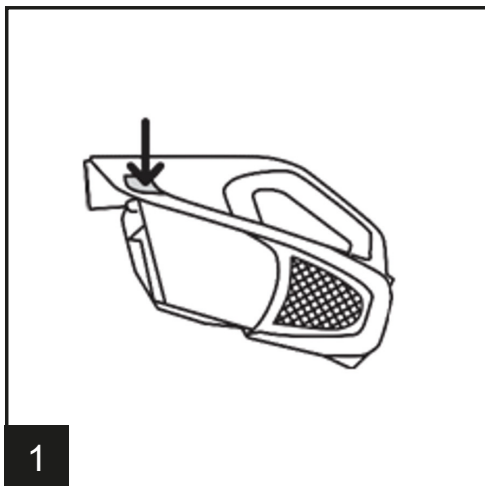

1

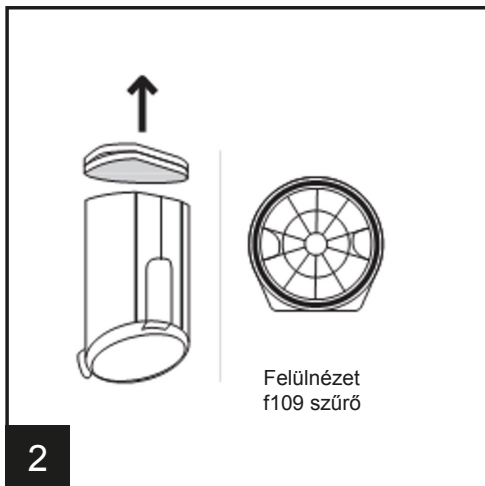

2

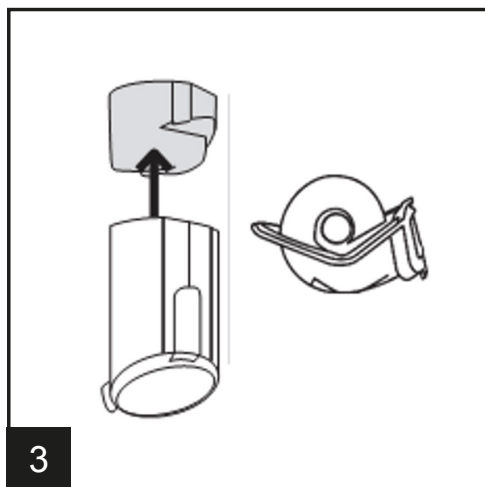

3

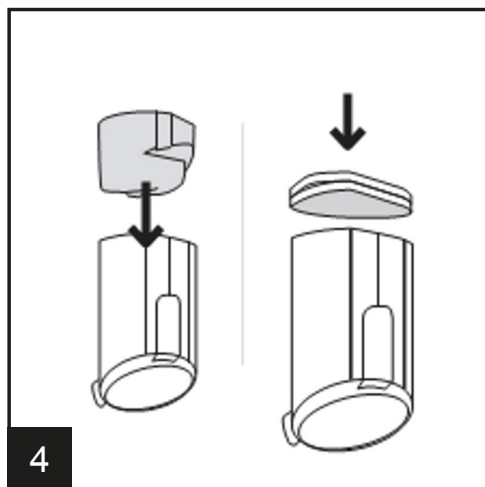

4

A KEFEHENGERTISZTÍTÁSA

1. Fordítsa meg a szőnyeghez való szívófejet, és vegye ki a szívófejet a szárból.
2. Húzza vissza a kefehenger kioldógombját a kefehenger kioldásához. Húzza fel és húzza ki a kefehengert. Távolítsa el a szőrszálakat és a törmeléket a kefehengerről.
3. Helyezze vissza a kefehengert a fűvókába úgy, hogy a kefehenger a fűvókában lévő hatszögbe illeszkedjen. Nyomja le, amíg nem hallja a kattantást.
4. Fordítsa meg a lépcsőhöz való fejet. Távolítsa el a szőrszálakat és a törmeléket a kefehengerről.

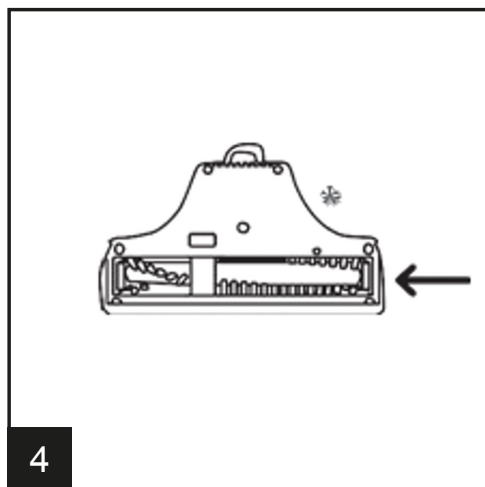
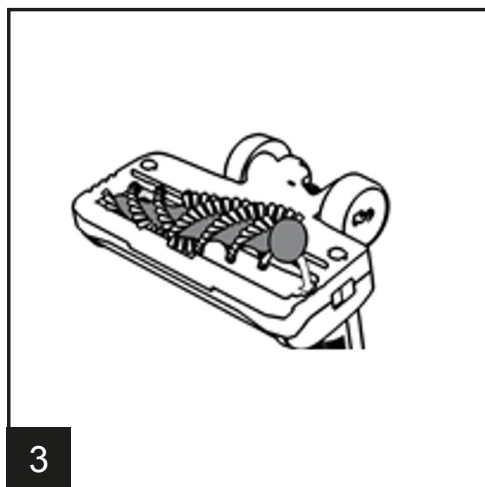
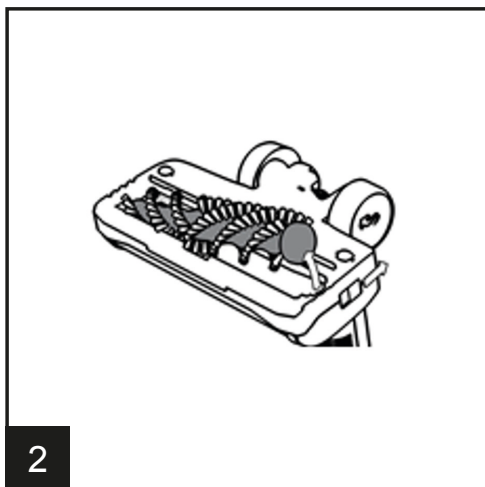
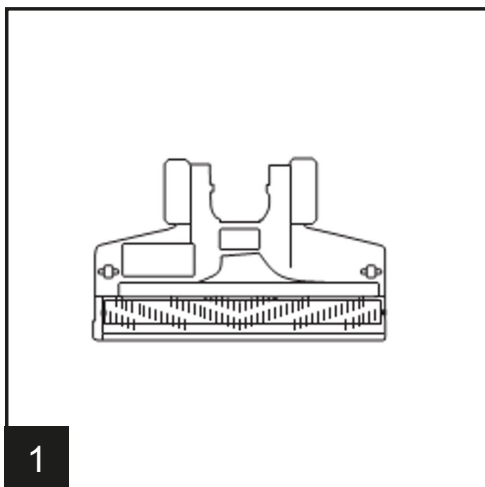

ESZKÖZÖK

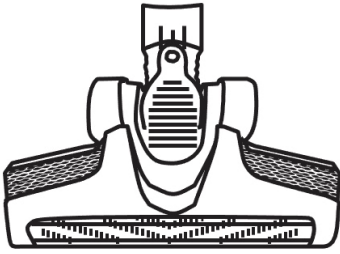

MOTOROS SZÍVÓFEJ SZŐNYEGHEZ:
kiválóan alkalmas szőnyegre és kemény padlóra.

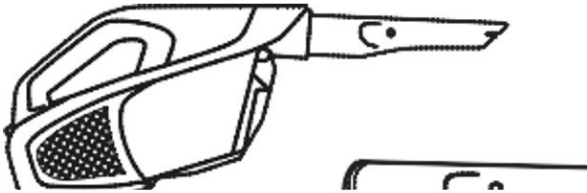

RÉSSZÍVÓ:
szűk helyeken, sarkokban, autókban és élek mentén, például fiókokban, kárpitozott bútorokban, lépcsőkön és szegélyléceken használható.

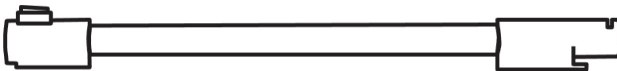

POWERED WAND szár:
ellátást biztosít a szőnyeghez való szívófejhez és meghosszabbított hatótávolságot a szőnyegek és keménypadlók tisztításához.



KENÉS:
A motor és a kefehenger csapágyakkal van ellátva, amelyek élethosszig tartó kenést tartalmaznak. A kenőanyag hozzáadása kárt okozhat. Ne adjon kenőanyagot a motorhoz vagy a kefehengerhez.



A tartókonzolt egy olyan konnektor közelében kell felszerelni, ahol a töltő kábele a tartókonzoltól a fali aljzatig ér.

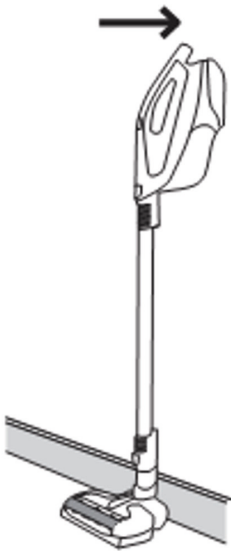

Helyezze a tartókonzolt a készülékre, és a mellékelt kétoldalas ragasztószalaggal ragassza a tartókonzolt a falra a vezeték nélküli porszívó magasságában. A tartókonzol falhoz való rögzítésekor egyenes nyomást kell alkalmazni.

HIBAEELHÁRÍTÁS

Ha bármilyen probléma merülne fel a porszívóval kapcsolatban, kövesse ezt az egyszerű ellenőrző listát, mielőtt felhívja a Szakszerviz ügyfélszolgálati központját:

A. A porszívóból por szabadul ki

Ürítse ki a portartályt és tekintse át a portartály eltávolítására/cseréje és a szűrő eltávolítására és tisztítására vonatkozó lépéseket.

B. A kefehenger nem forog

Tisztítsa meg/távolítsa el a törmeléket a kefehengerről.

C. A szívófejek nem szívnak.

Ürítse ki a portartályt és vegye ki mindkét szűrőt/Tisztítsa meg, vegye ki és illessze vissza.

D. Gyenge szívás

Helyezze vissza a portartályt, győződjön meg róla, hogy a fedél teljesen zárva van / Vegye ki mindkét szűrőt és tisztítsa meg/ Szűrő eltávolításának/cseréjének áttekintése/ Az akkumulátor feltöltése/ Szűrő tisztítása vagy cseréje/ Szűrő eltávolítása és tisztítása/ Kapcsolja ki a készüléket, majd a szennyeződések eltávolításához vegye le a szívófejet.

E. A porszívó felmelegszik.

Tisztítsa meg a szűrőt, öblítse ki, szárítsa meg és szerelje vissza/ Keresse meg a dugulást és távolítsa el

F. A porszívó nem működik

Akkumulátor töltése akár 3 órán keresztül. A jelzőfények töltés közben pulzálnak, és kikapcsolnak, ha teljesen feltöltődött/Vegye fel a kapcsolatot az ügyfélszolgálattal, és látogasson el a webhelyünkre

G. A töltő jelzőfénye villog, majd kialszik

Vegye fel a kapcsolatot az ügyfélszolgálattal és látogasson el webhelyünkre

TERMÉKADATOK

Tápellátás típusa: Akkumulátoros

Tápcsatlakozó: C típus (CEE 7/16)

Tápkábel hossza: 1,8 m

Maximális teljesítményfelvétel: 150 W

Portartály kapacitása: 0,7 l

Anyag: ABS-műanyag

Porzsákkal vagy porzsák nélkül: Zsák nélküli

Töltőállvány: Nem

Alkalmas folyadékokhoz: Nem

Vezeték nélküli: Igen

A teljesítménybeállítások száma: 1

HEPA-légszűrő: N/A

Üzemfeszültség: 21,6 V

Kefetípus: Motoros kefe

Maximális szívóteljesítmény: 5000 Pa

Kefe nélküli motor: Nem

Tömeg: 2150 g

Üzemidő: 15 perc

Töltési idő: 3 óra

Csak a következő tápadapterrel használható: ZD024D265075EU,
bemenet 100-240V, 50/60Hz, 0,8A

A CSOMAG TARTALMA

1x álló porszívó

1x ben résszívó

1x fali tartó

1x hálózati adapter

KÖRNYEZETVÉDELEM

A készüléken található szimbólum jelzi, hogy nem kezelhető háztartási hulladékként. Ehelyett az elektromos és elektronikus berendezések hulladékainak újrahasznosítására szolgáló gyűjtőhelyen kell leadni.

Az ártalmatlanítást a hulladékártalmatlanításra vonatkozó helyi környezetvédelmi előírásoknak megfelelően kell elvégezni. A termék feldolgozásával és újrahasznosításával kapcsolatos részletes információkért kérjük, forduljon a helyi hatóságokhoz, a hulladékkezelő társasághoz, vagy ahhoz az üzlethez, ahol a terméket vásárolta.

